

TƏSVİRİ İNCƏSƏNƏT

DƏRSLİK

7





AZƏRBAYCAN RESPUBLİKASININ DÖVLƏT HİMNİ

*Musiqisi Üzeyir Hacıbəylinin,
sözləri Əhməd Cavadındır.*

Azərbaycan! Azərbaycan!
Ey qəhrəman övladın şanlı Vətəni!
Səndən ötrü can verməyə cümlə hazırız!
Səndən ötrü qan tökməyə cümlə qadirik!
Üçrəngli bayrağınla məsud yaşa!

Minlərlə can qurban oldu,
Sinən hər bə meydan oldu!
Hüququndan keçən əsgər,
Hərə bir qəhrəman oldu!

Sən olasan gülüstan,
Sənə hər an can qurban!
Sənə min bir məhəbbət,
Sinəmdə tutmuş məkan!

Namusunu hifz etməyə,
Bayrağını yüksəltməyə
Cümlə gənclər müştəqdir!
Şanlı Vətən! Şanlı Vətən!
Azərbaycan! Azərbaycan!



HEYDƏR ƏLİYEV
AZƏRBAYCAN XALQININ ÜMUMMİLLİ LİDERİ

KƏMALƏ CƏFƏRZADƏ
MƏHSƏTİ MƏMMƏDOVA

TƏSVİRİ İNCƏSƏNƏT

7

Ümumi təhsil müəssisələrinin 7-ci sinifləri üçün
Təsviri incəsənət fənni üzrə
DƏRSLİK

©Azərbaycan Respublikası Elm və Təhsil Nazirliyi



**Creative Commons Attribution-NonCommercial-ShareAlike 4.0
International (CC BY-NC-SA 4.0)**

Bu nəşr Creative Commons Attribution-NonCommercial-ShareAlike 4.0 International
lisenziyası (CC BY-NC-SA 4.0) ilə www.trims.edu.az
saytında əlçatandır. Bu nəşrin məzmunundan istifadə edərkən
sözügedən lisenziyanın şərtlərini qəbul etmiş olursunuz:

İstinad zamanı nəşrin müəllif(lər)inin adı göstərilməlidir.

Nəşrdən kommersiya məqsədilə istifadə qadağandır.

Törəmə nəşrlər orijinal nəşrin lisenziya şərtlərilə yayılmalıdır.

Bu nəşrlə bağlı irad və təkliflərinizi
bn@bakineshr.az və derslik@edu.gov.az
elektron ünvanlarına göndərməyiniz xahiş olunur.
Əməkdaşlığınız üçün əvvəlcədən təşəkkür edirik!

B A K

I



N

Ə

Ş

R

MÜNDƏRİCAT

1. TƏSVİRİ SƏNƏT ORTA ƏSRLƏRDƏ

1.	Orta əsr heykəltəraşlığı	8
2–3.	Memarlıq üslubları	11
4.	Azərbaycanın memarlıq məktəbləri	17
5.	Monumental rəngkarlıq	22

2. TƏSVİRİ SƏNƏTDƏ JANRLAR

6.	Miniatürlərdə məişət təsvirləri	28
7.	Təsviri sənətdə əfsanəvi obrazlar	32
8.	Təsviri sənətdə işıq və kölgə	36
9.	Avtoportret	40
10.	Süjetli əsərlərdə insan obrazı	43
11.	Heykəltəraşlıqda insan obrazı	46

3. DÖVR, XALQ VƏ GEYİMLƏR

Avropa sənətkarlığı

12.	Parça, rəng və ornament	50
13.	Avropa baş geyimləri	53
14–15.	Geyimin cəmiyyətdə rolu	55
16.	Rəssam əsərində zadəgan geyimləri	59

Azərbaycan sənətkarlığı

17.	Azərbaycan baş geyimləri	63
18–19.	Əsrlərin xəzinəsi: Azərbaycan milli geyimləri	66
20	Dəb və geyim dizaynı: müasir üslublar	71

4. DEKORATİV–TƏTBİQİ SƏNƏT VƏ BƏDİİ DİZAYN

21.	Əl ilə yaradılan möcüzələr	78
22.	Naxışlarda əbədiləşən həyat	80
23.	Zaman və qablar	83
24–25.	Mebeldə dizayn və dekor	86
26.	İnteryerin dizaynı	90
27.	Dünya muzeyləri	94

DƏRS LİKLƏ TANIŞLIQ

Dərslikdə hər mövzu üzrə təlim materialları aşağıdakı ardıcılıqla verilmişdir:

1. **İncəsənətə dair dialoq və Xatırlayın** – mövzuya maraq oyatmaq üçün sual, şəkil, anlayışların çıxarılması əvvəllər qazanılmış biliklərə əsaslanır və aktiv fəaliyyətə cəlb edir.
2. **Tanış olun** – dərs zamanı müstəqil tanış olmaq və müzakirə üçün verilən məzmun. Burada təsviri sənətin tarixi, onun cəmiyyətdə rolu haqqında məlumatlar, müxtəlif sxem və cədvəllər əks olunur.
3. **Görkəmli rəssamlar** – Azərbaycanın və dünyanın görkəmli təsviri sənət nümayəndələrinin həyat və yaradıcılığı ilə tanışlıq.
4. **Təsviri sənət qalereyası** – estetik münasibət bildirmək üçün Azərbaycan və dünya rəssamlarının qrafika, rəngkarlıq, heykəltəraşlıq və dekorativ-tətbiqi sənət əsərlərinin nümayişi.
5. **Müzakirə üçün suallar** – məzmunun mənimsənilməsinə xidmət edən və təfəkkürü fəallaşdırmaq üçün vacib sayılan suallar.
6. **Bu maraqlıdır və Bilirsinizmi?** – mövzu ilə əlaqəli olan, dünya görüşü genişləndirməyə xidmət edən maraqlı faktlar və hadisələr öz əksini tapır.
7. **Düşünün və İzah edin** – verilmiş fikrin izahı.
8. **Sənətkar məsləhəti** – yeni məlumatlar, praktiki və yaradıcı tapşırıqlarda əməl edilməsi vacib olan qaydalar.
9. **Sərbəst iş üçün tapşırıqlar** – mövzu ilə bağlı nəzəri və praktik tapşırıqlar; yeni qazanılmış bacarıqların tətbiqi, onların izahı və rəsm zamanı yardım edən təsvir ardıcılığı.
10. **Müəyyən edin və Yaradıcı fəaliyyət** – maraq və bacarığa görə könüllü seçim imkanı verən tapşırıqlar.
11. **Özünüzü yoxlayın və Ümumiləşdirici tapşırıqlar** – özünüqiymətləndirmə və əldə olunmuş nəticələri ümumiləşdirmək üçün verilmiş sual və tapşırıqlar.



– **Resurslar** (nəzəri və praktik iş zamanı mövzu üzrə istifadə olunan material və ləvazimatlar).

1

TƏSVİRİ SƏNƏT ORTA ƏSRLƏRDƏ

Orta əsrlərdə* və İntibah dövründə Şərqdə və Avropada yaradılmış təsviri sənət nümunələri – memarlıq, rəngkarlıq, heykəltəraşlıq – dünya mədəniyyətinin və incəsənətinin ən dəyərli, nadir və təkrarolunmaz inciləri sayılır.



* Orta əsrlər minillik tarixi dövrü (V–XVI əsrlər) əhatə edir. O, antik dövrdən sonra və yeni dövrdən əvvəl mövcud olmuşdur.



1. ORTA ƏSR HEYKƏLTƏRAŞLIĞI

İncəsənətə dair dialoq

Təsviri sənətin hansı növündə “yonmaq”, “plastika” sözlərindən istifadə olunur? Bu sözlər hansı mənani daşıyır?

Xatırlayın

Dəyirmi və relyef heykəllər nə ilə fərqlənir? Öz şəhərinizdə, yaxud kəndinizdə olan heykəltəraşlıq nümunələrindən misal göstərin.

Bərk materialdan yaradılan, həcmli formaya malik təsviri sənət növü **heykəltəraşlıq** adlanır.

Orta əsrlərdə heykəltəraşlığın inkişafı memarlıqla sıx bağlı olmuşdur. Bu dövrə aid məbədlər və saraylar tanrıların və hökmdarların heykəlləri ilə bəzədilmişdir. Belə heykəltəraşlıq nümunələrində insanın daxili aləmi, onun xarakteri, bədən quruluşu və hərəkətləri təsvir olunurdu. Bu xüsusiyyətlər orta əsr heykəltəraşlıq nümunələrini əsasən insan bədəninin gözəlliyini tərənnüm edən antik sənət nümunələrindən fərqləndirir.

Tanış olun

Heykəltəraşlığın inkişafı aşağıdakı sahələri¹ əhatə edir:

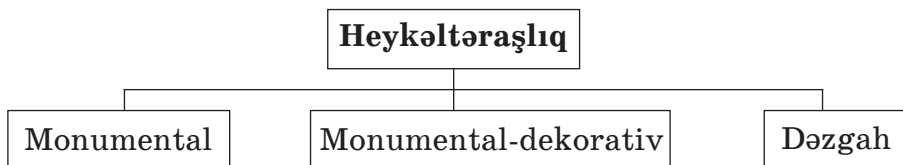

Heykəltəraşlığın ən qədim inkişaf sahələrindən biri – **monumental heykəltəraşlıq**dır.

¹ **Sahə** – təsviri sənətdə növ və janrlarla yanaşı daha geniş bölmədir. Heykəltəraşlıq növləri – dəyirmi və relyef; janrları – portret, animalistik və s.

Monumental heykəltəraşlığa təkfiqurlu və çoxfiqurlu kompozisiyalar, atlı heykəllər, xatirə-memorial ansamblar, relyeflər, görkəmli şəxslərə həsr olunmuş abidələr aid edilir.

Monumental heykəltəraşlıq nümunələrinə uzaq məsafədən baxılır.

Memarlıq və təbiətlə sıx əlaqəli inkişaf etmiş heykəltəraşlıq sahəsi **monumental-dekorativ heykəltəraşlıq** adlanır. Bu heykəllər vasitəsilə binaların fasad və interyerlərinə, körpülərə, fəvvarələrə, kiçik memarlıq formalarına bəzək xarakterli bədii tərtibat verilir.

Dəzğah heykəltəraşlığı – baş, bədən, qrup, büst kimi müxtəlif növ heykəltəraşlıq kompozisiyalarını əhatə edir. Dəzğah heykəltəraşlığı nümunələrinə yaxın məsafədən baxılır, onlar ətraf mühit və memarlıqla bağlı olmur. Onlara rəssamların emalatxanasında və sərgi salonlarında rast gəlirik. Adətən dəzğah heykəltəraşlığı təsvir olunan əşyanın təbii ölçülərinə uyğun yaradılır.

Düşünün və izah edin

Heykəltəraşlığın inkişaf sahələrinin oxşar cəhəti nədir?



Yaponiya incəsənəti. Böyük Buddanın heykəli ("Budda" – "müdrək" deməkdir). Bürüncdən tökülmüşdür. Hündürlüyü – 11,4 metr, çəkisi – 93 tondur. 1252



Hindistan incəsənəti. Ellorada Kaylasana-taxa məbədi. VII–VIII əsrlər



Çin incəsənəti. İmperator Sin Şixuandinin məqbərəsi yanında döyüşçülərin terrakota (ital. "terra" – "torpaq", "gil" və "cotta" – "yandırılmış" deməkdir) fiqurlar muzeyi (təbii ölçüdə). Material: gil. 1976-cı ildə təsadüfən tapılmışdır

Sərbəst iş üçün tapşırıqlar



Plastilin və ya gil, rəngli karandaşlar, flomasterlər

Müəyyən edin

1. Heykəllərin fərqi nədədir? Heykəltərəşliğin sahələri haqqında nə demək olar?



Qədim Roma dəzgah heykəltərəşliyi. Karakalla. III əsr. Mərmər. Böyük Qatçına sarayı. Ağ zal. Rusiya



Qədim antik monumental heykəltərəşliyi. Samofrakiyalı Nika. B.e.ə. 190-cı il. Mərmər. Luvr, Paris



Orta əsrlər monumental-dekorativ heykəltərəşliyi. Kölnə Bələdiyyə binası. XII əsr. Almaniya

Yaradıcı fəaliyyət

2. Dəzgah heykəltərəşliyinə aid nümunə yapın. Bu, baş, büst, tək fiqur və ya bir qrup fiqur da ola bilər.

Sənətkar məsləhəti

Yapma zamanı əsas qaydalar:

Birinci qayda: Hər bir heykəlin postamenti (özül, altlıq) olmalıdır. O, dayaq və kompozisiya baxımından vacibdir.

İkinci qayda: Yapmaya aşağıdan başlamaq lazımdır. Heykəl aşağıdan yuxarıya "böyüdülərək" yaradılır.

3. Öz evinizin, küçənizin yaxınlığında olan memarlıq və təbii landşaftla bağlı heykəltərəşliq abidəsinin rəsmi yaddaşdan, yaxud naturadan çəkin.

Özünü yoxlayın

- ✓ Monumental sahəyə aid hansı təsviri sənət əsərləri memarlıqla sintezdə (vəhdətdə) yaradılır?
- ✓ Əvvəlki siniflərdən tanıdığınız memarlıq və təbii landşaftla vəhdətdə olan heykəltərəşliq nümunələrinə aid misallar göstərin.

2-3. MEMARLIQ ÜSLUBLARI

İncəsənətə dair dialoq

Hansı memarlıq abidələri ölkələrin, yaxud şəhərlərin rəmzi sayılır? Memarlıq tikililəri və ya ansambları nə ilə fərqlənir?



Xatırlayın

Qədim dövrə aid ən məşhur memarlıq abidələri hansılardır?

Memarlıq – şəhərin, dövlətin və ya bütövlükdə bir dövrün özünə-məxsus “vizit kartı” sayılır. İstənilən şəhərə səyahət etdikdə ən müxtəlif **memarlıq üslublarında**¹ tikilmiş saray, məbəd, yaşayış binası, meydan və prospektlər görmək olar. Onların gözəlliyi insanlarda müəyyən hisslər və ovqat yaradır. Memarlıq üslubları bizə bu abidələrin hansı dövrə aid olduğu, necə tikildiyi, xalqın tarixi keçmişi, mədəniyyəti və adət-ənənələri haqqında məlumat verir.

¹ **Memarlıq üslubu** – memarlıq üçün səciyyəvi olan cəhətlərin və əlamətlərin məcmusudur. Memarlıq üslublarının inkişafı iqlim şəraitindən, texniki, dini və mədəni amillərin təsirinə asılı olur.

Memarlıq üslubu şərti anlayış olub, memarlığın inkişafını izləməyə imkan verir. Dünya əhəmiyyətli memarlıq üslublarını aşağıdakı dövrlərə ayırırlar:

Memarlıq üslubları	Yarandığı dövr	Yarandığı yer
Antik	b.e.ə. VIII – b.e. V əsrlər	Qədim Yunanıstan və Roma
Bizans	VI əsr	Bizans
Roman	X-XII əsrlər	Qədim Roma
Qotik	XII-XVI əsrlər	Avropa ölkələri
İntibah	XV-XVII əsrlər	Avropa ölkələri
Barokko	XVI-XVII əsrlər	İtaliya
Rokoko	XVIII əsr	Fransa

Antik üslubun fərqli cəhətlərindən biri – enli gövdəli sütunların bir-birinə yaxın yerləşdirilməsidir. Belə bir vəhdət memarlıqda ağırlıq və əzəmət hissi yaradır.

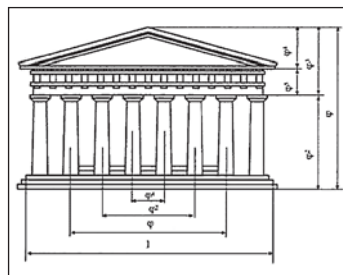

Sütunların sxemi

*Antik üslub. Parfenon.
B.e.ə. 447-438-ci illər.
Yunanıstan*

Bizans memarlıq üslubunun ən mühüm elementlərindən biri silindrik forma üzərində olan günbəzdir. Bizans memarlığında incə bədii gözəllik, həddən artıq təmtəraq və dini amillər hiss olunur.



Günbəzin sxemi

Bizans üslubu. Müqəddəs Sofiya məbədi. İstanbul. Ayasofya məscidi. 532-537. Türkiyə

Roman üslubunun² ən səciyyəvi elementləri tağşəkilli formada qapı və pəncərə oyuqlarının olmasıdır.

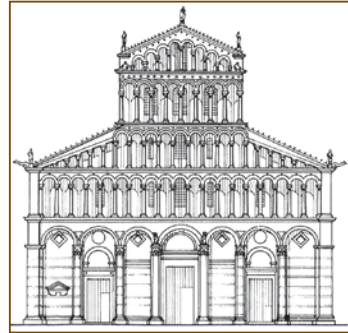

Tağların sxemi

Pizan kilsəsi. 1173-1360. İtaliya

Qotik üslub — nisbətən uzadılmış tağ, sütun və pəncərələr, nazik və hündür qüllələr, fasadın zəngin oyma detallarla, əlvan vitrajlarla bəzədilməsi onu fərqləndirən cəhətlərdəndir. Qotik üslub, digər üslublardan fərqli olaraq, memarlıqda bir tərtibat üslubu kimi daha çox diqqəti cəlb edir.

² **Roman üslubu** keçmiş Roma imperiyası ərazisində yaşayan romandilli xalqlar tərəfindən yaradılmışdır.

❖ Qotik üslubda olan kilsənin səciyyəvi xüsusiyyətlərini şərh edin.

1. Paris Məryəm Ana kilsəsi (Notre Dame de Paris). 1163-1345. Fransa
2. Memarlıq tərtibatının sxemi

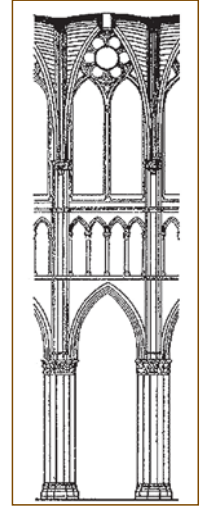
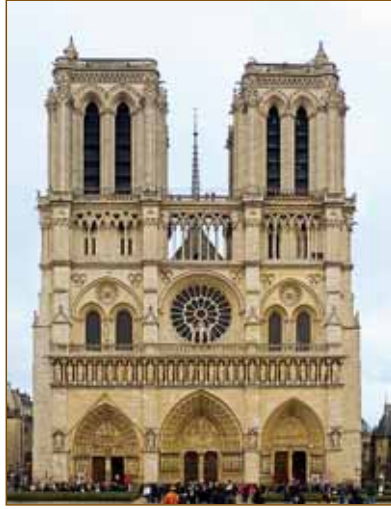

www...



Paris Məryəm Ana kilsəsinin rəsmi saytı
<http://www.notredamedeparis.fr/>

İntibah dövrü və ya **Renessans** dedikdə, antik dəyərlərin dirçələrkən yenidən inkişaf etməsi nəzərdə tutulur. Antik memarlıqda olduğu kimi, bu dövrdə də simmetriya, nisbət, həndəsə və digər əsas qaydalara xüsusi əhəmiyyət verilirdi. Bu dövrdə orta əsr binalarına xas olan mürəkkəb və asimmetrik cizgilər dəyişdirilərək, sütunlar nizamlı yerləşdirilmiş, tağlar qövsvari, günbüz isə yarımkürə şəklində verilmişdir.

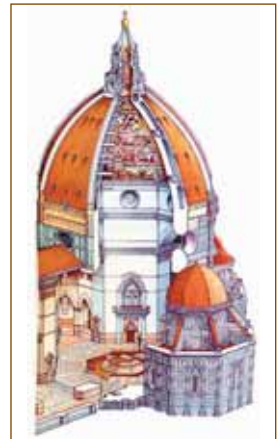

İntibah dövrü. Santa Mariya del Fiore ("Müqəddəs Mariyanın çiçəyi" kilsəsi); (Cattedrale di Santa Maria del Fiore). 1296-1436. İtaliya

❖ İntibah dövrünün hansı dahi rəssam və memarlarını tanıyırsınız?

www...



Santa-Mariya-del-Fiore kilsəsinin rəsmi saytı
<http://operaduomo.firenze.it/>

Müxtəlif bəzək elementləri, dəbdəbəli naxışlar, parlaq rənglər, təm-təraqlı formalar **barokko üslubunu** fərqləndirən cəhətlərdəndir.



*Barokko üslubu.
Müqəddəs Pyotr
kafedral kilsəsi
(Basilica di San
Pietro). 1626.
Vatikan*

Memarlıqda barokko üslubu sonralar **rokoko üslubu** ilə əvəz edilmişdir. Barokko üslubu üçün monumentallıq və möhtəşəmlik səciyyəvi olduğu halda, rokoko üslubu üçün incəlik və zəriflik əsas sayılırdı.



Rokoko üslubu. Versal sarayı. 1661. Fransa

Sərbəst iş üçün tapşırıqlar



Rəngli karandaşlar, flomasterlər

Müəyyən edin

1. Verilmiş cədvəli albomda çəkin və memarlıq üslublarını fərqləndirərək qeyd edin.

Üslubun adı	Üslubun meydana çıxdığı dövr	Üslubu fərqləndirən səciyyəvi cəhətlər	Üslubun bədii xüsusiyyətləri	Memarlıq abidələrinin adı
Antik				
Bizans				
Roman				
Qotik				
İntibah				
Barokko				
Rokoko				

Yaradıcı fəaliyyət

2. Hər hansı bir üslubu seçərək memarlıq tikilisi üçün öz eskiz variantınızı çəkin. İstifadə etdiyiniz üslubun xarakterik xüsusiyyətini təsvir etməyə çalışın. Mövzudakı nümunələrə baxın.
3. Müxtəlif mənbələrdən orta əsr memarlıq üslubları və onlara aid nümunələr haqqında əlavə məlumatlar toplayın.

Özünüzü yoxlayın

- ✓ Orta əsr memarlığının səciyyəvi xüsusiyyətləri hansılardır?
- ✓ Orta əsr üslubları müasir memarlığın inkişafına necə təsir göstərmişdir?

4. AZƏRBAYCANIN MEMARLIQ MƏKTƏBLƏRİ

İncəsənətə dair dialoq

Binalar, tikililər və ansamblar hansı əlamətlərinə görə birbirindən fərqlənir?

Xatırlayın

Azərbaycanın hansı memarlıq abidələrini tanıyırsınız?

Orta əsr Azərbaycan memarları dünya memarlıq tarixinə öz əvəzsiz töhfələrini vermişlər. Təəssüf ki, orta əsr Azərbaycan memarlıq sənəti nümunələri və bu sənətin inkişafında əldə edilən bir çox mühüm nailiyyətlər uzun illər fars mədəniyyətinə aid edilmişdir.

Tanış olun

Orta əsrlərdə Azərbaycanda müxtəlif memarlıq məktəbləri mövcud olmuşdur.

Memarlıq məktəbləri	Meydana gəldiyi dövr
Aran	V–IX əsrlər
Şirvan–Abşeron	X–XI əsrlər
Naxçıvan	XII–XIV əsrlər
Təbriz	XIII–XIV əsrlər

Aran memarlıq məktəbinin sənətkarları tərəfindən Gəncə, Bərdə, Şəmkir, Balakən və b. şəhərlərdə inşa edilmiş bir çox memarlıq tikililəri zəlzələ, yaxud müharibələr nəticəsində dağılıra q məhv olmuşdur.

Məsələn, Aran memarlıq məktəbinin şah əsərlərindən sayılan Şəmkir qalası (XVII əsr), Şəmkir minarəsi (XI əsrin sonları) və Qutlu Musa türbəsinin dövrümüzə yalnız qalıqları gəlib çatmışdır.



*Şəmkir qala minarəsi.
Rəssam Qriqori Qaqarin, XIX əsr.*



*Qutlu Musa türbəsi, 1314.
Ağdam, Xaçındərbətli kəndi.
Memar Ustad Şahbənzər*

❖ Türbələr nə üçün tikilirdi? Azərbaycanda daha hansı türbələri tanıyırsınız?

Azərbaycanda Qafqaz Albaniyası dövrünə aid abidələrin bəziləri öz ilkin formasını qoruyaraq dövrümüzə qədər gəlib çatmışdır. Xüsusilə ilk orta əsrlərdə (V–IX əsrlər) Aran memarlıq məktəbinə məxsus qədim qalalar, məbədlər, **monastırlar**¹, kilsələr Azərbaycan memarlığının çox qədim və zəngin ənənələrə malik olduğunu daha qabarıq göstərir.

Bu abidələr arasında Şəkiddə Kiş kilsəsi və ya Müqəddəs Yelisey kilsəsi (I–V əsrlər), Laçında Ağoğlan monastırı (V–VI əsrlər), Kəlbəcərdə Xudavəng monastır kompleksi və s. tikililər orta əsrlərdə Aran memarlıq məktəbinə məxsus olan alban memarlığının ən gözəl nümunələrindəndir.

¹ **Monastır** – məbəd, yaşayış binaları və təsərrüfat tikililərindən ibarət kompleksdir, burada dindarlar müəyyən nizamnamə əsasında ibadət edir və yaşayırlar.



Xudavəng monastır kompleksi. VI–VII əsrlər. Kalbəcər

Şirvan–Abşeron memarlıq məktəbi üçün yerli əhəngdaşından tikilən konstruksiyalar və daşdan yonulmuş nəbati bəzək ornamentləri daha xarakterikdir. Bakının rəmzi olan Qız qalası, Bibiheybət məscidi, Şirvanşahlar saray kompleksi, Bayıl qəsri, müdafiə istehkamlarından Mərdəkan və Nardarandakı qala-qəsrlər və s. bu memarlıq məktəbinin ən qədim və dəyərli nümunələrindəndir.



Qız qalası. XII əsr. Bakı



*Şirvanşahlar saray kompleksi.
XIII–XVI əsrlər. Bakı*

Azərbaycan memarlığının inkişafında **Naxçıvan memarlıq məktəbi** xüsusi yer tutur. Bu məktəbin abidələri dəqiq həndəsi forma elementlərinin zənginliyinə və üzərində kərpicdən olan ornamental kompozisiyalara görə fərqlənir. Naxçıvan memarlıq məktəbinin zirvəsi memar Əcəmi Əbubəkr oğlu Naxçıvaninin yaradıcılığıdır.



*Yusif ibn Küseyir türbəsi. 1162.
Naxçıvan*



Möminə Xatun türbəsi. 1186. Naxçıvan

❖ Ə.Naxçıvani yaradıcılığının fərqli cəhətləri hansılardır?

XIII əsrdə paytaxtın Təbrizə köçürülməsi ilə əlaqədar bu şəhər mühüm əhəmiyyətli memarlıq mərkəzinə çevrilir. **Təbriz memarlıq məktəbinə** xas olan təmtəraq, dekorasiya müxtəlifliyi, kompozisiya kamilliyi, motiv və formaların bədii üslubi cəhətləri xüsusilə diqqəti cəlb edir. Azərbaycan memarlığının ən dəyərli nümunələrindən biri Təbriz şəhərindəki Göy məsciddir.



Göy məscid. 1465. Təbriz

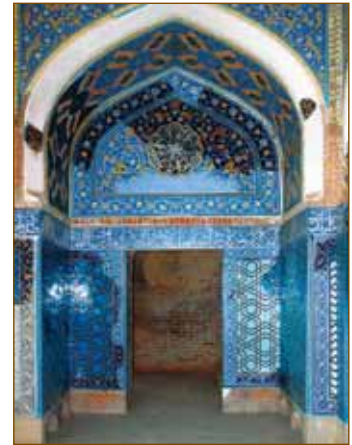

Azərbaycan orta əsrlərdə Yaxın Şərqi ən nüfuzlu mərkəzlərdən biri kimi islam dünyasında memarlığın inkişafında əhəmiyyətli rol oynamışdır.

Sərbəst iş üçün tapşırıqlar



Rəngli karandaşlar, flomasterlər, kağız qutular, parçalar, gil və ya plastilin, məftil

Müəyyən edin

- Yaşadığınız şəhər, qəsəbə və ya kəndin memarlığında hansı tikinti materialından istifadə olunub? Tikililər hansı ümumi memarlıq üslubuna, konstruksiyaya, qapı və pəncərə formalarına, bəzək ünsürlərinə malikdir? Onlar nə zaman inşa olunub və oxşar xarakterik xüsusiyyətləri hansılardır?

Yaradıcı fəaliyyət

- Hazır formadan (qutu, yeşik, qablaşdırma) öz tikilinizi yaradın. Onu kağız, parça, gil, plastilin, məftil və s. bu kimi materiallardan olan element və bəzəklərlə tamamlayın.



- Yaşadığınız şəhər, qəsəbə və ya kənddə bəyəndiyiniz binanın rəsmini çəkin. Bu məqsədlə sinif yoldaşlarınızla tarixi və müasir binalara ekskursiya edin, onların xarici görünüşündəki ümumi cəhətləri müəyyənləşdirin.

Özünüzü yoxlayın

- ✓ Təqdim olunan şəkillərdə Azərbaycan memarlıq məktəblərinə aid tikililər (abidələr) hansı hündəsi formalara əsaslanır?
- ✓ Azərbaycana məxsus memarlığın oxşar və fərqli xüsusiyyətləri hansılardır?

5. MONUMENTAL RƏNGKARLIQ

İncəsənətə dair dialoq

Memarlıqla əlaqədar rəngkarlıq texnikaları necə yaradılır və adlanır?



1-2. Şəki xan sarayının divar rəsmi və şəbəkə fraqmentləri. XVIII əsr. Şəki
3. "Sultan Səncər və qarı" – "Nizami" metrostansiyasının divar rəsminin fraqmenti. Mikayıl Abdullayev. 1976. Bakı

Xatırlayın

Freska, vitraj və mozaika nədir?

Orta əsrlərdə rəngkarlıq təsviri sənətin əsas növlərindən biri olmuşdur. Memarlıqda divarı, döşəməni və tavanı bəzəyən rəngkarlıq növü **monumental rəngkarlıq** adlanır. İşlənmə texnikasına görə monumental rəngkarlıq əsərləri arasında freska, vitraj və mozaika xüsusilə fərqlənir. Monumental rəngkarlıq əsərləri uzaq məsafədən seyr olunmaq üçün nəzərdə tutulur.

Tanış olun

Monumental rəngkarlıq		
Freska	Vitraj	Mozaika
Sulu boya vasitəsilə nəm suvaq üzərinə çəkilən rəngkarlıq əsəri.	Şəffaf rəngli şüşə parçalarından yaradılan, yaxud şüşə üzərində boyalarla çəkilən ornamentli və ya süjetli dekorativ kompozisiya.	Əlvan rəngli daşlardan, keramika parçalarından, smaltadan yaradılan təsvirlər.

Monumental rəngkarlıq çox qədim dövrdə meydana gəlmiş və İntibah dövrünün rəssamları tərəfindən yüksək səviyyədə inkişaf etdirilmişdir.



*Mikelancelo.
"Qiyamət günü".
Freska. Sikstin
kapellasının
interyeri. 1537-1541.
Vatikan*

Qotik üslubda tikilmiş kilsələrdə freskanın yerini **vitraj** alır. Vitraj kilsə interyerlərinin yalnız bəzəyi deyil, həm də əsas işıq mənbəyi olmuşdür.

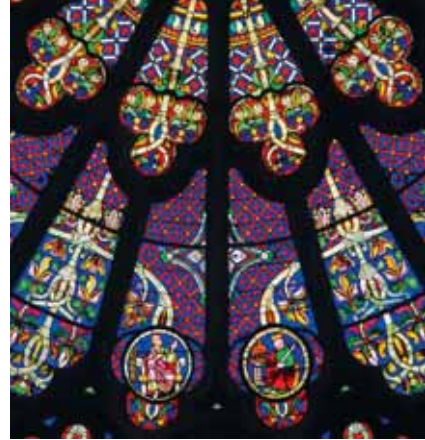

Notr-Dam kilsəsi. Şartr. 1194-1220. Fransa

Düşünün və izah edin

"Vitraj – şüşədən olan elə təsvirdir ki, rəngləri heç vaxt solmur." fikrini necə başa düşürsünüz?

Orta əsrlərdə, kilsələrin bəzədilməsində – monumental rəngkarlığın çox geniş yayılmış növlərindən biri də **mozaika**¹ idi. Freskadan fərqli olaraq, mozaika rəngini və parlaqlığını itirmir və onu təzələmək lazım gəlmir. Mozaikanı döşəmədən tavana “qaldırmaq” ideyası bizanslılara məxsusdur, onlar həm də “smalta” adlanan qeyri-şəffaf, əlvan rəngli və çox möhkəm sıxlığa malik daşları kəşf etmişlər.



Ravennadakı San-Vitale kilsəsindəki mozaika. İmperator Yustinian. Fraqment. 527-548. İtaliya

Sərbəst iş üçün tapşırıqlar



Quaş və ya akvarel, rəngli kağızlar, qayçı, yapışqan

Müəyyən edin

1. Bakının “Nizami” metro stansiyasındakı mozaikanın və Şəki xan sarayındakı şəbəkənin kompozisiya motivini nə təşkil edir?



Yaradıcı fəaliyyət

2. Mozaika və ya vitraj üçün eskiz çəkin. Kompozisiyanın süjet və kolorit həllini müəyyən edin. Bu tapşırığı aplikasiya texnikasında (rəngli kağız vasitəsilə), yaxud kompüterdə PAINT proqramında yerinə yetirmək olar.

¹ **Mozaika** – italyanca “mosaico” – “muza – ilham pərilərinə ithaf edilmiş” deməkdir. Divar, döşəmə və tavan üzərində eyni və ya müxtəlif materiallardan (keramika, qeyri-şəffaf şüşə, smalta, sadə daşlar və s.) yaradılan rəngli naxış, təsvirdir.

Sənətkar məsləhəti

Verilmiş eskiz nümunələrindən və təsvir ardıcılığından istifadə etmək olar.

1.

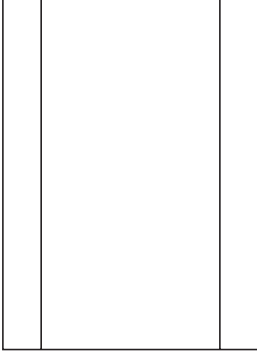

2.

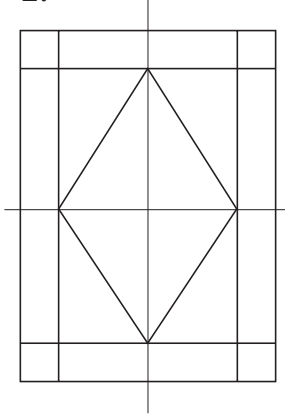

3.

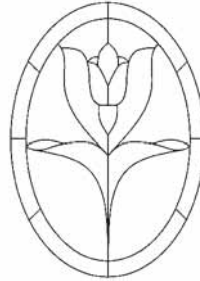
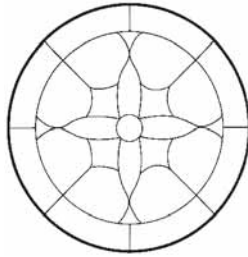
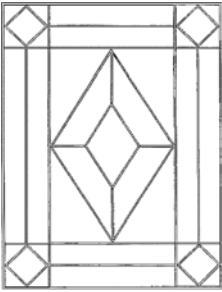
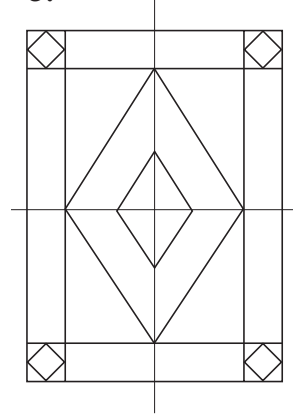

3. Orta əsr monumental rəngkarlığına aid təqdimat hazırlayın.

Özünüzü yoxlayın

- ✓ Monumental rəngkarlıq əsərlərinin hansı texnikaları mövcuddur?
- ✓ Memarlıq və monumental rəngkarlıq arasında nə kimi əlaqə var?

ÜMUMİLƏŞDİRİCİ TAPŞIRIQLAR

1. Heykəltəraşlıq nümunələrinin sahələrini müəyyən edin:
* Monumental * Monumental-dekorativ * Dəzğah



*Misir incəsənəti. Böyük Sfinks.
E.ə. 2700*



Hindistan incəsənəti. Şiva rəqs allahı Natarajanın obrazında. X–XII əsrlər. Bürünc. Viktoriya və Albert muzeyi. London



Azərbaycan incəsənəti. Nizami adına Milli Azərbaycan Ədəbiyyatı Muzeyinin loçiyası. 1939. Bakı

2. Memarlıq tikililərindən qotik üsluba aid olanını müəyyən edin.



*Heydər Əliyev Mərkəzi.
Memar Zaha Hadid. 2012. Bakı*



*İsmailiyə sarayı.
Memar İosif Ploşko. 1907. Bakı*

3. Rəngkarlıq texnikalarının adını söyləyin.

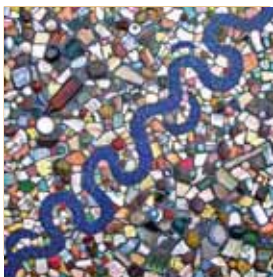

2

TƏSVİRİ SƏNƏTDƏ JANRLAR

Müxtəlif janrlarda təsvir olunan əşya və hadisələr tarixi dövrlər arasında əlaqə yaratmağa imkan verir. Hər bir dövrün özünə-məxsus sevimli janrı və ifadə formaları vardır. Bütün dövrlərdə tamaşaçının diqqətini cəlb edən məişət səhnələrinin tarixi – dünya və insan haqqında təsəvvürlərin təcəssümüdür.

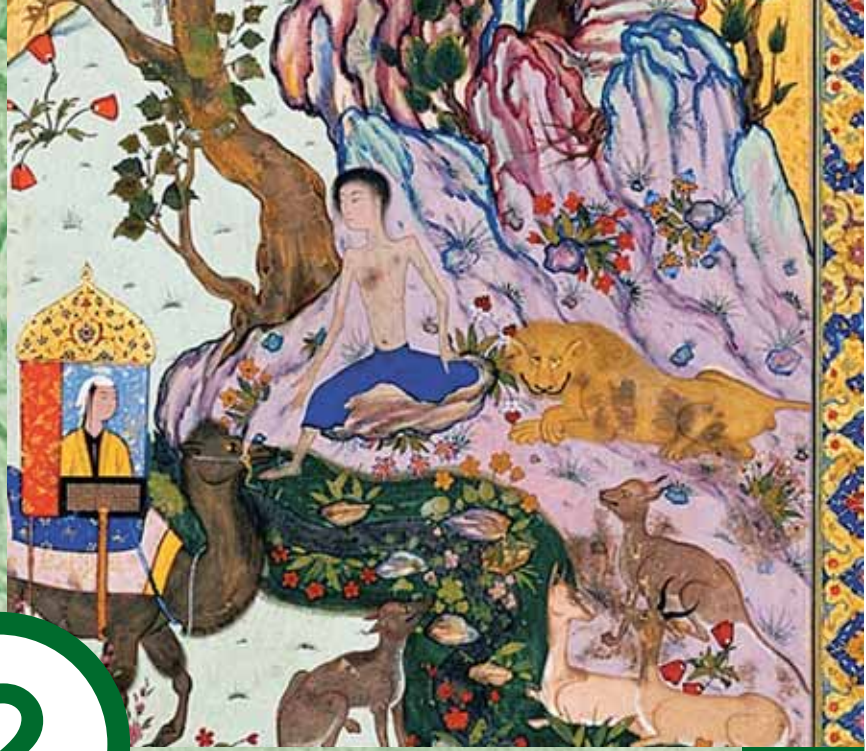

6. MİNİATÜRLƏRDƏ MƏİŞƏT TƏSVİRLƏRİ

İncəsənətə dair dialoq

İnsanların gündəlik həyatını əks etdirən rəsm əsərləri necə adlanır?



“Yaz bazarı”. Eyyub Məmmədov



“Yaylaqda”. Qəyyur Yunus

Xatırlayın

Rəsm əsərinin məzmununa nələr aid edilir? Təsviri sənətdə hansı anlayış “Əsərdə nə təsvir olunmuşdur?” sualına cavab verir?

Təsviri sənətin rəngkarlıq növündə janr müxtəlifliyi özünü daha qabarıq göstərir. Janrlar məzmununa görə fərqlənir. Məsələn, təbiət təsvirləri – mənzərə, əşyalar – natürmort, insan – portret, həyat hadisələri – süjetli əsərlər adlanır. Hər bir janrın tərkibində bəzən ona məxsus olan daxili bölgü olur ki, buna da **janr müxtəlifliyi** və ya **janrlar** deyilir.

Tanış olun

Süjetli əsərlərdə aşağıdakı janr müxtəlifliyi vardır:

Süjetli əsərlər				
Tarixi	Batal	Məişət	Animalist	Əsatir
Tarixi hadisə və ya şəxsiyyətlərin həyatına aid təsvirlər	Müharibə və ya döyüş səhnələrinin təsviri	İnsanların gündəlik həyatının təsviri	Heyvan və quşların təsviri	Bədii əsərlər – nağıl, hekayə, əfsanələrə çəkilmiş təsvirlər

Düşünün və izah edin

Təsviri sənətdə məişət janrının inkişafı hansı mərhələlərdən keçmişdir?



*Qayaüstü rəsm.
“Maral ovu”.
İspaniya*



*Divar rəsmi.
“Məişət səh-
nələri”.
Qədim Misir*



*Qədim Yunanıstan
vazası. “Dionis də-
niz quldurlarının
qayığında”.
Almaniya*



*Süjetli xalça.
“Ovçuluq”.
Azərbaycan*

Məişət janrı orta əsrlərdə miniatür sənətində özünün çiçəklənmə dövrünü yaşamışdır. Orta əsr rəssamlarının ən mühüm nailiyyətlərindən biri miniatür sənətində insanların gündəlik həyatının təsvir edilməsidir. Bu dövrdə Təbriz miniatür məktəbinin ən parlaq nümayəndələrindən biri Müzəffər Əli olmuşdur.

Təsviri sənət qalereyası

Müzəffər Əlinin miniatürlərində məişət janrı



*Nizaminin “Leyli və
Məcnun” poemasına
çəkilmiş miniatür. XVI əsr.
Gülüstan sarayı. Tehran*



*“Gənc şahzadənin
güllərlə portreti”.
XVI əsr. İncəsənət
Muzeyi. Boston*



*“Yusif quyudan çıxır”.
“Yeddi müqəddəs” məscidi.
XVI əsr. Frir qalereyası.
Vaşinqton*

Düşünün və izah edin

Rəssam miniatürlərdə gündəlik həyatdakı hansı hadisələri təsvir etmişdir?

Tanış olun

G Ö R K Ə M L İ R Ə S S A M L A R	
	Müzəffər Əli <i>Həyat xronologiyası</i>
Yaşamışdır	XVI əsr
Doğulduğu yer	Qəzvin, İran
Təhsili	Behzadın emalatxanasında sənətə yiyələnib
Üslub və texnika	ornament ustası, xəttat, rəngkar, qrafik
Əsərlərin mövzusu	portret, mənzərə, məişət janrı
Məşhur əsərləri	“Yusif quyudan çıxır”, “Gənc şahzadənin güllərlə portreti”, “Leyli və Məcnun” poemasına çəkilmiş miniatürlər, Qırx Sütun sarayının divar rəsmləri

Müzəffər Əlinin məişət janrında çəkdiyi təsvirlərdə insanlar ənənəvi geyimlərdə təsvir olunur. Belə təsvirlərin süjetini yalnız ov və döyüş səhnələri deyil, həm də bayram, saray əyləncəsi, klassik ədəbiyyatdakı poetik səhnələr, çox nadir hallarda isə şah və onun əyanlarının portret təsvirləri təşkil edirdi.

O, şahın bütün sifarişlərinin yerinə yetirilməsində – dahi Azərbaycan şairi Nizaminin məşhur “Xəmsə” və fars şairi Firdovsinin “Şahnamə” əsərlərinin tərtibatında iştirak etmişdir. Müzəffər Əlinin miniatürləri Şərqi miniatür sənətinin nadir nümunələrindən sayılır.

Sərbəst iş üçün tapşırıqlar



Akvarel, quaş, rəngli karandaşlar, flomasterlər

Müəyyən edin

1. Verilmiş təsvirlər bir-birindən nə ilə fərqlənir?

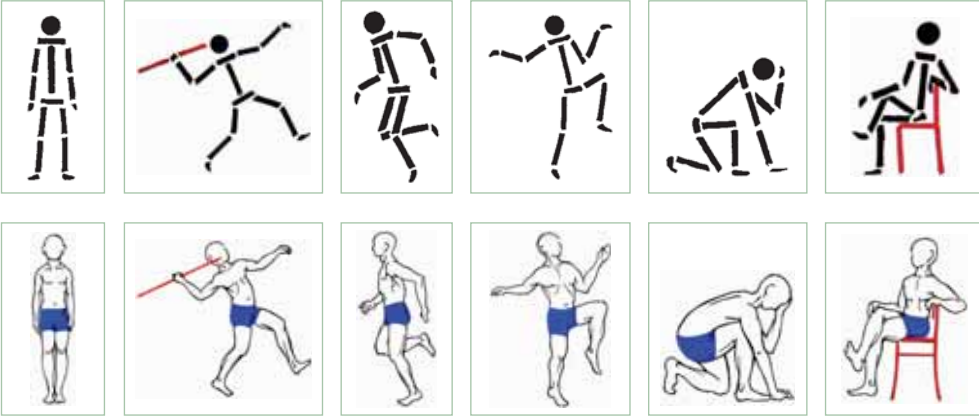

Yaradıcı fəaliyyət

- 2.** Məişət janrında istənilən mövzuda – ailənin həyat tərzini, onun adət-ənənələrini, insan həyatının xüsusi əhəmiyyətli günlərini təsvir edin. Rəsmın məzmununu qabaqcadan düşünün və onu yaratmağa çalışın. Burada neçə nəfər iştirak edəcək? Hansı hadisələr harada (təbiətdə, evdə) və nə vaxt baş verəcək? Çəkəcəyiniz rəsm üçün üfüqi və ya şaquli formatı seçərək müəyyən edin.

Sənətkar məsləhəti

Bir işə başlamazdan əvvəl sxematik rəsmın köməyi ilə müxtəlif vəziyyətlərdə insanın təsvirini çək və sənə lazım olanları seçərək dəqiqləşdir. Bu, sənə təsvir olunacaq fiqurun vərəqdə necə yerləşəcəyini əvvəlcədən görməyə kömək edəcək. Beləliklə, sxematik təsvirlər gələcək rəsm əsərini düzgün tərtib etməyə kömək edir.

- 3.** Məişət janrının inkişaf mərhələlərinin əks olunduğu sxem tərtib edin. Ən qədim, qədim və müasir dövr rəssamları bu janrı heykəltəraşlıqda, qrafikada və rəngkarlıqda necə təqdim etmişlər?

Təsviri sənət növləri	Məişət janrının inkişaf mərhələləri		
	Ən qədim dövr	Qədim dövr	Müasir dövr
Heykəltəraşlıq			
Qrafika			
Rəngkarlıq			

Özünüzü yoxlayın

- ✓ Təsviri sənətin hansı janrları sizə tanışdır?
- ✓ Memarlıqda və dekorativ-tətbiqi sənətdə məişət janrı necə əks olunur?



Paulo Uçello. "Müqəddəs Georgi əjdahanı öldürür". 1470. London



Sadiq bəy Əfşar. "Simurqun körpə Zalı Qaf dağına aparması". 1590. İrlandiya

Xatırlayın

Daha hansı əfsanəvi obrazları tanıyırsınız?

Əfsanə, rəvayət və dini hekayətlərdə bəhs olunan obraz, hadisə və pəhrəmanlara həsr olunmuş janr **əsatir** adlanır. Orta əsrlərdə müxtəlif xalqların mifologiyasından götürülmüş süjetlər əsasında yaranmışdır. Əsatir janrına aid ilk nümunələr antik dövrdə yaransa da, İntibah dövründə daha da inkişaf edərək çiçəklənmə dövrünə çatmışdır.

Azərbaycan mifologiyası fantastik obrazlar, əfsanə və rəvayətlərlə zəngindir. Qafqaz, Kiçik və Orta Asiya xalqlarının folklorunda geniş yayılmış Simurq quşu, div, təpəgöz, əjdaha və s. belə mifoloji obrazlardandır.

Bilirsinizmi?

Təpəgöz – türk mifologiyasında, insanabənzər görünüşə və qamətə malik təkgözlü nəhəngdir. Lakin yeganə fərqi bir gözlü və boyunun çox hündür olmasıdır.

Simurq – bütün quşların şahı olan əfsanəvi varlıqdır. Əsatirlərdə simurq obrazı daha çox ədalət və xoşbəxtlik quşu kimi təqdim olunur.

Əjdaha – bir və ya bir neçə başı və alovlu nəfəsi olan, bədənini kər-tənkələyə bənzəyən, bəzən qanadları olan əfsanəvi varlıqdır.



Xalq rəssamı Rasim Babayevin bir çox əsəri nağıllara həsr olu-nub. O, rəngkarlıq əsərlərində nağılları və folklor nümunələrini özü-nəməxsus fantaziya azadlığı ilə canlandırmaqla, sanki daxili alə-minə baxışlarını əks etmişdir.

1960-cı ildə ona Azərbaycanda çox məşhur olan “Cırtan” nağıl kitabına illüstrasiyalar çəkmək təklif olunur. O, ilk dəfə burada div rəsmi çəkməyə başlayır və uşaqları yeməyi sevən, qorxunc, tüklü nəhəngi təsvir edir. Bundan sonra div onun əsərlərinin rəmzinə çevrilir.

Rasim Babayevin əsərlərində çoxbaşlı, çoxəlli və buynuzlu nəhəng divlər göy, bənövşəyi və tünd çəhrayı rənglərlə kontrast yaradan “ağ dişləri” ilə sanki kiçik və aciz insanları qorxutmağa çalışır.

Təsviri sənət qalereyası

Rasim Babayevin əsərlərində əsatir janrı



“Div kasa ilə”. 1998



“Qaçqınlar evlərində”. 1990

Tanış olun

G Ö R K Ə M L İ R Ə S S A M L A R	
 	<p>Rasim Hərifə oğlu Babayev</p> <p><i>Həyat xronologiyası</i></p>
Yaşamışdır	31.12.1927 – 24.04.2007
Doğulduğu yer	Bakı, Azərbaycan
Təhsili	Ə.Əzimzadə adına Azərbaycan Dövlət Rəssamlıq Məktəbi (<i>Rəngkarlıq fakültəsi</i>); Surikov adına Moskva Rəssamlıq İnstitutu
Ad və mükafatları	Azərbaycanın Xalq rəssamı (1988)
Üslub və texnika	litoqrafiya, rəngkarlıq, qrafika
Əsərlərin mövzusu	fantastik personajlar, bəzəkli dəvə karvanları, sadələvh qocalar və nazlı nənələr
Məşhur əsərləri	“Bahar” (1973), “Müharibə veterani” (1976), “Yaralı div” (1981), “Dəvə” (1989), “Qaçqınlar” (1986), “Döyüşən (Vuruşan) quşlar” (2005)

Abşeron rəngkarlıq məktəbinin tanınmış nümayəndələrindən olan Rasim Babayev XX əsrin son onilliyində Azərbaycan təsviri sənətinin özünəməxsus yaradıcılıq üslubu ilə fərqlənən rəssamlarından biri olmuşdur.

Sərbəst iş üçün tapşırıqlar









Akvarel, quaş, pastel təbəşirlər

Müəyyən edin

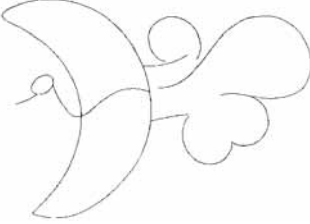
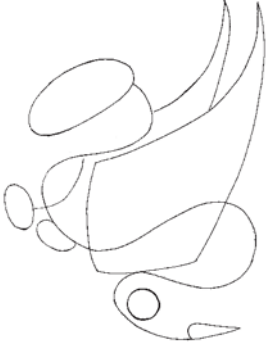
1. Rasim Babayevin rəngkarlıq əsərlərində hansı kolorit müşahidə olunur?

Yaradıcı fəaliyyət

2. Azərbaycan xalqının, yaxud müxtəlif xalqların sizə tanış olan nağıl və əfsanələrinə aid rəsm çəkin. Orada hansı obrazların təsvir olunacağını dəqiqləşdirin. Nümunələrdən istifadə edə bilərsiniz.

<i>Təpəgöz</i>	<i>Simurq</i>	<i>Əjdaha</i>
		
		
		

- 3.** (a) Fantaziyanızdakı əfsanəvi obrazı yaradın.
 (b) Rasim Babayevin yaradıcılığına, məşhur əsərlərinə aid əlavə məlumatlar toplayın və təqdimat hazırlayın.

Özünüzü yoxlayın

- ✓ Digər xalqlara aid hansı mifoloji obrazları tanıyırsınız?
- ✓ Əsatir janrı hansı xüsusiyyətlərə malikdir? O, məişət janrından nə ilə fərqlənir?

8. TƏSVİRİ SƏNƏTDƏ İŞIQ VƏ KÖLGƏ

İncəsənətə dair dialoq

Sənət əsərlərinin yaradılmasında işıq və kölgənin nə əhəmiyyəti var?



Teatr səhnəsinin işıqlandırılması



*Rəşad Ələkbərov. "Şərq şəhəri".
İnstalyasiya¹*

Xatırlayın

Dolçanın təsviri üzərində işıq-kölgə² keçidlərini izah edin.

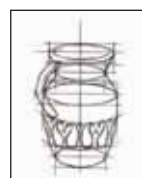
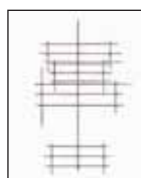

¹ **İnstalyasiya** – (ingiliscə “*installation*” “*quraşdırma, yerləşdirmə, montaj*” – müasir incəsənət forması) müxtəlif elementlərdən (məişət əşyaları, sənaye məmulatları, təbiət obyektləri və s.) yaradılmış fəza kompozisiyası. Onu “çəkmirlər”, onu məhz ayrı-ayrı hissələrdən formalaşdırır, tərtib edir və quraşdırırlar.

² Təsviri sənətdə **ışıq-kölgə** – əşyanın həcmnin təsvirində mühüm ifadə vasitəsidir.

Təsviri sənət əsərlərində işıq və kölgə İntibah dövründən başlayaraq tətbiq edilir. Yaradıcılığında işıq-kölgədən istifadə etmiş və onun nəzəriyyəsini işləmiş ilk rəssam Leonardo da Vinçi olmuşdur. Rembrandt və Karavacco yaradıcılığında isə işıq və kölgənin tətbiqi ən yüksək inkişaf mərhələsinə çatmışdır.

Barokko³ dövrünün görkəmli sənətkarlarından olan dahi italyan rəssamı Karavacco öz əsərlərində işıqdan çox böyük məharətlə istifadə etmişdir. Koloritin dolğunluğu, jestlərin sadəliyi, işıq və kölgənin təzadı Karavaccunun əsərlərində emosional gərginlik yaradır.

Təsviri sənət qalereyası

Mikelancelo Merizi da Karavaccunun əsərlərində işıq və kölgə

"Səbətə meyvələr".
1596. Milan



"Ud çalan gənc oğlan".
1595. Ermitaj.
Sankt-Peterburq



❖ Rəssamın təqdim olunmuş əsərləri hansı janrdadır?

Karavaccunun sənəti rəngkarlığın sonrakı inkişafına böyük təsir göstərmişdir.

³ **Barokko rəngkarlığı** – XVI–XVII əsrlərdə Barokko dövründə yaradılmış rəngkarlıq əsərləridir.

Tanış olun

G Ö R K Ə M L İ R Ə S S A M L A R	
 	<p>Mikelancelo Merizi da Karavacco (<i>Michelangelo Merisi da Caravaggio</i>)</p> <p><i>Həyat xronologiyası</i></p>
Yaşamışdır	29.09.1571–18.07.1610
Doğulduğu yer	Milan, İtaliya
Təhsili	Milan, Peterçanonun emalatxanası
Gətirdiyi yenilik	XVII əsr Avropa rəngkarlığında realist istiqamətin əsasını qoymuşdur
Üslub və texnika	barokko, realizm, rəngkarlıq
Əsərlərin mövzusu	məişət və əsatir janrları: mövzular – insan yalnızlığı, ölüm və xəstəlik, sadə insanların həyatı, səbətdə meyvələr
Məşhur əsərləri	“David və Qoliaf”, “Falçı”, “Madonna ilə ilan”, “Oğlan”, “Balaca xəstə Vax”, “Meduza Qarqona”, “Musiqçilər”, “Meyvə səbəti ilə oğlan”

www...



Karavacconun yaradıcılığı haqqında sayt
<http://www.caravaggio.com/>

Sərbəst iş üçün tapşırıqlar



Akvarel, quaş, pastel təbəşirlər, rəngli karandaşlar

Müəyyən edin

1. Meyvə üzərindəki işığın mənbəyini nümunə üzərində əsaslandırın. Hansı işıqlandırma meyvənin formasını daha yaxşı qabardır?



Yaradıcı fəaliyyət

2. Meyvə, tərəvəz və qabdan ibarət natürmort çəkərkən onları kağız üzərində düzgün yerləşdirin. Əşyaların üzərinə düşən işıq və kölgənin vəziyyətini və kompozisiya mərkəzini müəyyənləşdirin. Natürmort çəkərkən nümunədə verilmiş təsvir ardıcılığından istifadə edə bilərsiniz.

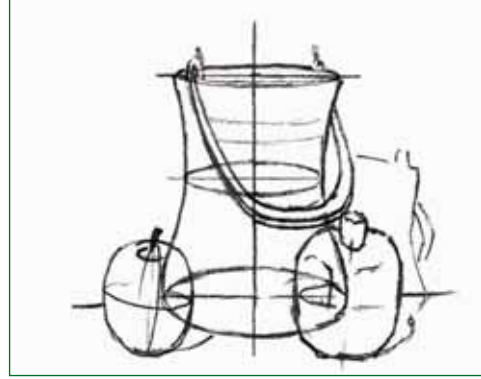
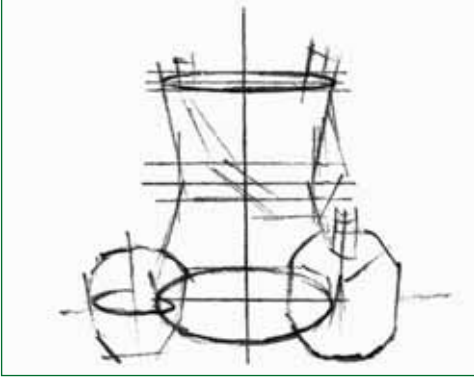

3. Karavacconun yaradıcılığı haqqında əlavə məlumat toplayın və təqdimat hazırlayın.

Özünüzü yoxlayın

- ✓ Rəssam əşyaların həcmnin təsvirində işıq və kölgədən hansı ardıcılıqla istifadə edir?
- ✓ Təsviri sənətdə işıq-kölgənin rolunu izah edin. Nümunələr göstərin.

İncəsənətə dair dialoq

Nə üçün rəssamlar öz portretlərini yaradırlar və bu portretlər necə adlanır?



Leonardo da Vinçi



Albrext Dürer



Rafael Santi

Xatırlayın

Təsvir xarakterinə görə portretlər hansı növlərə ayrılır?

İntibah dövrü – portret janrının və onun tərkibinə daxil olan janrlardan biri – avtoportretin çox sürətlə inkişaf edərək dirçəldiyi bir dövrdür. Təsvir edənin şəxsi portreti **avtoportret** adlanır, təsviri sənətin rəngkarlıq, heykəltəraşlıq və qrafika növlərində yaradılır.

Bir çox rəssamlar özlərinin avtoportret təsvirlərini yaratmışlar. Rembrandt özünün çoxsaylı portret təsvirlərini yaratmış rəssamlardan biri kimi çox məşhurdur.

Təsviri sənət qalereyası

Avtoportretlərdə Rembrandtın daxili aləmi



1634. Staatlix muzeyi, Berlin



1640. London Milli qalereyası



1656. Tarix muzeyi, Vena



1659. Milli İncəsənət qalereyası. Vaşinqton. ABŞ



1661. Kenvud Xaus, London



1669. London Milli qalereyası. İngiltərə

Rembrandt holland rəngkarlığının qızıl dövründə yaşayıb-yaratmış görkəmli rəssam, qravürçü və işıq-kölgənin mahir ustası kimi tanınmışdır.

Tanış olun

G Ö R K Ə M L İ R Ə S S A M L A R	
 <i>Rembrandt</i>	Rembrandt Harmens van Reyn <i>(Rembrandt Harmensz van Rijn)</i> <i>Həyat xronologiyası</i>
Yaşamışdır	15.07.1606 – 04.10.1669
Doğulduğu yer	Leyden, Niderland. Cənubi Hollandiya
Təhsili	Leyden Universiteti (1620)
Üslub və texnika	realizm, rəngkarlıq, ofort
Əsərlərin mövzusu	portret, natürmort, mənzərə, məişət, tarixi və mifoloji janrlara aid əsərlər
Məşhur əsərləri	“Gecə gözətçiləri” (1642), “Səfil oğulun qayıtması” (1668-1669), “Yaşlı qadın portreti” (1654), “Həkim Nikolas Tülpün anatomiya dərsi” (1632) və s.

www...



Rembrandtın yaradıcılığı haqqında sayt
<http://rembr.ru/>

Rembrandtın sənəti onun şagirdlərinin və hər bir holland rəssamının yaradıcılığına dərin təsir göstərmiş, dünyada realist sənətin inkişafında mühüm rol oynamışdır.

Sərbəst iş üçün tapşırıqlar



Boylar, qara qələm, pastel təbaşirlər, rəngli karandaşlar

Müəyyən edin

1. Avtoportretlərdə rəssamın xarakteri və daxili aləmi necə və hansı ifadə vasitələri ilə təsvir olunub?

Yaradıcı fəaliyyət

2. Öz avtoportretinizi çəkin. Onu rəngli və ya qrafik yarada bilərsiniz. Unutmayın ki, üz simmetriya xəttinə malikdir və onun əyilməsi vərəq üzərində başın hərəkətini müəyyənləşdirir.

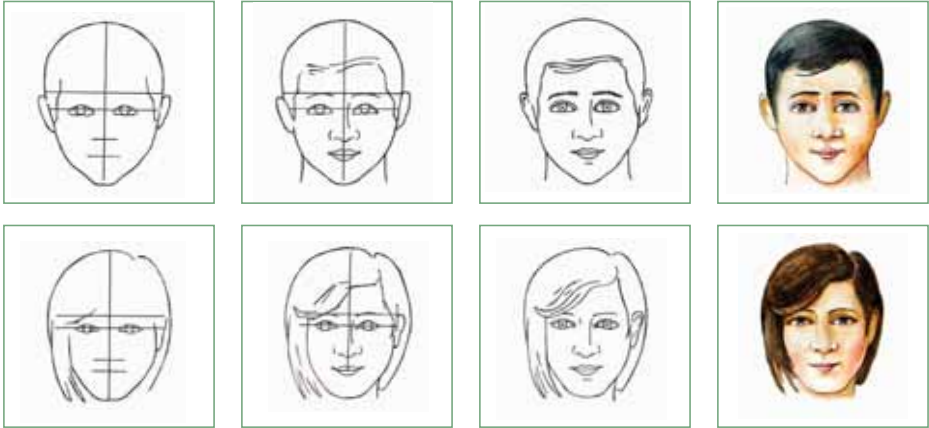

3. Aplikasiya texnikasında portret yaradın. Bu tapşırıq üz hissələri və onun ifadəsinin, xarakterinin dəyişməsinə öyrənməyə kömək edəcək.



Özünüzü yoxlayın

- ✓ “İnsanın xarici görünüşü vasitəsilə onun mənəvi mahiyyətini açaraq göstərmək olar” ifadəsini necə başa düşürsünüz?

10. SÜJETLİ ƏSƏRLƏRDƏ İNSAN OBRAZI

İncəsənətə dair dialoq

Süjetli əsərlər digər janrlardan nə ilə fərqlənir?

Xatırlayın

Hansı rəssamların əsərlərində təsvir olunmuş insan obrazı sizin yaddaşıınızda daha yaxşı qalıb?

Süjetli əsərlərdə təsvir olunan əşyalar, onları əhatə edən mühit nə qədər əhəmiyyətli olsa da, burada başlıca rol insana məxsusdur. Kompozisiyada hər şey onun obrazının açılmasına xidmət edir.

Görkəmli rus rəssamı İlya Repinin yaradıcılığında insan münasibətləri, əmək fəaliyyəti, gerçək və həyati xarakterlər realist sənətin ən yüksək zirvəsində təsvir edilmişdir.

Repinin yaratdığı obrazlar qalereyası çox müxtəlif və genişdir.

Təsviri sənət qalereyası

İ.Repinin portretlərində insan obrazları



*Zaporozhyalı polkovnik.
1880*



*Bəstəkar M.P. Musorqskinin
portreti. 1881*



*Aktrisa M.Andreyevanın
portreti. 1905*

Portretlərdəki üz ifadələrini şərh edin.

Tanış olun

G Ö R K Ə M L İ R Ə S S A M L A R	
	<p>İlya Yefimoviç Repin</p> <p><i>Həyat xronologiyası</i></p>
Yaşamışdır	15.07.1844 – 04.10.1930
Doğulduğu yer	Çuquyev, Xarkov vilayəti, Ukrayna
Təhsili	Peterburq Rəssamlıq Akademiyası (1863-1871)
Sənətdəki mövqeyi	Akademik (1876), Rəssamlıq Akademiyasının rektoru (1898–1899)
Üslub və texnika	realizm, rəngkarlıq, qrafika
Əsərlərin mövzusu	portret, mənzərə, tarixi, məişət və əsatir janrları
Məşhur əsərləri	“Sadko” (1876), “Kursk vilayətində xaç yürüşü” (1883), “Gözləmərdik” (1884), “İvan Qroznı və oğlu İvan” (1885)
Dedikləri	<i>“Mən rəngkarlıqla bilavasitə yaradıcılıq üçün məşğul ola bilmirəm və heç vaxt da bacarmamışam... Ətrafımızdakı həyat, rus həqiqətləri məni çox düşündürür, narahat edir, gecə və gündüz mənə əzab verir və özü kətan üzərinə köçmək üçün izin istəyir”.</i>

www...



Repinin yaradıcılığı haqqında sayt
<http://ilya-repin.ru/>

Gənc Repinin istedadını üzə çıxaran ilk əsəri “Burlaklar¹ Volqada” adlanır. Bu əsər xalqın qul əməyinə qarşı mərhəmət hissi oyatmaqla yanaşı, onun gücünə, əsarətə qarşı mübarizliyinə inam hissi oyadır.

Bilirsinizmi?

Əsərdə kompozisiya elə qurulub ki, kütlə dərinlikdən tamaşaçıya doğru hərəkət etsə də, fiqurlar bir-birinin qarşısını kəsmir. Kompozisiyanın mərkəzində çox böyük yük gəmisini çəkən burlaklar təsvir olunub. Bu əsərdə hər bir personaj – müstəqil fərdi portret-dir. Rəssam əsərdə müxtəlif xarakter, temperament, insan tiplərini çox böyük məharətlə qarşılaşdırma bilmişdir.

¹ **Burlak** (yedəkçi) – Rusiyada gəmiləri kəndirlə axına əks istiqamətdə çəkən muzdur.

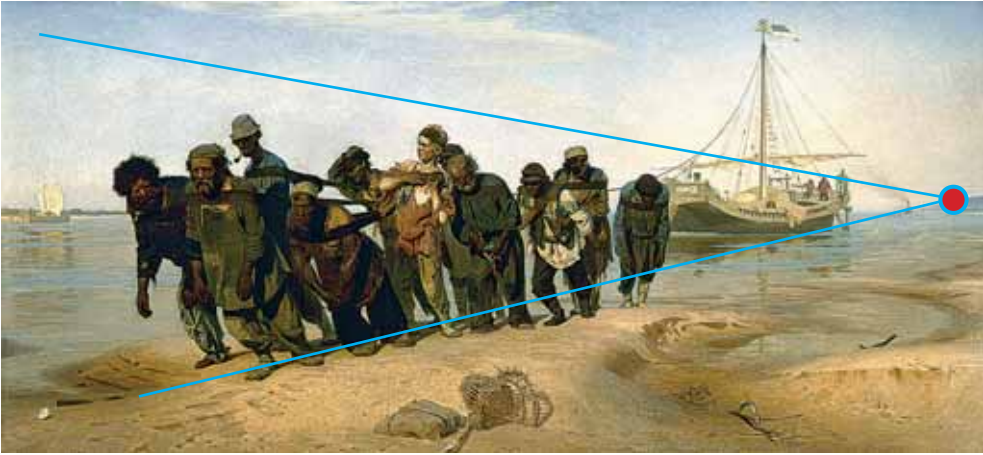

“Burlaklar Volqada”, 1870-1873. Rusiya dövlət muzeyi, Sankt-Peterburq

XIX əsr realist rus rəssamlığının ən yüksək nailiyyətləri Repinin yaradıcılığı ilə bağlıdır. Repinin əsərləri nadir tarixi dəyərə malikdir, çünki o, əsərlərində yaşadığı dövrdə baş verən ən kəskin problemləri, hadisələri olduğu kimi əks etdirə bilmişdir.

Sərbəst iş üçün tapşırıqlar



Boyalar, rəngli karandaşlar, flomasterlər, pastel təbaşirlər

Müəyyən edin

1. “Burlaklar Volqada” əsərində perspektiv qanunları və kolorit həlli haqqında nə demək olar? Əsərdə insanların uzaqlaşan fiqurları ön plandakılara nisbətən necə təsvir olunmuşdur?

Yaradıcı fəaliyyət

2. Kompozisiya mərkəzini, perspektivi və kolorit həllini nəzərə alaraq, zəhmətkeş insan obrazını təsvir etməyə çalışın.
3. İ.Repinin həyat və yaradıcılığı haqqında əlavə məlumat toplayın.

Özünüzü yoxlayın

- ✓ Repinin əsərlərində daha çox hansı obrazlar əks olunub?

11. HEYKƏLTƏRAŞLIQDA İNSAN OBRAZI

İncəsənətə dair dialoq

İnsan obrazının təsvirində materialın nə əhəmiyyəti var?

Xatırlayın

Portreti hansı materiallarla yaratmaq olar?

Heykəltəraşlar portret yaradarkən obrazı daha yaxşı ifadə etmək üçün materialı xüsusi diqqətlə seçirlər.

Belə heykəltəraşlardan biri də Azərbaycanın Xalq rəssamı Mirəli Mirəsədulla oğlu Mirqasımovdur.

Təsviri sənət qalereyası

M.Mirqasımovun heykəl-portretlərində insan obrazı



*"Qız göyərçin ilə".
1959. Mərmər. Yonma*



*"Neftçi". 1964.
Tunc. Tökmə*



*"Qız". 1954.
Mərmər. Yonma*



*"C.Cabbarlı".
1982. Daş. Yonma*

Tanış olun

G Ö R K Ə M L İ R Ə S S A M L A R	
	Mirəli Mirəsədulla oğlu Mirqasımov <i>Həyat xronologiyası</i>
Yaşamışdır	1924–2003
Doğulduğu yer	Bakı, Azərbaycan
Təhsili	Ə.Əzimzadə adına Azərbaycan Rəssamlıq Məktəbi (Bakı, 1944); İ.Y.Repin adına institut (Sankt-Peterburq, 1950)
Üslub və texnika	yonma, tökmə, heykəltəraşlıq, monumentalizm
Ad və mükafatları	Azərbaycan Xalq rəssamı (1982)
Əsərlərin mövzusu	portret, tarixi və mifoloji heykəllər
Məşhur əsərləri	“Qız portreti” (Nana) (1954); “Qız göyərçin ilə” (1959), “Neftçi” (1964), “Cəfər Cabbarlı” (1982)

Sərbəst iş üçün tapşırıqlar



Plastilin, yaxud gil, yapma alətləri, müstəvi lövhə

Müəyyən edin

1. Hansı şəkillərdə büst, hansılarda isə monumental abidələr təqdim edilib?

Yaradıcı fəaliyyət

2. “Mənim sevimli qəhrəmanım” mövzusunda portret yapmaq üçün eskiz çəkin. Gil və ya plastilindən qəhrəmanın sadə portret təsvirini yaradın.
3. M.Mirqasımovun yaradıcılığı haqqında əlavə məlumat toplayın, yaxud bir əsəri ilə bağlı esse yazın.

Özünüzü yoxlayın

- ✓ Heykəltəraşlıq əsərlərinin oxşar və fərqli cəhətləri hansılardır?
- ✓ Heykəl yapmaq üçün hansı materiallardan istifadə etmək olar?

ÜMUMİLƏŞDİRİCİ TAPŞIRIQLAR

1. Rəssam əsərlərini növ və janrına görə ardıcıl olaraq göstərin:

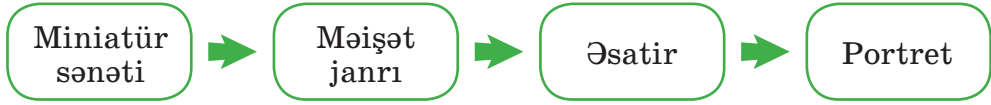

Rembrandt. "Səfil oğulun qayıtması". 1668-1669. Ermitaj, Sankt-Peterburq



Karavacco. "Gənc meyvə səbəti ilə", 1593. Qalereya Borqeze, Roma



Soltan Məhəmməd. "Təhmuras divlərə qalib gəlir". 1526. Nyu-York Metropolitan museyi

2. Rəssamların əsərlərində janrları müəyyən edin:

* Portret * Əsatir * Məişət

3. Əşyalar üzərindəki işığın mənbəyini müəyyən edin. Hansı şəkildə işıqlandırma əşyanın formasını daha aydın görməyə kömək edir? İzah edin

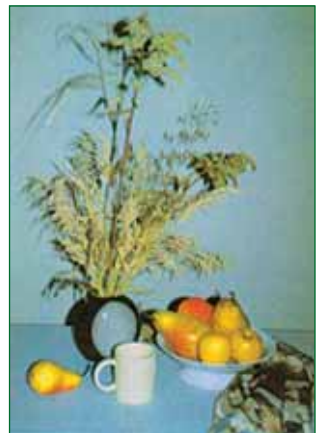

3



DÖVR, XALQ VƏ GEYİMLƏR

Orta əsrlərdə hər bir xalq özünəməxsus insani gözəllik ideali yaratmışdır. Bütün dövrlərdə geyim insanın ictimai və ailə vəziyyəti, onun məişəti, əmək fəaliyyəti haqqında aydın təsəvvür yaratmış, hər bir xalqın mədəni və iqtisadi əlaqələrini, onun estetik zövqünü, adət və ənənələrini özündə əks etdirmişdir.



12. PARÇA, RƏNG VƏ ORNAMENT

İncəsənətə dair dialoq

Parça necə hazırlanır və onun insanların həyatında nə əhəmiyyəti var? Onun təsviri sənətlə əlaqəsini izah edin.



Parçanın boyanması. Flmand əlyazmasına çəkilmiş miniatür. XV əsr



Yun geyimlərin hazırlanması. Alman əlyazmasına çəkilmiş miniatür. XV əsr

Xatırlayın

Geyimlərin hazırlanmasında hansı parçalardan istifadə olunur?

Qədim əlyazma, freska və miniatürlərdən əldə olunmuş məlumatlara əsasən parçanın ilk dəfə şumer xalqı tərəfindən yaradıldığı müəyyən olunmuşdur.

Parça – toxuculuq məmulatı olub, hər bir xalqın mədəniyyətini əks etdirən elementlərdən biridir. Hələ qədim dövrlərdə parçalar öz müxtəlifliyi ilə fərqlənirdi. Onun istehsalında bitkilərdən (pambıq, kətan), heyvanlardan (yun, ipək) və neftdən alınan saplardan istifadə

olunurdu. Parçaları bitki, həşərat və heyvanlardan alınan rənglərdən istifadə etməklə boyayırdılar.

Parça üzərində naxış və ya təsvir müxtəlif üsullarla – toxuculuq prosesində saplarla tikmə, aplikasiya, yaxud basma üsulu ilə yarıdılır.



Misir incəsənətinə aid nəbati naxışlı parça. X–XI əsrlər



Müasir basmanaxış lövhəsi (qəlib) və ondan istifadə etməklə yaradılan təsvirlər

Azərbaycan Qafqazda ən qədim toxuculuq mərkəzlərindən biri kimi tanınır. Orta əsrlərdə Şuşa, Naxçıvan, Şəki və Şamaxıda istehsal olunan pambıq, yun və ipək parçalar Azərbaycandan çox uzaqlarda da məşhur idi. O dövrdə geyimlərin hazırlanmasında Azərbaycanda istehsal edilən **zərbaf**, **atlas**, **qanovuz**, **məxmər**, **darayı**, **mahud**, **kəşmir**, **tirmə**, **tafta** və s. parçalardan, həmçinin bəzək elementi olan **baftadan**¹ geniş istifadə olunurdu.

Bu maraqlıdır

Parçaların xarakteristikası:

Atlas (ərəb dilində “hamar”) – ipək saplarla toxunmuş, parlaq səthli parçadır.

Məxmər – narın tüklü, yüngül, ipək səthə malik məxməri parçadır.

Mahud – qalın, bir qədər parlaq səthə malik yun parçadır.

İpək – ipəqurdunun hazırladığı barama tellərdən toxunmuş yüngül parçadır.

Zərbaf – qızılı və ya gümüşü sapla toxunmuş naxışlı ipək parçadır.

Qanovuz – qalın ipək parçadır.

¹ **Bafta** – ipək saplardan toxunmuş qaytan.

Azərbaycan parçaları bədii tərtibatına görə üç böyük qrupa ayrılır: **1)** müxtəlif dini ifadələr və ya Şərq klassiklərinin rübailəri ilə bəzədilmiş parçalar; **2)** ornamental parçalar; **3)** süjetli parçalar.

Azərbaycan parçaları Moskva Şərq Xalqları Muzeyində; Kiyev Qərb və Şərq İncəsənəti Muzeyində; Paris Dekorativ Sənətlər Muzeyində; Boston Zərif Sənətlər Muzeyində, London Viktoriya və Albert muzeyində saxlanılır.

Sərbəst iş üçün tapşırıqlar



Boylar, flomasterlər, rəngli karandaşlar və qələmlər

Müəyyən edin

1. Parçalar üzərində hansı naxış növündən istifadə edilib?



Yaradıcı fəaliyyət

2. Zövqünüze uyğun parça çəkin. Onun rəng həllini seçin və naxışlarla bəzəyin. Verilmiş parça rəsmlərinin sxemlərindən istifadə edə bilərsiniz.

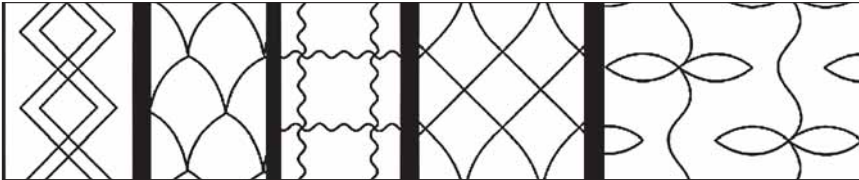

3. Evdə əlinizin altında olan müxtəlif materiallardan kollaj üsulu ilə kiçik ölçülü "xalça" hazırlayın.

Özünüzyoxlayın

- ✓ Parçanın bəzədilməsində hansı üsullardan istifadə olunur?
- ✓ Sizin sinif yoldaşlarınız, doğmalarınız və tanışlarınız hansı parçadan və hansı rəngdən olan geyimlərə üstünlük verirlər?

13. AVROPA BAŞ GEYİMLƏRİ

İncəsənətə dair dialoq

Bütün dövrlərdə xüsusi qoruyucu funksiyaya malik geyimin ən vacib hissələrindən biri nədir?

Xatırlayın

Orta əsrlərdə Avropada geniş yayılmış hansı baş geyimlərini tanıyırsan?

Müxtəlif dövrlərdə geyim dəstinin çox mühüm tərkib hissələrindən biri baş geyimləri olmuşdur.

Funksiyası: Antik dövrdə baş geyimləri praktik əhəmiyyət daşıyırdı. Ancaq döyüşçülərin dəbilqəsi qoruyucu funksiya ilə yanaşı, həm də mərdlik rəmzi sayılırdı. Orta əsrlərdə və sonrakı dövrlərdə baş geyimləri ilk növbədə bəzək əşyası və var-dövlətin təəcəssümü hesab olunurdu.

Bəzəklər: Baş geyimləri lələklər, xəz, lent, mirvari və almazlarla bəzədilirdi. Hökmdarların baş geyimləri bahalı daş-qaşlar, qızıl və xüsusi parçalarla bəzədilirdi. Beləliklə, baş geyimləri həm də insanların fərdi keyfiyyətlərinin ifadəçisinə çevrilirdi.

Forması: Avropada baş geyimləri yarım dairəvi və ya silindrik, bəzən isə konusvari və ya piramidaşəkilli formaya malik olmuşdur.

Tanış olun

Orta əsrlərdə baş geyimlərinin forma və bəzəkləri



Antik üslub



Bizans üslubu



Roman üslubu



İntibah üslubu



Qotik üslub



Barokko üslubu



Rokoko üslubu

Düşünün və izah edin

Baş geyimlərinin forma və bəzəkləri nə ilə fərqlənir?

Sərbəst iş üçün tapşırıqlar



Rəngli kağızlar, akvarel və ya quaş, flomasterlər

Müəyyən edin

1. Baş geyimlərinin hazırlanmasında hansı forma və bəzəklərdən istifadə olunurdu?

Yaradıcı fəaliyyət

2. Orta əsrlərdə Avropaya aid baş geyimlərdən birinin konstruksiyasını aplikasiya texnikasında hazırlayın.
3. (a) Orta əsr baş geyimlərinin forma və bəzəkləri haqqında əlavə məlumatlar toplayın.
(b) Zövqünüzə uyğun baş geyimi hazırlayın. Əvvəlcə eskizini çəkin, sonra isə onun konstruksiyasını qurun.

Özünüzü yoxlayın

- ✓ Orta əsrlər Avropa baş geyimlərinin hansı ümumi və fərqli cəhətləri var?
- ✓ Müasir dövrdə hansı baş geyimlərinə üstünlük verilir?

İncəsənətə dair dialoq

Müxtəlif üslubların inkişafını (antik, bizans, qotik və s.) memarlıqdan başqa daha hansı sənətlərdə izləmək olar?

Xatırlayın

Qədim dövrlərdən bu günə kimi geyimdə nələr dəyişib?

İbtidai icma dövründə insanlar ilk dəfə bədənlərini yağışdan, soyuqdan, günəş şüalarından və s. qorumaq üçün paltar geyinməyə başlayıblar. Qədim insanlar geyim vasitəsilə hansı qəbiləyə və ya qrupa mənsub olduqlarını ifadə ediblər.

Müxtəlif xalqların mədəniyyətinin inkişafında heç bir əşya geyim kimi çoxsaylı forma və funksiya müxtəlifliyinə malik olmayıb.

Geyim dəsti (kostyum) – cəmiyyətdə insanın fərqləndirici əlamətlərindən biri olmaqla yanaşı, onun aid olduğu ölkəni, xalqı, dövrü, cəmiyyətdəki mövqeyini, həmçinin həyat tərzini və peşəsini ifadə edib.

Bilirsinizmi?

İtalyan dilindən tərcümədə “kostyum” sözü adət, ənənə deməkdir.

“Tarixi geyim” və “milli geyim” anlayışları bir-biri ilə bağlı olsa da, fərqlənir. Milli və xalq geyimləri dövlətlərin coğrafi sərhədlərindən və bir çox digər amillərdən asılı olaraq mövcud olmuşdur.

Tarixi geyim – xüsusilə orta əsrlərin sonlarından başlayaraq, **modaya**¹ tabe olmaqla, az və ya çox “dəyişən geyimlərdir”. Hər bir ölkənin müxtəlif dövrlərdə özünəməxsus xüsusiyyətləri, adət-ənənələri və geyimləri mövcuddur.

Düşünün və izah edin

Qədim xalqların geyimləri nə ilə fərqlənir? Onlar insanlar haqqında nə “danışır”?

¹ **Moda (dəb)** (fransız dilində “mode” – ölçü, obraz, üsul, qayda, göstəriş deməkdir) – həyat və mədəniyyətin hər hansı bir sahəsində müəyyən üslubun müvəqqəti hökmranlığıdır.

Qədim xalqların milli geyimləri – kostyumları



*Qədim
Mesopotamiya geyimləri*



*Qədim
Misir geyimləri*



*Qədim
Yunanıstan geyimləri*

Tanış olun

Orta əsr geyimlərində tarixi üslublar

Antik üslubda olan geyim şaquli qırçınlardan, ayaqqabı isə yalnız altlıq və qaytanlardan ibarətdir.

Bizans geyimləri isə Şərqə xas olan dəbdəbəli və çox bahalı materiallardan istifadə olunması ilə diqqəti cəlb edir. Burada daş-qaşlarla bəzədilmiş qiymətli parçalardan istifadə olunurdu. Belə parçalar həndəsi motivli dairə, kvadrat, ulduz və xaçvari naxışlarla bəzədilirdi.



Antik geyimlər. I–V əsrlər



Bizans geyimləri. IV–VI əsrlər

Roman geyimi antik irsin daşıyıcısı olsa da, ona çoxlu əlavə edilmişdir. Sadə və geniş paltarlar enli xətlər – naxışlı haşiyələr vasitəsilə bəzədilmişdir.

Şaquli xətlərin və iti bucaqların çoxluğu həm memarlıqda, həm də geyimlərdə **qotik** üslubun ən mühüm cəhətlərindən sayılır.

İntibah dövrünün geyimləri simmetriyanın olması və üzərindəki bər-bəzəyin azlığı ilə diqqəti cəlb edir. Bu geyimlər bahalı və mürəkəb ornamentli parçalardan tikilir, qollar qeyri-adi formada biçilirdi.



Roman geyimləri. X–XII əsrlər



Qotik geyimlər. XII–XVI əsrlər



İntibah dövrünə aid İspaniya geyimləri. XV–XVII əsrlər



*Fransız barokko geyimi. XVII əsr.
(XIV Lüdvikin dövrü)*

Barokko üslubu üçün rəsmilik, ağır geyimlər, ciddi görkəm, dəbdəbə və qeyri-adilik daha səciyyəvidir.

Rokoko dövründə çoxsaylı qırçın və atlasdan, müxtəlif aksesuarlardan istifadəyə üstünlük verilməsi bu dövrün geyimlərini daha təmtəraqlı etmişdir.

İnsanlar belə geyimlərdə özlərini necə hiss edə bilərdilər?



Qərbi Avropa rokoko geyimi. XVIII əsr

Sərbəst iş üçün tapşırıqlar



Akvarel və ya quaş, flomasterlər, rəngli karandaşlar

Müəyyən edin

1. Müxtəlif üsluba aid geyim və memarlıq nümunələri arasında ümumi əlamətlər hansılardır?

➔ **Fikri tamamlayın:** *Hər bir tarixi dövrdə cəmiyyətin inkişafında özünəməxsus üslublar yaranmışdır ki, bu da memarlıq və ... daha dolğun əks olunmuşdur.*

Yaradıcı fəaliyyət

2. Bəyəndiyiniz üslubdakı geyimlərdən birinin eskizini çəkin. Geyimin səciyyəvi əlamətlərini təsvir etməyə çalışın.
3. Müxtəlif dövrlərə və xalqlara məxsus geyimlər haqqında əlavə məlumat toplayın.

Özünüzü yoxlayın

- ✓ Geyim insanın obrazı, ovqatı və davranışı ilə bağlı ola bilərmi? Cavabınızı əsaslandırın.
- ✓ Geyiminizdə öz fərdi üslubunuzu tapmağa çalışırsınız mı?

İncəsənətə dair dialoq

Geyim insan həyatında necə rol oynayır?

Xatırlayın

Xarici görünüşə görə insanların cəmiyyətdə mövqeyini, peşəsini necə müəyyən etmək olar? Misallar gətirin.

Orta əsrlərdə yaşamış insanların zahiri görünüşü geyimlə ölçülürdü ki, buraya dəbdəbəli görünüş, bahalı parçalar, qiymətli bəzək əşyalarını aid etmək olar. Geyimlər incəsənətin bütün növləri arasında daha çox memarlıqla bağlı olmuşdur. Memarlıqda olduğu kimi, geyimlərdə də özünəməxsus quruluş və dəqiq konstruksiya yaranmışdır. O dövrdə rəssamların yaratdıqları portretləri nəzərdən keçirərkən geyimlərin insanlar haqqında çox əhəmiyyətli məlumatlar verdiyini görmək olar. Belə rəssamlardan biri dahi ispan rəssamı Dieqo Velaskesdir.

Təsviri sənət qalereyası**Dieqo Velaskesin əsərlərində saray geyimləri**

*IV Filip. 1631–1632.
Milli qalereya.
London*



*İnfanta¹ Marqarita.
1656. Bədii-tarix muzeyi.
Vyana*



*Kraliça İzabel de
Burbon. 1631–1632.
Şəxsi kolleksiya*

¹ **İnfant (kişi), infanta (qadın)** – (ispanca *infante* – uşaq) – İspaniya və Portuqaliyada taxtacın varislərindən başqa, kral evlərinə aid olan şahzadələrin titulu.

Düşünün və izah edin

Orta əsr və müasir geyimlərin ümumi cəhətləri nədir?

Tanış olun

G Ö R K Ə M L İ R Ə S S A M L A R	
 <i>DD Velázquez</i>	Diego Rodriqes de Silva Velaskes <i>Diego Rodríguez de Silva Velázquez</i> Həyat xronologiyası
Yaşamışdır	06.06.1599 – 06.08.1660
Doğulduğu yer	Sevilya, İspaniya
Təhsili	Fransisko Paçeko
Üslub və texnika	İspan barokkosu, realizm, rəngkarlıq
Əsərlərin mövzusu	əsatir, məişət və portret janrları
Məşhur əsərləri	“Kral III Filippin atlı portreti” (1635), “Papa X İnnokenti” (1650), “İnfanta Mariya Tereza” (1652), “Menina” (1656), “Əyirici qadınlar” (1657)

www...



Velaskesin həyat və yaradıcılığı haqqında sayt
<http://www.diegovelazquez.org/>

Kral sarayındakı həyat Diego Velaskesin portretçi rəssam kimi formalaşmasına böyük təsir göstərmişdir. Onun əsərlərində kral yaxınlarının təntənəli portretlərində geyimlərin və hərəkətlərin təmkinli gözəlliyi, interyerlərin əzəməti xüsusilə seçilir.



“Menina” (fragment). Prado Muzeyi, 1656–1657. Madrid

Diego Velaskesin ən məşhur əsərlərindən biri “Menina” adlanır. Əsərdə ön planda – balaca sarışın infanta Marqarita saray xanımları və cırtıdan adamların əhatəsində təsvir olunmuşdur. Onların yaxınlığında isə rəssam çox böyük məharətlə öz portretini təsvir etmişdir. Uşaqlıqdan şahzadəyə xidmət edən gənc saray xanımları “menina” adlandırıldığı üçün əsər də eynən bu cür adlandırılmışdır.

Bilirsinizmi?

Geyimlər ali təbəqə üçün, adətən, çox parlaq və rəngli parçalardan, rəiyyət üçün isə nisbətən tünd və boz rəngli parçalardan tikilirdi. Orta əsrlərdə hər bir rəng rəmzi məna daşdığı üçün onlara xüsusi əhəmiyyət verilirdi. Məsələn, ağ rəng – saflıq və inam, qara rəng – kədər, göy – sədaqət, yaşıl – məhəbbət, mavi isə mehribanlıq rəmzi idi. O dövrdən başlayaraq “qan qırmızı” rəngdə paltar yalnız cəlladlar geyinirdilər. Sarı rəngdə paltar isə heç kəs geyinmək istəmirdi, çünki bu rəng nifrət rəngi sayılırdı.

Orta əsrlərə məxsus bəzi geyimlər bu gün də qorunaraq saxlanılır. Dəb dizaynerləri bu dəbdəbəli geyimlərdən ilham alaraq, yeni geyim kolleksiyaları yaradırlar. Müasir dizaynerlərin yaratdığı əşyalar üç xüsusiyyətinə görə seçilir: *materialların keyfiyyəti, hazırlanmış məmulatın keyfiyyəti və bənzərsizliyi*.

Beləliklə, geyim özlüyündə bir üslub daşıyıcısı kimi siluetdə, rəngdə, fakturada və dekorasiyada daim əks olunur.

Sərbəst iş üçün tapşırıqlar



A4 formatlı rəsm vərəqi, rəngli karandaşlar, flomasterlər, rəngli kağızlar, karton, müxtəlif parça kəsikləri, moda jurnalı

Müəyyən edin

1. Keçmiş zamanlardan indiyədək dəb necə dəyişmişdir?

Yaradıcı fəaliyyət

2. Orta əsr kişi, yaxud qadın geyimi üçün eskiz modeli hazırlayın. Geyimin kompozisiya həllini (siluet, nisbət, rəng) düzgün yerinə yetirməyə çalışın.

Sənətkarməsləhəti

Tamaşaçı geyim haqqında ilk təəssüratı onun silüetinə diqqət yetirməklə əldə edir. Hər bir geyimi, şərti olaraq, sadə həndəsi fiqurlardan birinə uyğunlaşdırmaq olar.

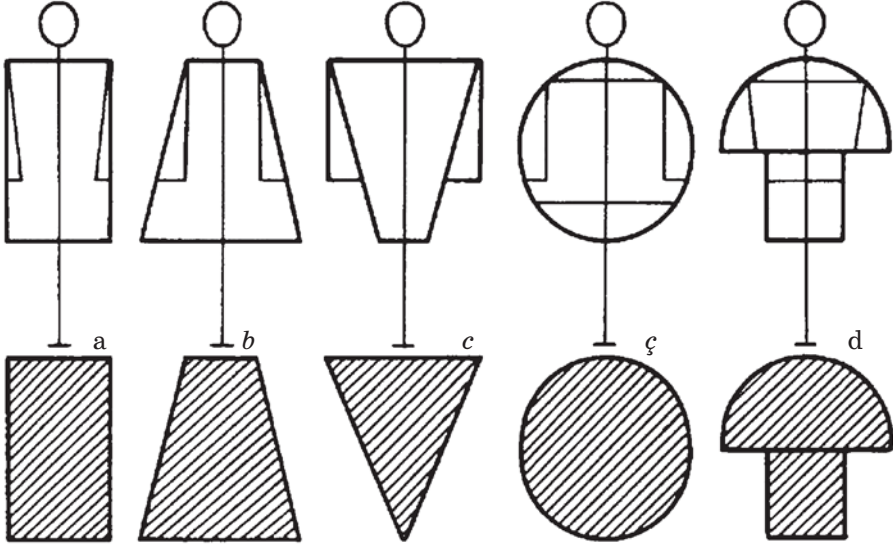

Geyim silüetləri: *c* – üçbucaqlı;
a – düzbucaqlı; *ç* – dairəvi;
b – trapesiya; *d* – düzbucaqlı və yarım dairənin birləşməsi.

İşin gedişi:

1. Kağız üzərində qələmlə geyimin həndəsi fiqurlardan ibarət konturlarını çəkin.
 2. Rəngli kağızdan və ya parça kəsiklərindən geyim modelinin eskizini kəsərək, kağız üzərində şərti çəkilmiş fiqurun üzərinə yapışdırmaqla bərkidin.
 3. Geyimin cib, düymə, naxış, kəmər, ayaqqabı, baş geyimi, çanta, bəzək əşyaları və s. detallarını flomasterlə tamamlayın.
- 3.** Dieqo Velaskesin yaradıcılığı haqqında əlavə məlumat toplayın və təqdimat edin.

Özünü yoxlayın

- ✓ Geyim insanın zahiri görünüşündə nəyi əks etdirə bilər?
- ✓ Yaratdığınız geyimdə hansı siluet və nisbətlər vardır? Geyimə daha hansı əlavələri etmək olar?

17. AZƏRBAYCAN BAŞ GEYİMLƏRİ

İncəsənətə dair dialoq

Azərbaycan geyimlərində hər bir kişinin şərəf rəmzi sayılan və cəmiyyətdə mühüm əhəmiyyətə malik olan nə idi?

Xatırlayın

Azərbaycanda hansı baş geyimləri məşhurdur?

Azərbaycanda cəmiyyətdəki mövqeyindən asılı olmayaraq, papaq kişilər üçün mərdlik, şərəf və ləyaqət simvolu sayılırdı, onu itirmək çox böyük təhqir hesab olunurdu.

Keçmişdə papağın formasına görə onu daşıyanın cəmiyyətdəki mövqeyini və sosial vəziyyətini müəyyən etmək olardı. Cəmiyyət arasına, ictimai yerlərə baş geyimi olmadan getmək ədəbsizlik sayılırdı. Kişi papaqları, əsasən, uzun və yumşaq tükləri olan qoyun dərisindən, yaxud qaragüldən (quzu dərisi) hazırlanırdı.

Papaqların müxtəlif formaları mövcud olmuşdur.

Tanış olun

Azərbaycan baş geyimləri



Yappa papaq (yaxud qara papaq). Qarabağda çox geniş yayılmışdır



Motal papaq (yaxud çoban papağı). Əsasən kasıb kəndlilər qoyurdu

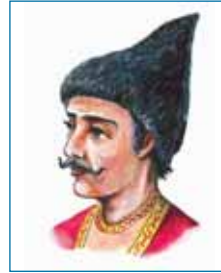

Şiş papaq (yaxud bəy papağı). Onu bəylər və ya imkanlı adamlar geyinirdi



Taqqa papaq. Nuxada (Şəkidə) geniş yayılmışdır. Yuxarı hissəsi məxmərdən tikilirdi

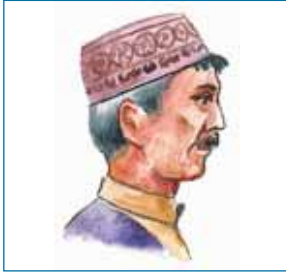

Kişilər üçün araqçın ciddi formalı həndəsi naxışlarla bəzədilir və daha sərt toxunuşlu parçalardan hazırlanırdı



Başlıq – boyun ətrafında dolanan uzunsov yuvarlaq hissədən ibarətdir



Əmmamə – (çalma növüdür) ruhanilərə məxsus baş geyimidir

XVI–XVII əsrlərə məxsus qadın baş geyimləri öz müxtəlifliyi ilə seçilir. Azərbaycan qadın baş geyimləri rəngarəngliyinə, gözəlliyinə və müxtəlifliyinə görə çox cəlbedici və maraqlıdır.

Araqçın ən geniş yayılmış baş geyimlərinəndir. Bəzi yerlərdə qadınlar baş örtüyünün altından araqçın qoyardılar. O, qızıl, gümüş və ipək saplardan, muncuq və mirvarilərdən zəngin naxışlarla bəzədilirdi. Onun bəzədilməsində ənənəvi buta naxışından geniş istifadə olunurdu.

O dövrdə müxtəlif rəngli **kəlağayılar** da çox böyük şöhrət qazanmışdı. Yaşlı qadınlar başlarına tünd rəngli – qara, göy, qəhvəyi, gənc qızlar isə açıq rəngli – ağ, çəhrayı, mavi, yaşıl və s. kəlağayılar örtmüşlər.



Basmanaxış qəlib

*Kəlağayı “Heratı”.
Fraqment. Basqal.
Azərbaycan Milli
İncəsənət muzeyi*

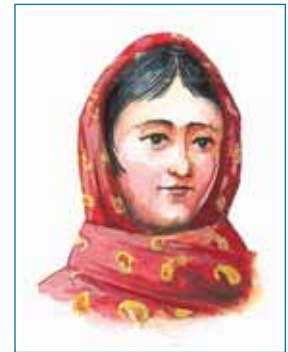

Soyuq havada qadınlar başlarını **şalla** (tirməşal, kəşmir şalı, təbii yundan əllə hörülmüş şal) bağlayırdılar.

Modadan asılı olmayaraq, baş geyimlərinin əsas xarakterik xüsusiyyətləri müxtəlif, əlverişli və rahat olmasıdır.

Sərbəst iş üçün tapşırıqlar



Akvarel və ya quaş, flomasterlər, rəngli karandaşlar, rəngli kağızlar

Müəyyən edin

1. Baş geyimlərinin hazırlanmasında hansı materiallardan istifadə olunurdu? Onlar hansı formaya malik idi?

Yaradıcı fəaliyyət

2. Qadınların yaş xüsusiyyətini nəzərə alaraq kəlağayının rəsmini nümunəyə əsasən çəkin, rəngini müəyyən edin və bəzəyin.

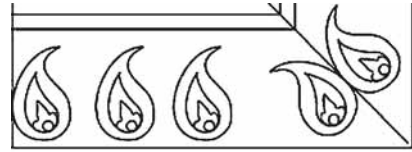
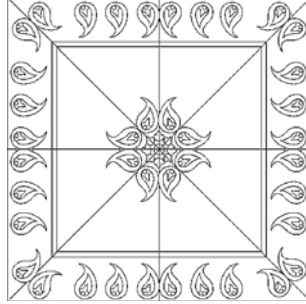
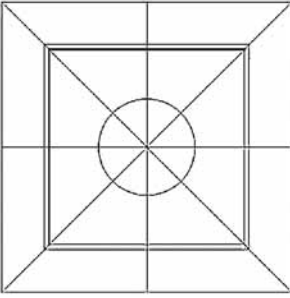

Xonça – mərkəzi naxış Buta – naxış elementi Haşiyə – kənar naxış zolağı

3. (a) İstədiyiniz kişi baş geyiminin konstruksiyasını hazırlayın.
(b) Azərbaycana məxsus baş geyimlərinin forma və hazırlandığı materiallar, naxışlar haqqında əlavə məlumat toplayın.

Özünüzü yoxlayın

- ✓ Orta əsr Avropa və Azərbaycan baş geyimlərinin hansı ümumi və fərqli cəhətləri var?
- ✓ Müasir baş geyimlərinin funksiyası nədən ibarətdir?

18-19.

ƏSRLƏRİN XƏZİNƏSİ: AZƏRBAYCAN MİLLİ GEYİMLƏRİ

İncəsənətə dair dialoq

Tamilla Qurbanovanın müəllifi olduğu kuklların milli geyimləri nə ilə fərqlənir?



“Nazlı gəlin”



“Məclis”



“O olmasın, bu olsun”

Xatırlayın

Milli geyimlər hansı hissələrdən ibarətdir?

Milli geyimlər hər bir xalqın milli xüsusiyyətini digər maddi mədəniyyət elementlərindən daha çox əks etdirir. Azərbaycan milli



Bəy və xanımı. Bakı



Kəndli və xanımı. Bakı

geyim məktəbi, əsasən, XVI–XVII əsrlərdə yaranmış və xalqımızın tarixi keçmişi ilə sıx bağlı olmuşdur. O zamanlar insanların iqtisadi və sosial vəziyyətindən asılı olaraq milli geyimlər də fərqli olurdu. Bu fərqlər geyimin biçimində və ya siluetində deyil, onun tikildiyi parça və bəzəklərində daha qabarıq əks olunurdu.

Azərbaycan ərazisini şərti olaraq bir neçə tarixi-etnoqrafik zonaya bölmək olar. Bunlar: Bakı, Quba, Qarabağ, Gəncə, Qazax, Şamaxı, Naxçıvan və Şəki bölgələridir.

Qeyd olunmuş tarixi-etnoqrafik bölgələrdə kişi və qadın geyimləri, əsasən, oxşar idi. Yalnız bu bölgələrin əhalisinin geyimlərində olan kiçik fərqlər milli geyimlərdə əks olunmuşdur.

Tanış olun

Azərbaycanın müxtəlif tarixietnoqrafik bölgələrinin milli geyimləri. XIX əsr

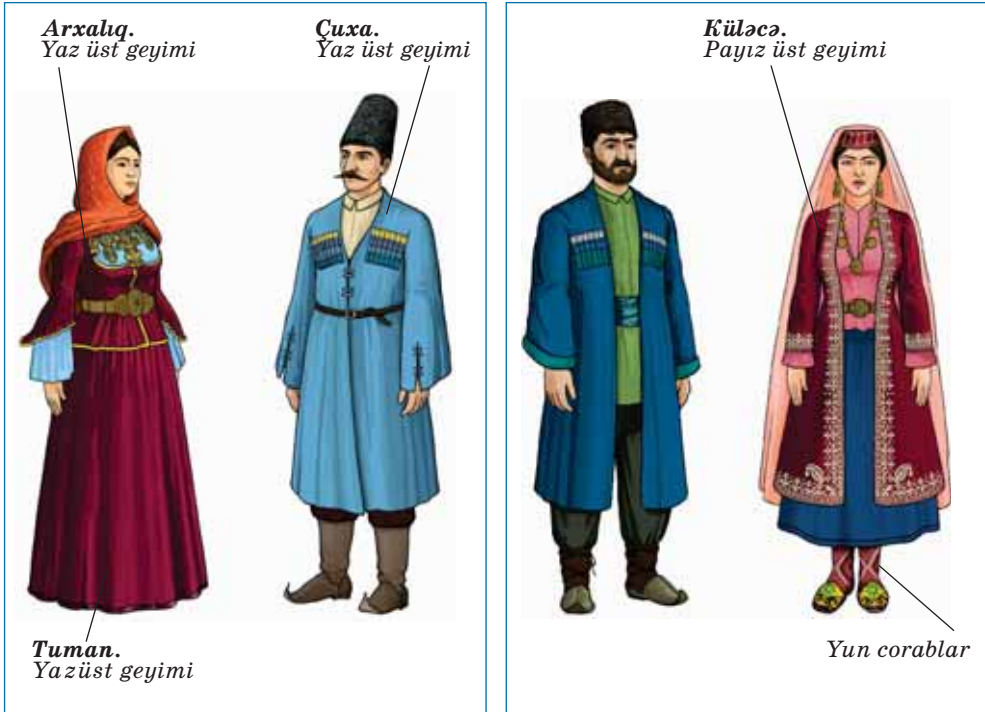

Qarabağ

Naxçıvan

Milli geyimləri nəzərdən keçir. Geyimlərdəki hansı əlamətlərə görə insanın yaşını, peşəsini və sosial vəziyyətini müəyyən etmək olar?



Düşünün və izah edin

Müxtəlif tarixi-etnoqrafik bölgələrin kişi və qadın geyimləri nə ilə fərqlənir? Onları ilin hansı fəslində geyinirlər? Geyimlərdə hansı kolorit hiss olunur?

Milli geyimlərin ən mühüm elementlərindən biri ayaq geyimləridir. Azərbaycanda müxtəlif formalı, əlvan naxışlı yun *corablar* çox geniş yayılmışdı. Şəhər əhalisi dəridən tikilmiş, ucu dik, arxasız ayaq-qabılar – **başmaq** geyirdilər. Ziyalılar arasında çəkmələr daha geniş yayılmışdı. Kənd əhalisi daha çox dəri və ya göndən tikilmiş çarıq geyinirdi.

Uşaq geyimləri formasına görə, təxminən, böyüklərin geyimləri ilə üst-üstə düşür, onlardan yalnız ölçüləri, uyğun elementləri və yaş xüsusiyyətlərinə görə fərqlənirdi.

Bahari. Yaz üst geyimi



Şuşa

Şəki

Şamaxı

Milli geyimlər bədii tikmənin naxış və ornamentləri, toxuculuq və hörmə işləri ilə bəzədilirdi. Azərbaycan ornamentlərində ən sevimli motivlər nəbati, həndəsi və zoomorf təsvirlərdir.

Həndəsi ornament

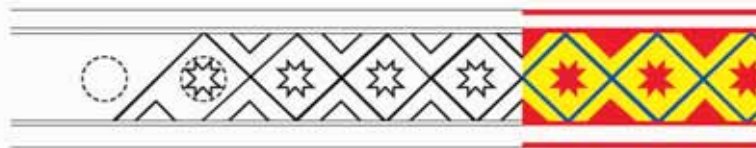

Nəbati ornament

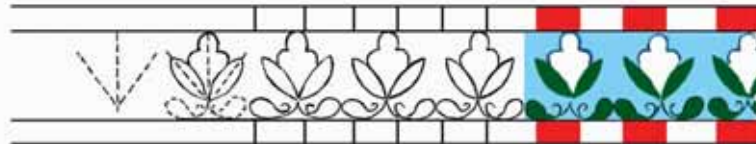

Zoomorf ornament

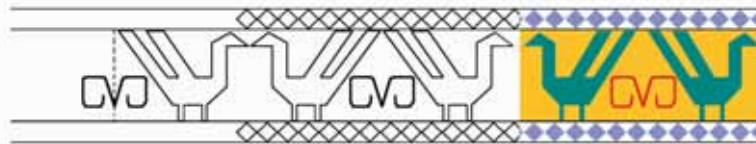

Şərq geyimlərinin bütün fəlsəfəsi biçimdəki sadəlik və rahatlıqdan, bəzəklərinin zənginliyindən ibarətdir. Qafqazın ən böyük və qədim xalqlarından olan Azərbaycan xalqının nümayəndələri də məhz belə geyiniblər.

Sərbəst iş üçün tapşırıqlar



Akvarel və ya quaş, flomasterlər, rəngli karandaşlar

Müəyyən edin

1. Geyim əsasında insanların cəmiyyətdəki mövqeyi və peşəsi haqqında nə demək olar?
2. Cədvəli albomda çəkin. Azərbaycanın müxtəlif bölgələrinin milli geyimləri haqqında əlavə məlumatlar toplayın. Verilmiş bölgələrin xarakterik xüsusiyyətlərini qeyd edərək müqayisə edin.

Regionlar	Geyim növləri	Geyinildiyi fəsil	Parçalar	Naxışlar
Bakı				
Qarabağ				
Naxçıvan				
Şamaxı				
Gəncə				
Şəki				
Qazax				

Yaradıcı fəaliyyət

3. (a) İnsanların milli geyimlərini, məişətini özündə əks etdirən süjetli kompozisiya düşünün və çəkin.
(b) Milli geyimlərin xüsusiyyətlərini – kolorit, ornament və formanı nəzərə alaraq, müasir kişi və ya qadın kostyumu düşünün və çəkin.

Özünüzü yoxlayın

- ✓ Hansı ölkələrdə insanlar hələ də milli geyimlərdə gəzirilər?
- ✓ Müasir dövrdə Azərbaycan milli geyimlərinə harada rast gəlmək olar?
- ✓ Azərbaycan və Avropa ölkələrinin milli geyimlərinin ümumi və fərqli xüsusiyyətləri hansılardır?

İncəsənətə dair dialoq

Dəb insan həyatında hansı rolu oynayır? Hər kəs dəblə geyinirmi?

Xatırlayın

Hansı müasir geyim üslubları sizə tanışdır?

Moda aləmi müxtəlifdir, onun sərhədləri bir neçə geyim üsulu ilə məhdudlaşmır. Hazırda çoxlu sayda müasir moda üslubları mövcuddur. Bu günün müasir moda üslubları özündə ötən əsrlərin, illərin bəzi motivlərini daşıyır. Bizim müasir geyimlərimizə diqqətlə baxdıqda görürük ki, müxtəlif dövrlərdə yaradılmış geyim üslubları yalnız bir qədər dəyişdirilərək yeni nəslin zövqünə uyğunlaşdırılıb. Bunların içərisində *modelyerlərin*¹ öz kolleksiyalarında daha çox istifadə etdiyi ən aktual elementlərlə tanış olaq. Uzun müddət dəyişməz qalan ənənəvi – klassik, romantik, idman üslubları sayılır.

Tanış olun**Geyim üslubu: klassik – sadəlik və zəriflik**

Klassik üslub – bu, bütün dövrlərdə aktual olan, demək olar ki, hər kəsə uyğun olan, hər yer üçün tamamilə münasib olan üslubdur. Bu üslubun səciyyəvi xüsusiyyətləri:

- ✓ sadəlik, ciddi və zərif görkəm;
- ✓ xətlərin dəqiqliyi və kəsimin (biçimin) yığcamlığı;
- ✓ zəngin dekorasiya və detalların olmaması;
- ✓ çox az aksesuar və əşyalar, yüngül ayaqqabı;
- ✓ parlaq rənglərin və kəskin rəng təzadlarının olmaması.

¹ **Modelyer** – geyim modellərinin hazırlanması üzrə mütəxəssis, geyim dizayneri, geyim obrazları və üslublarının yaradıcısıdır. O, geyimin quruluşunun kompozisiya qanunauyğunluqlarını, ümumi konstruktiv həllini, yeni geyimlərin yaradılması və istehsalı texnologiyasını bilməlidir. O həm də dekor hazırlayır, rəngi və materialları, aksesuarları düşünərək seçir.



Klassik geyim üslubu hər bir insanın bir ömür boyu cəlbediciliyi, ciddiliyi və zərifliyi özündə birləşdirən vizit kartı ola bilər. Klassik üslubda geyinmiş insanın özü və onun geyimi çox gözəl, zərif və qüsursuzdur!

Geyim üslubu: romantizm – zəriflik və valehedicilik

Dəbdə olan digər üslublardan fərqli olaraq, müasir **romantik üslub** romantizm dövrünün əksər xüsusiyyətlərini qoruyaraq saxlaya bilib. Bu üslubun səciyyəvi xüsusiyyətləri:

- ✓ silueti bürüyən sərbəst, rəvan xətlər;
- ✓ yüngül, zərif və axıcı (sürüşkən) parçalar;
- ✓ rəng çeşidləri: incə çalarlı, pastel tonlu, yüngül rəsmli;
- ✓ dekor çoxluğu: şəlalə kimi büzmə və qatlar, şəbəkə toxumalar;
- ✓ yüngül, incə ayaqqabılar;
- ✓ zərif parçalar, incə tikmələr, süni çiçəklər, şərf, əlcək və digər incə bəzək detalları.



*Fərqləndirici cəhətləri gözəllik, zəriflik və valehedici olan **romantizmin** əsasında zəriflik və lətafətli görkəm dayanır. Bu üslub sanki gözəlliyi, zərifliyi, məlahəti, sentimentallığı (həssaslığı) və təvazökarlığı qabartmaq üçün yaradılmışdır.*

Geyim üslubu: idman – dinamik, hərəkətlik və rahatlıq

İdman üslubu qədim dövrdə insanların idmana maraq göstərməsi nəticəsində yaranıb. Təbiətə səyahət edənlər, turizm, idman və gəzintini sevənlər onu ən rahat və münasib geyim hesab edirlər. Bu üslubun səciyyəvi xüsusiyyətləri:

- ✓ maksimum rahat və əlverişli olması;
- ✓ siluet azadlığı, hərəkəti məhdudlaşdırmayan fəaliyyət azadlığı;
- ✓ üzərində ciblərin olması, çoxlu büzmə və əlavə bəzək tikişlərinin verilməsi;
- ✓ hava və sukeçirmə qabiliyyətinə malik elastik və möhkəm parçalardan istifadə olunması;
- ✓ papaqlar, şərflər, saatlar, rahat ayaqqabılar, idman çantaları.



*Bir çox müasir insanlar üçün **idman üslubu** yalnız dəb deyil, o, sağlamlıq, əla bədən forması və uzunömürlük kimi mühüm təsəvvürlərlə əlaqələndirilən gündəlik həyat tərzidir.*

Bilirsinizmi?

Müəyyən üsluba riayət etmək – özünəməxsus fərdiliyə və ətrafdakılardan fərqli xüsusiyyətlərə malik olmaq deməkdir.

İnsanın xarici görünüşü onun haqqında çox şey “danışa” bilər. Odur ki, geyim üslubları arasında seçim edə bilmək çox vacibdir, ən önəmlisi isə lazım gəldikdə, onların arasında şəraitə uyğun geyimi düzgün seçməyi bacarmaqdır.

Müasir moda bizə cəlbedici və maraqlı görünmək üçün sayısız-hesabsız variantlar təklif edir. Müəyyən üslubda olan qarderoba sahib olmaq üçün siz öz daxilinizə nəzər salaraq bu geyimlərin əksini orada görə bilərsiniz.

Sərbəst iş üçün tapşırıqlar



Qələmlər, flomasterlər, rəngli karandaşlar, pastel təbaşirlər

Müəyyən edin

1. Geyim üslublarının əsas əlamətləri və funksiyaları nədən ibarətdir?

Albomda cədvəl əsasən kişi və qadın geyim üslublarının fərqləndirici xüsusiyyətlərini qeyd edin.

Geyim üslubu	Geyim növləri	Saç düzümü	Ayaqqabı	Aksesuarlar
Klassik				
Romantik				
İdman				

Yaradıcı fəaliyyət

2. Sizə yaxın olan üslubda geyimin eskizini və ya qaralamasını çəkin. Nümunələrdə olduğu kimi, kişi və ya qadın geyimlərinin xarakterik cəhətlərini göstərməyi unutmayın.
3. Mövcud olan digər üslublar haqqında məlumat toplayın.

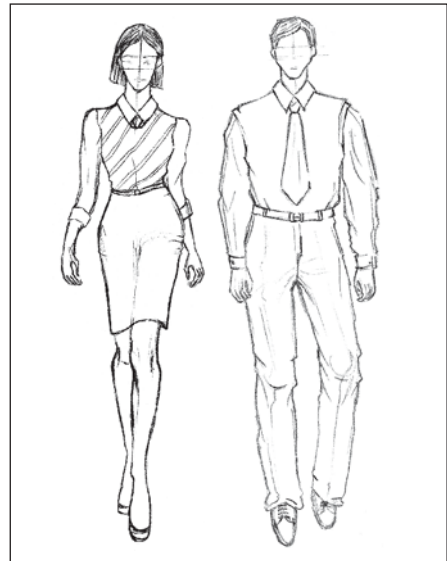

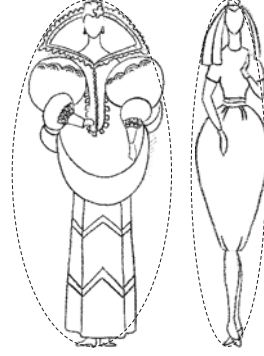
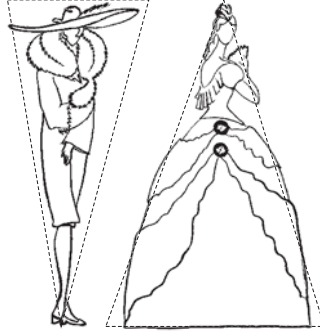
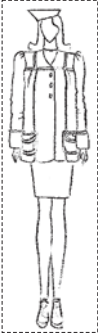
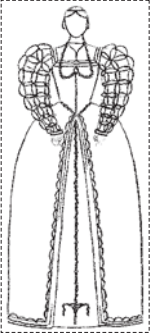
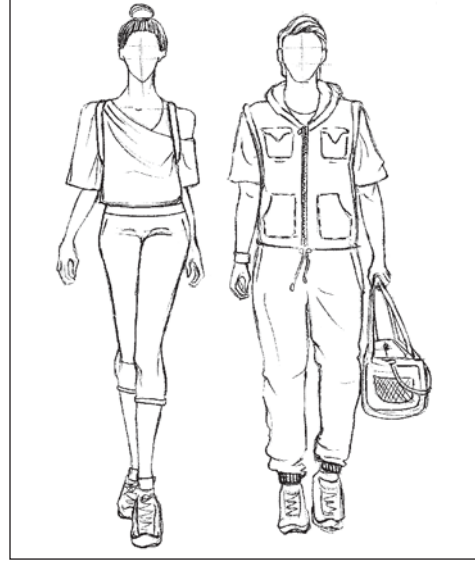
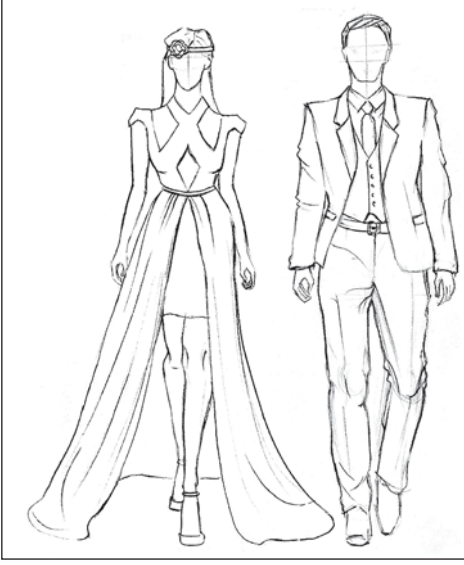

Düzbucaq formalı

Üçbucaq formalı

Oval formalı

Geyim formalarının müxtəlif siluetləri

Özünüzü yoxlayın

- ✓ Orta əsrlərdən qalma hansı ümumi cəhətləri müasir geyimlər özündə daşıyır?
- ✓ Müasir geyim üslublarından daha hansıları haqda məlumatın var?

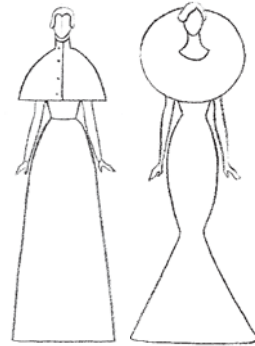

Qarışıq formalı

ÜMUMİLƏŞDİRİCİ TAPŞIRIQLAR

1. İbtidai icma dövründən başlayaraq baş və bədən geyimləri, ayaqqabı və aksesuarlarda oxşarlıq və fərq nədədir?



2. Eyni tonlu, müxtəlif fakturalı parçalar arasında fərq nədədir?

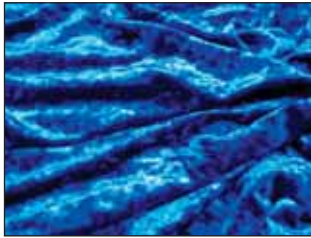

Məxmər



Kətan



İpək

3. Nümunələr üzrə geyim haqqında bildiklərinizi danışın:
* dövr; * üslub; * bəzək; * parça; * baş geyimi



4

DEKORATİV-TƏTBİQİ SƏNƏT VƏ BƏDİİ DİZAYN

Dekorativ-tətbiqi sənət insanın məişətini bəzəmək səyi nəticəsində yaranaraq, onun gözəllik duyumunu özündə ifadə edir. Əsrlər boyu insanlar çox dəyərli bədii əşyalar yaratmışlar. Bu əşyalar dövrümüzədək çox uzun bir yol keçmiş, hər bir dövr haqqında dəqiq məlumatlar çatdırmışdır.



21. ƏL İLƏ YARADILAN MÖCÜZƏLƏR

İncəsənətə dair dialoq

Hansı materiallardan əl ilə sadə əşyalar və ya bəzəklər hazırlamaq olar?

Xatırlayın

Hörmə və ya toxuma üsullarından istifadə etməklə hansı əşyaları hazırlamaq olar?

Dekorativ-tətbiqi sənət növləri çox qədim zamanlardan mövcuddur. Onların arasında müxtəlif xalqlarda hörmə və toxuculuq xüsusilə geniş yayılmışdır.

İnsanlar **hörməni** dulusçuluqdan daha əvvəl öyrənmişlər. Qədim dövrdə insanlar uzun və yumşaq ağac budaqlarından yaşayış evləri, dam örtüyü, çəpər, qayıq, səbət, zənbil, müxtəlif ehtiyaclar üçün əşyalar hörmüşlər. Hörmə üsulu ilə ən müxtəlif materiallardan: qamışdan, iplərdən (kəndirdən), dəridən, məftildən, otlardan və çiçəklərdən müxtəlif əşyalar hazırlamaq olar.

Tanış olun

Verilmiş əşyaların funksiyası (harada və nəyə görə istifadə olunması) haqqında danışın. Bu əşyaların hazırlanması haqqında nə bilirsiniz?



Hörmənin inkişafı sonrakı dövrlərdə toxuculuq sənayesinin inkişafına təkan vermişdir. Müxtəlif millər vasitəsilə toxuma da hörmənin bir növüdür.

Sərbəst iş üçün tapşırıqlar



Qəzet, rəngli kağızlar, karton, iplər (kəndir), qamış, lent və ya saman

Müəyyən edin

1. Əşyalar hansı materiallardan hörülmüşdür?



Yaradıcı fəaliyyət

2. Rəngli kağızlardan, yaxud qamışdan hörmə üsulu ilə kiçik xalça hazırlayın.

Sənətkar məsləhəti

İki rəngli vərəq götürün, onlardan birini zolaq şəklində kəsin. İkinci vərəq – altlıqdır, onu yarıya qədər qatlayın, qatın sonuna iki santimetr qalanadək kəsin. Kəsilmiş hissələrə zolaqları keçirməklə hörün. Həmçinin müxtəlif fakturalı, forma və rənglərdə olan kağızlardan da istifadə etmək olar.

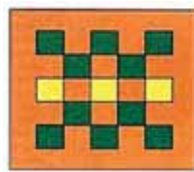
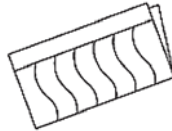
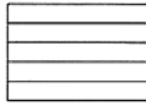

Özünü yoxlayın

- ✓ Dekorativ-tətbiqi sənətin daha hansı növləri mövcuddur?
- ✓ Gündəlik həyatda hansı hörmə məmulatlarına və harada rast gəlmək olar? Onların funksiyası nədən ibarətdir?

22. NAXIŞLARDA ƏBƏDİLƏŞƏN HƏYAT

İncəsənətə dair dialoq

Xalça üzərində nələri təsvir etmək olar? Belə təsvirlər nə ilə fərqlənir?

Xatırlayın

Xalçaların hansı növləri məlumdur?

Bizi məişətdə toxuma üsulu ilə hazırlanmış çoxlu əşya əhatə edir. Onlardan biri də əllə toxunmuş xalçalardır. Hələ orta əsrlərdə xalça üzərində insanı, onun məişətini təsvir etmək ənənəsi mövcud olmuşdur. Belə xalçalara **süjetli xalçalar** deyilir. Onların üzərində verilmiş insan təsvirində miniatürlərə xas kompozisiya həlli müşahidə olunur.

Xalq rəssamı Kamil Əliyevin yaradıcılığında insan təsvirləri müasir xalçaçılıq sənətində geniş tətbiqini tapmışdır. Onun yaratdığı xalça-portretlər təkrarsızdır, ən əsası isə, bu təsvirlər obrazın mahiyyətini, onun daxili aləmini və əzəmətini böyük məharətlə açıqlaya bilir.

Təsviri sənət qalereyası

Kamil Əliyevin yaratdığı xalçalarda insan obrazı

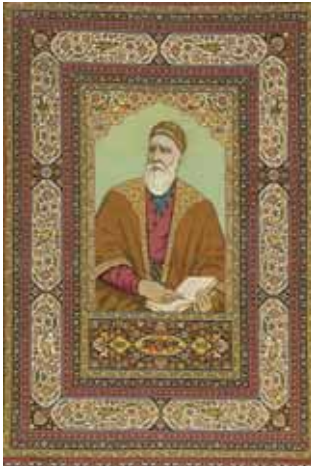

*Məhəmməd Füzuli. 1958.
Xovlu, yun*



*İmadəddin Nəsimi. 1973.
Xovlu, yun*



*Nizami Gəncəvi. 1978.
Xovlu, yun*

Düşünün və izah edin

Rəngkarlıqdakı portret təsvirlər xalça-portretdən nə ilə fərqlənir?

Rəssam Kamil Əliyevin başlıca xidməti realist portret janrını klassik xalçaçılıq sənətinə tətbiq etməsidir. O, portret təsviri klassik ornamental üslublar vasitəsilə xalça kompozisiyalarının dekorativ tərtibatına çox böyük məharətlə daxil edərək, onların arasında kompozisiya ahəngdarlığı yaratmışdır.



Kamil Əliyev dahi insanlara həsr olunmuş silsilə portretlərin müəllifidir. Bu əsərlərinde əsas xüsusiyyətlərdən biri rəssamın portret təsvirləri xalçanın ümumi ornament quruluşu ilə əlaqələndirmək bacarığıdır. O, portretin ətrafında elə bir zəngin ornamental tərtibat yaradır ki, sanki onun vasitəsilə tamaşaçını öz qəhrəmanının dünyasına aparır, onun daxili aləmi, maraqları və məşğuliyyəti ilə tanış edir.

Tanış olun

G Ö R K Ə M L İ R Ə S S A M L A R	
	Kamil Müseyib oğlu Əliyev <i>Həyat xronologiyası</i>
Yaşamışdır	22.10.1922 – 01.03.2005
Doğulduğu yer	İrəvan
Təhsili	Ə.Əzimzadə adına Azərbaycan Rəssamlıq məktəbi (Dekorasiya şöbəsi)
Ad və mükafatları	Azərbaycan Xalq rəssamı (1982)
Üslub və texnika	xalçaçı-rəssam, qrafika, dizayn
Əsərlərin mövzusu	ornamental və süjetli xalçalar
Məşhur əsərləri	“M.Füzuli” (1958), “M.F.Axundov” (1978), “Heydər Əliyev” (1980), “Məmmədəmin Rəsulzadə” (1992), “Ana” (2003), “Atatürk” (1991)

Kamil Əliyev xalçalarda portretin çərçivəsinin kompozisiya həllinə çox böyük məsuliyyətlə yanaşırdı. Rəssam ümumi dekorativ naxış kompozisiyasına müxtəlif formalı (düzbucaqlı, dairəvi, oval və naxışlı) çərçivələri daxil edərkən onlara uyğun formalı naxış elementlərindən istifadə etməklə tərtibat verirdi.

Görkəmli sənətkarın ən mühüm sənət uğurlarını əks etdirən bütün əsərləri Bakıda, İçərişəhərdə yerləşən şəxsi yaradıcılıq muzeyində nümayiş etdirilir.

Kamil Əliyev öz yaradıcılığı ilə Azərbaycan xalça sənətini qoruyub saxlamış, onun incəliklərini daha da zənginləşdirərək, rəng-rəng milli ornamentlər, rəng çalarları, dərin məzmunlu müxtəlif kompozisiya və süjetlər yaratmışdır.

Sərbəst iş üçün tapşırıqlar



Rəngli qələmlər, flomasterlər, rəngli karandaşlar, millimetrik kağız

Müəyyən edin

1. K.Əliyevin yaratdığı xalçalardakı naxışların kompozisiya həlli haqqında nə demək olar? Rəssam xalçanın ümumi ornamental quruluşunu, onun üzərindəki portret təsvirlə necə əlaqələndirmişdir?

Yaradıcı fəaliyyət

2. Millimetrik kağızda milli naxışlardan istifadə edərək sadə xalçanın eskizini çəkin.
3. Süjetli xalça çəkin. Əvvəlcə xalçanın kənar haşiyəsindəki naxışı, sonra isə onun daxilindəki süjeti təsvir edin. Kompozisiya üçün ümumi rəng koloriti müəyyən etməyə çalışın.

Özünüzü yoxlayın

- ✓ Xalçaların hansı növləri var və onlar bir-birindən nə ilə fərqlənir?
- ✓ Rəssam üzərində portret kompozisiyası verilmiş xalçanın ümumi kolorit həllini necə təsvir etmişdir?
- ✓ Azərbaycanda xalça haqqında ilk kitabın müəllifi kimdir?

23. ZAMAN VƏ QABLAR

İncəsənətə dair dialoq

Orta əsrlərdəki masanın tərtibatı müasir dövrdəkindən nə ilə fərqlənir?



Gözəl həyat rəmzi olan süfrənin hazırlanması heç də asan iş deyil. Süfrə açmaq istənilən ailədə qonaqpərvərliyin və ləyaqətin ifadəsidir.

Xatırlayın

Süfrə hazırlanarkən yemək masası üzərinə hansı əşyalar qoyulur? Onların funksiyası, forması, bəzəyi və materialı haqqında nə demək olar?

Qablar çox qədim dövrdə yaranmışdır. Tarix boyu qablar ev sahibinin sosial vəziyyətinin göstəricisi olmuşdur. İnsanlar bahalı geyim kimi, bahalı qabları da həmişə xüsusi mərasimlərdə nümayiş etdirmişlər. Bunun üçün hətta fikirləşib xüsusi şüşəli doblar, yəni servantlar da yaratmışlar.



Qədimdə qabların hazırlanmasında gildən istifadə olunmuşdur. O dövrdə qabların hazırlanmasında daşdan, balıqqulağıdan, fil dişindən, heyvan buynuzlarından və digər materiallardan istifadə edilmişdir.

Orta əsrlərdə müxtəlif məhsulları saxlamaq və yemək hazırlamaq üçün **keramikadan** olan qablardan istifadə edilirdi.

Misir **şüşə** əşyaların vətəni sayılır. Qədim misirlilər şüşədən bəzək əşyaları və qablar hazırlamışlar.



Misir şüşə qabları



Avropa monarxlarının təntənəli yemək mərasimləri üçün qab. XVI əsr. Gümüş Məmulatlar Muzeyi. Florensiya

Yunan və Roma sivilizasiyalarının çiçəklənmə dövründə **gümüş** və **bürünc** qablardan çox geniş istifadə olunmuşdur.

Avropada ilk gümüş qablar orta əsrlərdə meydana çıxmışdır. O dövrdə bütün əsilzadə və zənginlərin evlərində müxtəlif gümüş əşyaların, o cümlədən gümüş qabların olması çox dəbdə idi. Gümüş çəngəl, qaşığı və bıçaqlar hər evdə çox diqqətlə qorunur, ailə tarixini əks etdirən əmanət kimi nəsildən nəslə ötürülürdü. Onlar əsl sənət əsəri hesab olunurdu.



Bu maraqlıdır

Ən qədim yemək əşyası bıçaq, ən gənc isə çəngəldir. Qədimdə Yunanıstanda qaşığı əvəzi balıqqulağından istifadə olunmuşdur. Boşqablar, fincanlar və nəlbəkilər XV əsrdə meydana gəlmişdir. O dövrə qədər küp və kasalardan istifadə edilmişdir.



Bilirsinizmi?

Qədim zamanlarda qabları həm də daşdan yonurdular.

*Cam. Daşoyma. XVIII əsr.
Azərbaycan Milli
İncəsənət Muzeyi*

*Samovar. Daşoyma.
XIX əsr. Azərbaycan Milli
İncəsənət Muzeyi*



Bu gün bir çox insanlar qədim qablardan bədii mədəniyyət və tarixi sənət əsəri kimi kolleksiya yığırlar.

Sərbəst iş üçün tapşırıqlar



Plastilin və ya gil, quaş və şəffaf lak

Müəyyən edin

1. Orta əsr qab və mətbəx əşyalarının əsasını hansı təbiət formaları təşkil edir?

Yaradıcı fəaliyyət

2. Sınıf yoldaşlarınızla birlikdə süfrə üçün bütöv bir qab dəsti (servisi) yapın. Əvvəlcə müxtəlif qab-qacaqların, yemək əşyalarının eskizini çəkin, bu əşyaların yaradılmasında canlı təbiətə məxsus formalardan (heyvan, quş, həşərat, balıq, bitki) istifadə edin. Onların materialını (rəng) nəzərə alaraq, üzərini quaş və şəffaf lakla örtərək servisin bütün elementlərini vahid ansambl şəklində uyğun yerə toplayın.
3. Orta əsrlərə aid qabların elementlərini özündə birləşdirən müasir qabın rəsmini çəkin.

Özünüzü yoxlayın

- ✓ Gündəlikdə və bayramlarda istifadə olunan qablar nə ilə fərqlənir?
- ✓ Orta əsr və müasir dövr qabların oxşar xüsusiyyətləri hansılardır?

İncəsənətə dair dialoq

Geyimdən başqa daha hansı sənətlər memarlıq üslublarının inkişafı ilə bağlıdır?

Xatırlayın

Fikrinizcə, ilk mebel necə yaranıb?

Orta əsrlərə aid sənət əsərləri dekorativ-tətbiqi sənət nümunələrinin forma zənginliyi haqqında geniş məlumat verir. Onun xüsusi sahələrindən biri olan mebel, (latınca, “*çevik*” deməkdir) memarlıq üslublarının tarixi ilə sıx bağlıdır.

Mebel sənətinin inkişafında cəmiyyətdə mövcud olmuş müxtəlif sosial-məişət qaydaları, onun maddi-mədəniyyət nümunələri, adət-ənənələri, ictimai baxışları, zövqü öz əksini tapmışdır. Mebel üslubları – əşyanın forma və hissələrinin, ölçü və nisbətlərinin, rəsm və tərtibatının məcmusudur. Hər bir dövrdə mebelin müxtəlif forma və tipləri, həmçinin emal və bəzək üsulları yaradılmışdır.

Bu maraqlıdır

Bəşər tarixində ilk mebel – müxtəlif əşyaların saxlanması üçün istifadə olunmuş, ağac gövdəsindən olan dolab-novdan idi. Bir qədər sonra, insanlar taxtadan yeşiklər hazırlamışlar, onu örtmək üçün qapaq hazırladıqdan sonra isə ilk sandıq yaranmışdır. Sandıqdan yalnız əşyaların saxlanması üçün deyil, eyni zamanda oturacaq və çarpayı kimi də istifadə olunmuşdur. Uzun əsrlər sandıq dəbdə qalmış, var-dövlət rəmzi hesab olunmuş, hətta gəlinin cehizləri sandıqlara yığılıb, gənclərə hədiyyə verilirmiş.

Tanış olun

Antik üslub. Antik dövrdə mebel rahat və yaraşığı yaradılmışdır. Bu dövrdə fəaliyyət göstərən mebel ustaları hündürlüyü bilir, rəssamlığı da bacarırdılar, bu da mebelin hazırlanmasında çox böyük əhəmiyyət kəsb edirdi.

Bizans üslubu. Bizans mebeli tarixə yeni heç nə əlavə etmədi. O, formaca xeyli sadədir. Əşyaların tərtibatı zamanı həddən artıq bər-bəzək, rəngli rəsmlər, qiymətli daşlar və metallar vasitəsilə bədii effekt əldə olunurdu.

Roman üslubu. Roman mebelləri özünəməxsus ağır formaları ilə yanaşı, yığcamlığı (lakonikliyi) ilə də fərqlənirdi. Bu dövrdə sandıq universal məişət mebeli hesab olunurdu. Ondan eyni vaxtda çarpayı, oturmaq, həm də səyahət etmək üçün çamadan kimi istifadə olunurdu.

Qotik üslub mebel üslublarının inkişafı tarixində mühüm mərhələdir. Bu dövrdə hündür dolablar (şkaflar) meydana çıxmışdır. Qotik üslubda olan interyerdə mebellərin bir çoxu hələ də divarda olan oyuqlarda idi. Burada oyma naxışlardan, şəbəkədən, qırmızı və yaşıl rənglə rənglənmiş nəbati elementli sarğılardan geniş istifadə olunurdu. Onların üzərindəki şəbəkəli oyma naxışlar qotik memarlıq motivlərinə uyğun yaradılırdı.

İntibah (Renessans) üslubunda olan mebellər üçün dəqiq forma, aydın quruluş və fərdilik daha xarakterikdir. Bu dövrdə mebellərin ornamentlərlə bəzədilməsi, inkrustasiya¹ (qaxma) texnikası və ağac üzərində oyma çox geniş yayılmışdır.

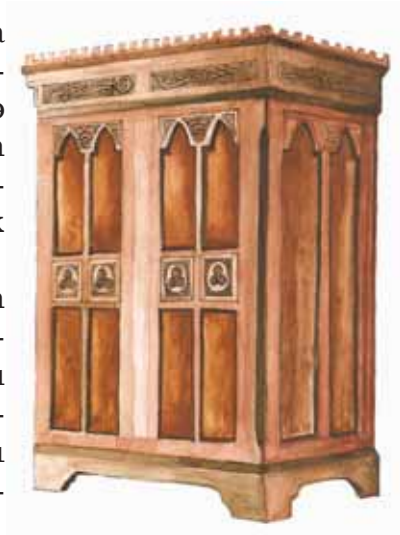



*İntibah
(Renessans) üslubu*



Barokko üslubu



Rokoko üslubu

Barokko üslubuna aid mebellər qızılı rəng və zəngin inkrustasiyalarla (qaxmaqla) işlənmişdir. Belə mebellərin üzəri dekorativ parçalarla örtülür və saçaqlarla bəzədilirdi. Barokko üslubunda olan mebellərdə çox təmtəraqlı, mürəkkəb motivli dekorlar meydana gəlmişdir.

Rokoko üslubu. Bu mərhələ Fransada kral XV Lüdovikin hakimiyyəti illərinə düşür, ona görə də fransız rokoko üslubunu bəzən XV Lüdovikin üslubu da adlandırırlar. Rokoko üslubu mebellərin əsasən ornamental-dekorativ quruluşunda ifadə olunmuşdur.

Orta əsrlərdə interyerin tərtibatında mebellər çox mühüm rol oynamışdır. Bu dövrdə mebel otaqlarda müəyyən bir üslub və ya mühit yaratmaqla bina daxilində insanın rahatlıq və komfortunun səviyyəsinə də təsir göstərmişdir.

Sərbəst iş üçün tapşırıqlar



Akvarel və ya quaş, rəngli karandaşlar, flomasterlər

Müəyyən edin

1. Mebellərin əsasını hansı həndəsi forma təşkil edir?

Sizə tanış olan memarlıq üslubları, geyimlər və müxtəlif mebellər arasında ümumi olan nədir? Albomda cədvəli çəkin və onları göstərməyə çalışın.

¹ **İnkrustasiya** (latınca *incrustatio*, hərfi mənası – qabıqla örtmə) – məmulatın, həmçinin binaların oyma naxışlar və üst qabığına keramika, metal, sədəf, fil sümüyü və rəngli daş parçaları yerləşdirməklə yaradılan təsvirlərlə bəzədilməsi.

Üslublar	Ümumi cəhətlər		
	Memarlıq	Geyim	Mebel
Antik			
Bizans			
Roman			
Qotik			
İntibah			
Barokko			
Rokoko			

Yaradıcı fəaliyyət

2. Tarixi üslublardan birində yaradılmış, ən çox bəyəndiyiniz mebelin rəsmini çəkin. Başlangıçda onu təşkil edən əsas fiqurları, sonra isə detalları və rəngləri müəyyənləsdirin.

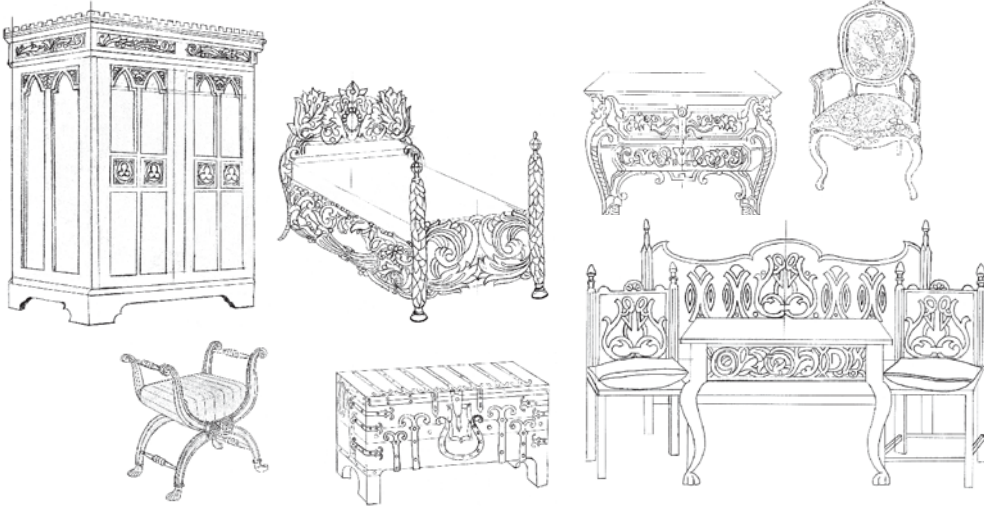

3. Bir neçə üslubun vəhdətini təşkil edən mebel çəkin və ya öz istəyinizə uyğun, heç kəsin yaratdığına bənzəməyən, sizin gözəllik və komfort (rahatlıq) haqqında fikirlərinizi ifadə edən yeni bir variantda mebel rəsmini çəkin.

Özünüzü yoxlayın

- ✓ Cəmiyyətin inkişafında mebelin nə kimi əhəmiyyəti var?
- ✓ Müasir dövrdə bu üslublarda olan mebellərə harada rast gəlmək olar?

26. İNTERYERİN DİZAYNI

İncəsənətə dair dialoq

Binanın daxili hissəsi necə adlanır?

Xatırlayın

Yaradıcılıq tapşırıqlarını yerinə yetirərkən siz dəfələrlə interyerin təsvirini çəkmisiniz. İnteryerin təsvirində nələri nəzərə almaq lazımdır?

Binanın daxilində yerləşən insanın yaşadığı, işlədiyi və istirahət etdiyi məkan **interyer** adlanır. Belə əsərlər təsviri sənətin məişət janrına aid edilir.

Tanış olun

Memarlıq üslubları interyerdə



Antik üslub



Bizans üslubu



Roman üslubu



Qotik üslub



Renessans üslubu



Barokko üslubu

Müxtəlif tarixi dövrlərdə cəmiyyətdəki dəyişikliklər interyerdə də öz əksini tapmışdır. Əslində, üslublara bölünmə şərtidir, üslub daim yaşayır və dəyişir. O, müəyyən bir dövrün hadisələri, məişəti və mədəniyyətinin təsiri altında formalaşır.



Rokoko üslubu

Memarlıq üslublarının interyərə təsirini nələrə görmək olar?

İnteryerin təsviri yalnız əşyaların xarici görünüşü deyil, həm də perspektiv qanunauyğunluqların təsvirdə tətbiqinə dair biliklər sistemidir.

Xatırlayın

Rəsm müstəvisində üfüq xətti göz səviyyəsinin hündürlüyünə görə müəyyən edilir. Bütün paralel xətləri üfüq xəttinə doğru uzatdıqda, onunla bir nöqtədə – qovuşma nöqtəsində birləşir.

İnteryerin perspektivdə təsviri bucaq və ya frontal ola bilər.

Frontal perspektiv (1 qovuşma nöqtəsi) – əşyanın bizim qarşımızda frontal (düz, üzbəüz) görünüşdə olmasıdır, yəni biz onu yalnız bir tərəfdən görürük.

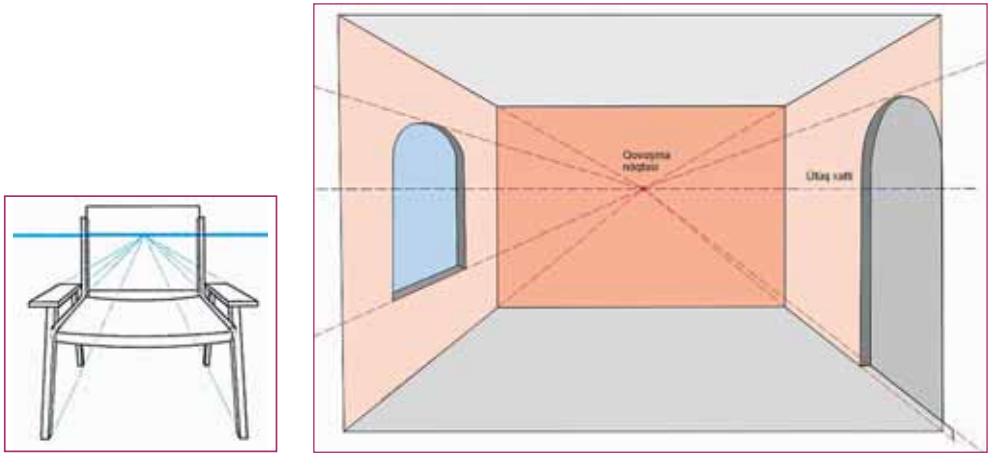

Frontal perspektivin kompozisiya sxemi

Bucaq perspektivində (2 qovuşma nöqtəsi) əşya qarşımızda müəyyən bir bucaq altında yerləşdiyindən, biz onun uzununu, tili və müstəvi səthini görə bilirik.

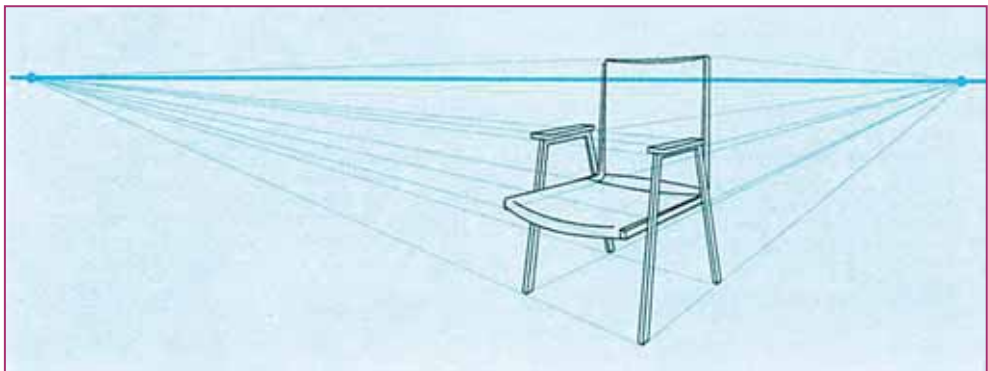
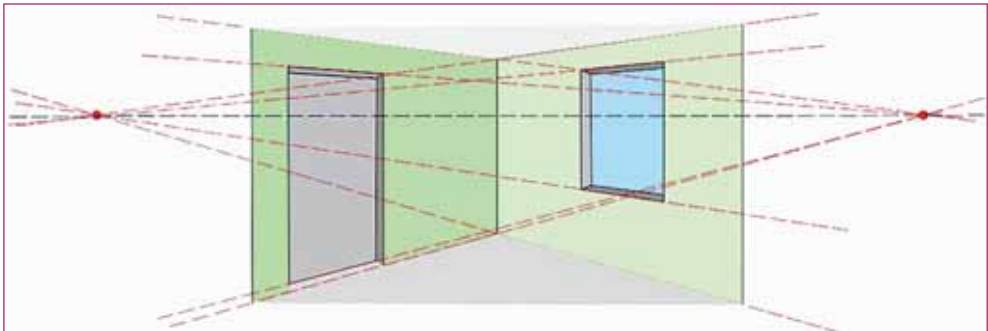

Bucaq perspektivin kompozisiya sxemi

Hər birimizin öz rəng duyumu və rəng qavrayışı var. Evimizin rahat və komfort, isti və ya soyuq olması bizim seçimimizdən çox asılıdır. Müxtəlif interyerlərin rəng seçimində onun təyinatı və ümumi istifadə məqsədi nəzərə alınmalıdır.

Yadda saxlayın

Bizim əhvalımız, iş qabiliyyətimiz və rahatlığımız müxtəlif otaqların düzgün seçilmiş tərtibatından asılıdır.

Sərbəst iş üçün tapşırıqlar



Akvarel və ya quaş, rəngli karandaşlar, flomasterlər

Müəyyən edin

1. Verilmiş üslublarda bucaq və frontal interyerləri göstərin, mebellərin formasını və rəng seçimini izah edin.

Yaradıcı fəaliyyət

2. Təsəvvürə əsasən istənilən üslubda otaq (qonaq və ya yataq otağı, kabinet, dəhliz və ya mətbəx) interyerini çəkin. Onun frontal və ya bucaq perspektivində olacağını müəyyən edin və qaydaları nəzərə alın.
3. Özünüzün müasir interyer variantını çəkin. Otaqların və mebellin dizaynı üzərində düşünün və tərtibat verin.

Özünüzü yoxlayın

- ✓ Rəssamlar öz əsərlərində interyeri nə üçün çəkirlər?
- ✓ Əsərin əsas ideyasının verilməsində interyerin nə əhəmiyyəti var?

27. DÜNYA MUZEYLƏRİ

İncəsənətə dair dialoq

Dünya xalqlarına məxsus müxtəlif təsviri sənət kolleksiyaları harada saxlanılır?

Xatırlayın

Hansı dünya muzeylərini tanıyırsınız?

Tanış olun

Londonun ən iri muzeylərindən biri olan **Viktoriya və Albert muzeyi** (qısaca **V&A**) – dünyanın ən böyük dekorativ-tətbiqi sənət və dizayn muzeyidir. Bu gün onun ekspozisiyasında 6,5 milyondan artıq eksponat nümayiş etdirilir. Muzey 1852-ci ildə şahzadə Albert və kraliça Viktoriya tərəfindən yaradılıb.



Muzey keramika, şüşə, toxuculuq, geyim, gümüş, dəmir məmulatları, zinət əşyaları, mebel, orta əsrlərə aid əşyalar, heykəltəraşlıq, mətbəə nəşrləri və qrafika, rəsm və fotoqrafiyaya dair ən böyük və mükəmməl dünya kolleksiyalarından birinə malikdir. Burada dünyanın ən



böyük klassik heykəltəraşlıq kolleksiyalarından biri, həmçinin İtaliya hüduqlarından kənarında İtalyan Renessans (İntibah) dövrünə aid eksponatlar saxlanılır.

Muzeyi orta əsrlər və Renessans üslubunda tanınmış sənətkarların mozaika, freska və nəqqaşlıq işləri bəzəyir.

www...



Viktoriya və Albert muzeyinin rəsmi saytı
<http://www.vam.ac.uk/>

Dünyanın ən böyük muzeylərindən biri, Avropanın ən məşhur rəssamlarının əsərlərinin sərgiləndiyi İtaliyanın **Florensiya şəhərindəki Uffiçi qalereyasıdır** (onu Florensiya sarayı da adlandırırlar). Florensiya – İntibah dövrünün rəmzi sayılır. Bu muzey vaxtı ilə hökumət dəftərxanası üçün tikilmiş binada yerləşdirilib. 1575-ci ildə Medicilər nəslinin kolleksiyasının bazası əsasında yaradılıb. Qalereyada dünyada İtaliya və Avropa rəngkarlıq sənət nümunələrinin ən zəngin kolleksiyalarından biri qorunaraq saxlanılır. Rəsm əsərlərindən başqa, muzeydə antik heykəllərin əsl və surətləri, İntibah dövrünə aid interyer üçün əşyalar, qrafik işlərin də çox böyük kolleksiyası nümayiş etdirilir.



Uffiçi qalereyasında cəmi 45 zal var ki, onlardan bəziləri ayrı-ayrı rəssamların yaradıcılığına həsr olunmuşdur. Burada üstünlük daha çox İntibah dövrünün yaradıcılarından olan Cotto, Sandro Botiçelli, Leonardo Da Vinçi, Tisian, Karavacconun yaradıcılığına verilmişdir. Muzeydə antik, fransız, ispan, alman, holland incəsənət nümunələri də az deyil.

www...

Uffiçi qalereyasının rəsmi saytı
<http://www.virtualuffizi.com/>

Sərbəst iş üçün tapşırıqlar

Müəyyən edin

1. 7-ci sinifdə tanış olduğunuz hər hansı sənət əsərlərinin Viktoriya və Albert muzeyində və ya Uffiçi qalereyasında saxlanıldığını müxtəlif resurslar əsasında tapmağa çalışın.

Yaradıcı fəaliyyət

2. Dünya muzeyləri haqqında əlavə məlumatlar toplayın və təqdimat hazırlayın.

Özünüzü yoxlayın

- ✓ Muzeylərin insan həyatındakı rolu nədir?

ÜMUMİLƏŞDİRİCİ TAPŞIRIQLAR

1. Orta əsrlərdə Avropada yaranmış tarixi üslublar memarlıq, geyim və mebeldə öz əksini necə tapmışdır? Üslubların əsas xüsusiyyətlərini müəyyən edin.



2. Dekorativ-tətbiqi sənət sahələrini ardıcılığa əsasən şərh edin.



3. Xalça nümunəsinin mövzusunun və adını müəyyən edin.

BURAXILIŞ MƏLUMATI

TƏSVİRİ İNCƏSƏNƏT – 7

Ümumi təhsil müəssisələrinin 7-ci sinifləri üçün təsviri incəsənət fənni üzrə
DƏRSLİK

Tərtibçi heyət:

Müəlliflər

Kəmalə Əhməd qızı Cəfərzadə
Məhsəti İsa qızı Məmmədova

Redaktorlar

Məhsəti Məmmədova, Sevda Mehrəliyeva

Bədii redaktor

Novruz Novruzov

Texniki redaktor

Gülnarə Səfərova

Dizaynerlər

Gülnarə Səfərova, Jalə Muradova

Rəssam

A.Dadaşov, M.Aslanova, S.Mirzəyeva, L.Əfəndiyeva

Korrektor

Kəmalə Cəfərli

© **Azərbaycan Respublikası Elm və Təhsil Nazirliyinin qrif nömrəsi: 2022-040**

Müəlliflik hüquqları qorunur. Xüsusi icazə olmadan bu nəşri və yaxud onun hər hansı hissəsini yenidən çap etdirmək, surətini çıxarmaq, elektron informasiya vasitələri ilə yaymaq qanuna ziddir.

Hesab-nəşriyyat həcmi: 4,8. Fiziki həcmi: 6 çap vərəqi.

Formatı: 70×100¹/₁₆. Səhifə sayı: 96.

Şriftin adı və ölçüsü: School qarnituru 10-12 pt. Ofset kağızı. Ofset çapı.

Sifariş ____. Tiraj 154350. Pulsuz. Bakı – 2022.

Əlyazmanın yığma verildiyi və çapa imzalandığı tarix: 12.08 .2022

Çap məhsulunu nəşr edən:

“Bakı” nəşriyyatı (Bakı, H.Seyidbəyli küç., 30)

Çap məhsulunu istehsal edən:

“Şərq-Qərb” MMC (Bakı, Aşıq Ələsgər küç. 17)

Pulsuz



Əziz məktəbli !

Bu dərslik sizə Azərbaycan dövləti tərəfindən bir dərs ilində istifadə üçün verilir. O, dərs ili müddətində nəzərdə tutulmuş bilikləri qazanmaq üçün sizə etibarlı dost və yardımçı olacaq.

İnanırıq ki, siz də bu dərsliyə məhəbbətlə yanaşacaq, onu zədələnmələrdən qoruyacaq, təmiz və səliqəli saxlayacaqsınız ki, növbəti dərs ilində digər məktəbli yoldaşınız ondan sizin kimi rahat istifadə edə bilsin.

Sizə təhsildə uğurlar arzulayırıq!

