

ПОЗНАНИЕ МИРА

1

МЕТОДИЧЕСКОЕ ПОСОБИЕ



Эльшад Юнусов
Ялчын Исламзаде

Гюляр Мехтиева
Эльмар Иманов

Эльмина Казимзаде
Фамиль Аликберов

ПОЗНАНИЕ МИРА



МЕТОДИЧЕСКОЕ ПОСОБИЕ

по предмету Познание Мира для 1-х классов
общеобразовательных заведений

© Azərbaycan Respublikası Elm və Təhsil Nazirliyi



**Creative Commons Attribution-NonCommercial-ShareAlike 4.0
International (CC BY-NC-SA 4.0)**

Bu nəşr Creative Commons Attribution-NonCommercial-ShareAlike 4.0 International
lisenziyası (CC BY-NC-SA 4.0) ilə www.trims.edu.az saytında əlçatandır.

Bu nəşrin məzmunundan istifadə edərkən
sözügedən lisenziyanın şərtlərini qəbul etmiş olursunuz:

İstinad zamanı nəşrin müəllif(lər)inin adı göstərilməlidir. 

Nəşrdən kommersiya məqsədilə istifadə qadağandır. 

Törəmə nəşrlər orijinal nəşrin lisenziya şərtləri ilə yayılmalıdır. 

Bu nəşrlə bağlı irad və təkliflərinizi
trm@arti.edu.az və **derslik@edu.gov.az**
elektron ünvanlarına göndərməyiniz xahiş olunur.
Əməkdaşlığınız üçün əvvəlcədən təşəkkür edirik!

ОГЛАВЛЕНИЕ

Введение.....	3
Содержательные стандарты по предмету Познание мира для 1 класса.....	4
Результаты обучения, реализуемые по темам	6
Годовое планирование по предмету Познание мира для 1 класса.....	8
1. КТО Я	9
2. ЗДОРОВЬЕ.....	26
3. ЛЮДИ И ПРЕДМЕТЫ	33
4. ОКРУЖАЮЩАЯ СРЕДА.....	54
5. БУДЕМ ОСТОРОЖНЫ	68

ВВЕДЕНИЕ

Учебный комплект по предмету Познание мира представленный для 1 класса состоит из учебника, методического пособия и рабочей тетради. Контентные знания и навыки социально-гуманитарных и естественных наук подобраны соответственно возрастной группе и разработано их интегрированное обучение согласно требованию предметного планирования.

С целью формирования знаний, навыков и компетенций, необходимых для рабочей и социальной среды 21-го века, преподавание предмета Познание мира осуществляется методом обучения, основанным на опросе и исследовании. Результаты международного оценивания достижений учащихся и анализ международного образовательного опыта показывают, что метод *обучения*, основанный на *опросе* и *исследовании*, является самым прогрессивным методом в мотивации учащихся, в создании образовательной среды, поддерживающей развитие психомоторных и когнитивных навыков, соответствующих их возрастной группе. Этот метод обучения утвердил себя как наиболее плодотворный метод для формирования таких фундаментальных навыков процесса как наблюдение, сравнение и классификация.

Во время обучения на основе *опроса* и *исследования* ученикам предоставляется связанная с содержанием и известная им ситуация. Ученики, наводящими вопросами, по данной ситуации, привлекаются к обсуждению и выражению своих первоначальных знаний. На следующих этапах результаты выполнения различных видов деятельности, подобранных в соответствии с возрастной категорией, обобщаются и представляются в материале исследования. Посредством этого метода предусмотрено развитие содержательных знаний, начиная от конкретных примеров до общих понятий.

Содержание куррикулума учебной дисциплины Познание мира формируется в двух направлениях – на основе содержательных линий, стандартов, подстандартов естественных и социально-гуманитарных наук.

Цели и задачи содержания естественных наук куррикулума учебной дисциплины Познание мира

Результаты обучения по содержательным линиям «Структуры и процессы у живых организмов» и «Окружающий мир и мы», предмета Познание мира, реализуются посредством ситуаций, вопросов и заданий, различных материалов деятельности и обучения, с обеспечением активного участия учеников. На этапе начального образования естественные науки группируются как физические науки (физика, химия и география) и науки о жизни (такие отрасли биологии как анатомия, ботаника и зоология), и каждая из двух содержательных категорий преподается с единой перспективой в продуктивной среде обучения для когнитивного и психомоторного развития учащихся. Цель содержания естественных наук предмета Познание мира обеспечить учащихся первоначальными понятиями, навыками и мотивацией необходимых для охотного и продуктивного изучения в старших классах предметов физики, химии, биологии и географии как отдельных дисциплин.

Цели и задачи содержания социально-гуманитарных наук куррикулума учебной дисциплины Познание мира

Общие результаты обучения содержательных линий «Здоровье и безопасность» и «Человек и общество», учебной дисциплины Познание мира, реализуются освоением основных понятий социально-гуманитарной области и осознанием учащимися своих моральных обязанностей. Одной из основных обязанностей обучения является рост толерантной, самостоятельно мыслящей, полезной для своей семьи, народа и государства личности. У них формируются навыки поведения и общения, основанные на высоких моральных ценностях. Ученики, освоив национальные и общечеловеческие нравственные ценности, приобретают в семье, в школе и в обществе высоконравственные, поведенческие и коммуникативные навыки. Также

подразумевается формирование у учащихся необходимых навыков и знаний о факторах, обеспечивающих их здоровье и создающих для нее опасность.

Одним из жизненно важных требований является умение правильно вести и защитить себя и своих близких во время чрезвычайных ситуаций, опасных происшествий. И поэтому учащиеся должны уметь правильно поступать, столкнувшись с подобными опасностями.

Модель обучения, использованная в преподавании предмета

Метод *обучения*, основанный на *опросе и исследовании*, подразумевает построение урока, в основном по *модели 5E* (5E выражает число первых букв слов engage, explore, explain, elaborate и evaluate). 5E удобная модель для развития у учащихся навыков задавать вопрос, вести наблюдение, рефлексировать, определять пути разрешения проблемы и делиться с товарищами результатами.

Уроки, построенные по учебной модели 5E, имеют определенную последовательность. Эта последовательность совпадает со стадиями исследования учащихся и состоит из следующих этапов:

1. Мотивация (Engage)

Ученики, представленной им знакомой ситуацией и наводящими вопросами, привлекаются к обсуждению. Целью здесь является построить связь между первоначальными знаниями учащихся и результатами обучения урока, побуждая интерес к теме подготовить их к этапу деятельности.

2. Деятельность (Explore)

На втором этапе ученики участвуют в деятельности, обсуждают результаты и после того, как познакомятся с конкретными результатами они бывают готовы к исследованию общих понятий.

3. Исследование (Explain)

На этом этапе обобщаются результаты этапа деятельности, предоставляются знания и понятия, предусмотренные результатами обучения.

4. Задание (Elaborate)

Как продолжение предыдущего этапа на данном этапе представляются новые образцы (примеры), расширяется круг применения концепции.

5. Проверьте себя (Evaluate)

На последнем этапе, с помощью представленных заданий и вопросов, измеряется уровень освоения учениками материала.

Содержательные стандарты по предмету Познание мира для 1 класса

1. Структуры и процессы в живых организмах

1.1. Описывает расположение, строение и функции основных органов живых существ.

- 1.1.1. Знает части тела человека.
- 1.1.2. Называет части тела человека.
- 1.1.3. Описывает схожесть и отличие частей тела.
- 1.1.4. Определяет пять чувств.
- 1.1.5. Называет пять чувств.
- 1.1.6. Связывает части тела с чувствами.

1.2. Описывает жизненные процессы присущие всем живым существам.

- 1.2.1. Определяет живое и неживое.
- 1.2.2. Перечисляет важные потребности людей и животных для выживания.
- 1.2.3. Перечисляет важные потребности растений для выживания.

2. Здоровье и безопасность

2.1. Объясняет важность в поддержании здоровья правил гигиены, здорового питания и физической активности.

- 2.1.1. Описывает важность соблюдения правил гигиены в защите здоровья человека.
- 2.1.2. Объясняет важность здорового питания в защите здоровья человека.
- 2.1.3. Простым способом планирует дела на день.

2.2. Следует важным правилам безопасности, связанным с охраной жизни и здоровья в быту и повседневной деятельности.

- 2.2.1. Объясняет опасность общения с незнакомыми людьми.
- 2.2.2. Знает опасность контакта с бесхозными предметами.
- 2.2.3. Перечисляет профили пользования бытовыми устройствами и инструментами, которые могут представлять угрозу для здоровья.
- 2.2.4. Знает и называет транспортные средства.
- 2.2.5. Знает и следует правилам безопасности в лифте и на эскалаторе.
- 2.2.6. Объясняет правила дорожного движения.

2.3. Объясняет важные правила безопасности связанные с охраной жизни и здоровья во время чрезвычайных ситуаций.

- 2.3.1. Описывает природные чрезвычайные явления.
- 2.3.2. Перечисляет правила безопасности во время стихийных бедствий.
- 2.3.3. Демонстрирует представление о техногенной катастрофе.
- 2.3.4. Знает номер телефона, по которому должен позвонить при техногенной катастрофе.

3. Окружающая среда и мы

3.1. Знает материалы и понимает их свойства.

- 3.1.1. Знает общие материалы.
- 3.1.2. Определяет некоторые свойства материалов.

3.2. Описывает движение тел, происходящих по взаимодействию с прикосновением и без прикосновения.

- 3.2.1. Связывает перемещение предметов с оказываемыми на них тянущими и толкающими действиями.
- 3.2.2. Описывает перемещение предметов как движение.

3.3. Объясняет распространение звука и света

- 3.3.1. Определяет источник звука.
- 3.3.2. Описывает изменение звука в зависимости от расстояния до источника звука.

3.4. Понимает изменение погодных условий на Земле, смену времен года и их особенности.

- 3.4.1. Описывает различные погодные условия.
- 3.4.2. Использует различные погодные символы для составления графика погодных условий.
- 3.4.3. Использует соответствующие приборы для сбора информации о погоде.
- 3.4.4. Описывает соответствующие виды одежды для разных погодных условий.

4. Человек и общество

4.1. Понимает, что человек является социальным существом.

- 4.1.1. Представляется окружающим.
- 4.1.2. Знает своего учителя и одноклассников.
- 4.1.3. Выражает понятие коллектива просто как объединение людей.
- 4.1.4. Объясняет формирование коллектива и семьи из людей.
- 4.1.5. Дает общие сведения о членах семьи.
- 4.1.6. Демонстрирует чувство уважения и любви к членам семьи.

- 4.1.7. Помогает родителям, складывая свои вещи.
- 4.1.8. Бережно пользуется своими вещами.
- 4.1.9. Демонстрирует общительность.
- 4.1.10. Предоставляет информацию о школе и ее окрестностях.
- 4.1.11. Называет свой адрес проживания.

4.2. Демонстрирует овладение простыми экономическими знаниями и навыками.

- 4.2.1. Знает денежные знаки Азербайджанской Республики.

4.3. Знает государственные символы.

- 4.3.1. Знает свою страну и столицу.
- 4.3.2. Знает государственные символы Азербайджанской Республики.
- 4.3.3. Выражает свою национальную идентичность своими словами.

4.4. Демонстрирует овладение правовыми знаниями.

- 4.4.1. Демонстрирует свои представления о правах человека.
- 4.4.2. Придерживается классных правил поведения.

4.5. Ведет себя соответственно культуре общения.

- 4.5.1. Соблюдает правила этикета.

4.6. С уважением относится к разным культурам.

- 4.6.1. Различает людей.
- 4.6.2. Различает на картинках религиозные символы.

Результаты обучения, реализуемые по темам

№	Раздел, глава и темы	Результаты обучения
1. КТО Я		
1	Моя школа	4.1.1. Представляется окружающим. 4.1.2. Знает своего учителя и одноклассников. 4.1.10. Предоставляет информацию о школе и ее окрестностях. 4.4.1. Демонстрирует свои представления о правах человека.
2	Моя семья	4.1.5. Дает общие сведения о членах семьи. 4.1.6. Демонстрирует чувство уважения и любви к членам семьи.
3	Моя страна	4.3.1. Знает свою страну и столицу. 4.3.2. Знает государственные символы Азербайджанской Республики. 4.2.1. Знает денежные знаки Азербайджанской Республики.
4	Я азербайджанец	4.3.3. Выражает свою национальную идентичность своими словами.
5	Где я живу	2.2.6. Объясняет правила дорожного движения. 4.1.11. Называет свой адрес проживания.
6	Общение	4.5.1. Соблюдает правила вежливости.
7	Дисциплина	4.4.2. Придерживается классных правил поведения.
2. ЗДОРОВЬЕ		
8	Части тела	1.1.1. Знает части тела человека. 1.1.2. Называет части тела человека.
9	Сходство и отличие	1.1.3. Описывает схожесть и отличие частей тела.
10	Как содержать свое тело в чистоте	2.1.1. Описывает важность соблюдения правил гигиены в защите здоровья человека. 2.1.3. Простым способом планирует дела на день.
11	Здоровое питание	2.1.2. Объясняет важность здорового питания в защите здоровья человека. 2.1.3. Простым способом планирует дела на день.

3. ЛЮДИ И ПРЕДМЕТЫ		
12	Языки	4.6.1. Различает людей.
13	Религии	4.6.2. Различает на рисунках религиозные символы.
14	Я и мои товарищи	4.1.3. Выражает понятие коллектива просто как объединение людей. 4.1.4. Объясняет формирование коллектива и семьи из людей. 4.1.9. Демонстрирует общительность.
15	Наши вещи в доме	4.1.7. Помогает родителям, складывая свои вещи. 4.1.8. Бережно пользуется своими вещами.
16	Из чего сделаны вещи	3.1.1. Знает общие материалы.
17	Свойства материалов	3.1.2. Определяет некоторые свойства материалов.
18	Перемещение предметов	3.2.1. Связывает перемещение предметов с оказываемыми на них тянущими и толкающими действиями. 3.2.2. Описывает перемещение предметов как движение.
19	Бытовое оборудование в нашем доме	2.2.3. Перечисляет профили пользования бытовыми приборами и инструментами, которые могут представлять угрозу для здоровья.
4. ОКРУЖАЮЩАЯ СРЕДА		
20	Как мы познаем мир вокруг нас	1.1.4. Определяет пять чувств. 1.1.5. Называет пять чувств. 1.1.6. Связывает части тела с чувствами.
21	Откуда доносится звук	3.3.1. Определяет источник звука. 3.3.2. Описывает изменение звука в зависимости от расстояния до источника звука.
22	Какая сегодня погода	3.4.1. Описывает различные погодные условия. 3.4.2. Использует различные погодные символы для составления графика погодных условий. 3.4.3. Использует соответствующие приборы для сбора информации о погоде.
23	Как влияют на нас времена года	3.4.4. Описывает соответствующие виды одежды для разных погодных условий.
24	Живое и не живое	1.2.1. Определяет живое и неживое.
25	Что нужно для жизни	1.2.2. Перечисляет важные потребности людей и животных для выживания. 1.2.3. Перечисляет важные потребности растений для выживания.
5. БУДЕМ ВНИМАТЕЛЬНЫ		
26	Транспортные средства	2.2.4. Знает и называет транспортные средства. 2.2.5. Знает и следует правилам безопасности в лифте и на эскалаторе.
27	Будем внимательны	2.2.1. Объясняет опасность общения с незнакомыми людьми. 2.2.2. Знает правила поведения с бесхозными предметами.
28	Как защититься от селевых потоков	2.3.1. Описывает природные чрезвычайные явления. 2.3.2. Перечисляет правила безопасности во время стихийных бедствий.
29	Экстренный вызов	2.3.3. Демонстрирует представление о техногенной катастрофе. 2.3.4. Знает номер телефона, по которому должен позвонить при техногенной аварии.

Годовое планирование по предмету Познание мира для 1 класса (33 часа)

Планирование на I полугодие

№	Раздел, глава и темы	Saat
РАЗДЕЛ – 1. КТО Я		
1	Моя школа	1
2	Моя семья	1
3	Моя страна	2
4	Я азербайджанец	1
5	Где я живу	1
6	Общение	1
7	Дисциплина	1
ОБЩЕЕ КОЛИЧЕСТВО ЧАСОВ В РАЗДЕЛЕ		8
РАЗДЕЛ – 2. ЗДОРОВЬЕ		
8	Части тела	1
9	Сходство и отличие	1
10	Как содержать свое тело в чистоте	1
11	Здоровое питание	2
ОБЩЕЕ КОЛИЧЕСТВО ЧАСОВ В РАЗДЕЛЕ		5
РАЗДЕЛ – 3. ЛЮДИ И ПРЕДМЕТЫ		
12	Языки	1
13	Религии	1
14	Я и мои товарищи	2
ОБЩЕЕ КОЛИЧЕСТВО ЧАСОВ В РАЗДЕЛЕ		4
ВСЕГО ЗА I ПОЛУГОДИЕ		17

Планирование на II полугодие

№	Раздел, глава и темы	saat
РАЗДЕЛ – 3. ЛЮДИ И ПРЕДМЕТЫ		
15	Наши вещи в доме	1
16	Из чего сделаны вещи	1
17	Свойства материалов	1
18	Перемещение предметов	1
19	Бытовое оборудование в нашем доме	1
ОБЩЕЕ КОЛИЧЕСТВО ЧАСОВ В РАЗДЕЛЕ		5
РАЗДЕЛ – 4. ОКРУЖАЮЩАЯ СРЕДА		
20	Как мы познаем мир вокруг нас	2
21	Откуда доносится звук	1
22	Какая сегодня погода	1
23	Как влияют на нас времена года	1
24	Живое и неживое	1
25	Что нужно для жизни	1
ОБЩЕЕ КОЛИЧЕСТВО ЧАСОВ В РАЗДЕЛЕ		7
РАЗДЕЛ – 5. БУДЕМ ВНИМАТЕЛЬНЫ		
26	Транспортные средства	1
27	Будем внимательны	1
28	Как защититься от селевых потоков	1
29	Экстренный вызов	1
ОБЩЕЕ КОЛИЧЕСТВО ЧАСОВ В РАЗДЕЛЕ		4
Повторение за I полугодие		16
ВСЕГО ЗА II ПОЛУГОДИЕ		33

1-й РАЗДЕЛ

Кто я

Тема №	Название	Часы	Учебник (стр.)	Рабочая тетрадь (стр.)
Тема 1	Моя школа	1	8	3
Тема 2	Моя семья	1	10	5
Тема 3	Моя страна	1	12	7
Тема 4	Я азербайджанец	1	14	9
Тема 5	Где я живу	1	16	11
Тема 6	Общение	1	18	13
Тема 7	Дисциплина	1	20	15
	Обобщающий урок	1	22	17
	ВСЕГО	8		

Краткий обзор раздела

Раздел охватывает социальные темы. Так как социальные навыки для детей, только поступивших в школу, имеют особое значение, будет целесообразнее посвятить первый урок обучения соответствующей теме. В теме «Моя школа» учащиеся учатся представляться. В теме также в доступной форме разъясняются права учащихся на образование, ношение имени и фамилии.

В теме «Семья» говорится о взаимоотношениях между членами семьи, о значении семьи для человека. В следующей теме «Моя страна» углубляется информация о стране, государственных символах, столице и национальной валюте. Декламированная в этой теме идея государственности продолжается в теме «Я Азербайджанец». Цель темы, на примере Дня Победы, привить ученикам любовь к родине, чувство гордости за национальную принадлежность.

Цель обучения темы «Где я живу» сформировать у учеников навыки изучения местности, в которой они живут, и соблюдение элементарных правил дорожного движения. В теме подчеркивается важность пользования пешеходным переходом, и следования сигналам светофора.

В теме «Общение» поощряется манера общения в межличностных отношениях, основанная на взаимном уважении, а в теме «Дисциплина» соблюдение дисциплины в классе.

На протяжении всего раздела с целью обеспечения эффективности процесса обучения используются интересные и увлекательные деятельности.

Введение в раздел

Школа для ребенка – это новая среда, еще и новые роли и обязанности, связанные с обучением. Дети в школе заводят новых друзей, приобретают опыт сотрудничества друг с другом, совместно трудятся в командах и развивают свои навыки.

Для успешного перехода из семьи и детского сада в школу, ребенок с первых дней должен чувствовать себя комфортно в школе и в классе. Должна быть создана благоприятная, позитивная среда, чтобы помочь устранить, присущие переходному периоду детей, такие состояния как волнение, тревога, эмоциональность. В связи с этим можно организовать беседу о первых впечатлениях о школе. Детям должны быть созданы условия, чтобы они рассказали о себе, предоставлены возможности, чтобы они поделились своими знаниями и ожиданиями, связанными со школой.

Можно организовать работу над картинкой, изображенной на первой странице раздела, как подготовку к темам. Внимание учеников направляется на здание школы, на людей, собравшихся перед школой. Задаются вопросы об оживлении в связи с первым учебным днем, о чувствах, переживаемых детьми и родителями. Обсуждаются вопросы из учебника. Учитель может задать ученикам вопросы, охватывающие раздел: «Нравится ли вам здание школы?», «Кого вы видите во дворе школы?», «В каком городе (районе или деревне) находится ваша школа?», «В какой стране мы живем?» и т.д.



Тема 1. Моя школа

Учебник: стр. 8 • Рабочая тетрадь: стр. 3.

Подстандарт	4.1.1. Представляется окружающим. 4.1.2. Знает своего учителя и одноклассников. 4.1.10. Предоставляет информацию о школе и ее окрестностях. 4.4.1. Демонстрирует свои представления о правах человека.
Вспомогательные средства	Цветные карандаши, фломастеры, рабочие листы, картинки, бумажные сердечки.

Краткий план урока

1. **Мотивация.** Как вы можете представиться?
2. **Деятельность.** Знакомство.
3. **Исследование.** Текст о школе.
4. **Задание.** Учебник: 1,2. Раб. тетрадь: 1-5.
5. **Проверьте себя.**
6. **Формативное оценивание.**

МОТИВАЦИЯ На этом этапе ученики продемонстрируют навыки представления себя окружающим людям. Их внимание направляется на картинку в начале страницы. Озвучиваются предложения, которые произносят мальчик и девочка (Кямран и Севиля) с картинки, представляя себя. Затем обращаются к ученикам:

– Что вы можете сказать, представляя себя?

Если ученики затрудняются представиться, им можно задать наводящие вопросы:

«Какая твоя самая любимая игрушка?», «Кто вам помогает собраться в школу?», «Какие чувства вы переживаете, когда идете в школу?», «Что вы знаете о школе?», «Есть ли у вас дома старшие братья или сестры?», «Что они вам рассказывали о школе?».

Чтобы мотивировать детей, учитель может представиться сам. Это можно сделать с юмором. Искреннее общение с учениками может помочь подавить в них чувства страха, тревоги, неуверенности.

Навыки представления связаны с самосознанием. Дети, представляясь, учатся смотреть на себя со стороны. Учитель может попросить учеников дать о себе дополнительную информацию. Знакомство со своими учениками, выявление их увлечений, интересов и способностей в будущем может служить диагностическим инструментом для индивидуального подхода к ним.

Представление учеников можно организовать и в игровой форме.

Игра. «Найди товарища!» Учитель описывает внешние данные одного из учеников, а остальные ученики находят описанного ребенка. Например, «Черноволосая, улыбчивая девочка, с ленточкой на волосах». Если ученики затрудняются найти товарища, то можно добавить еще примет: «Сидит за одной из первых парт.», «Последняя в ряду». Дети определяют описанного ученика по предоставленным приметам, и учитель просит описанного ученика представиться.

ДЕЯТЕЛЬНОСТЬ Ученикам, сидящим рядом, предлагается деятельность для того, чтобы поближе узнать друг друга. Эту деятельность можно организовать и в виде игры. Дети, сидящие за одной партой, описывают друг другу свои любимые игрушки. Ученики находят эту игрушку и рисуют ее. Для того, чтобы увидеть, как ученики справились с деятельностью и, создать условия для их само представления, рисунки с изображениями игрушек вешают на доске. Ученики поочередно поднимаются и представляют себя и свой рисунок. Например, «Меня зовут Айтен. Я нарисовала танк.» Эта деятельность позволяет выявить активных, уверенных в себе и нерешительных, имеющих заниженную самооценку учеников.

Приведенная ниже альтернативная деятельность также создает условия ученикам для само представления и знакомства.

Игра «Сердечки». Ресурсы: Бумажные сердечки с привязанными к их кончикам нитками. На сердечках написаны имена учеников и учителя. (Целесообразно заранее подготовить вырезанные из цветной бумаги сердечки).

1. Дети садятся в круг. Бумажные сердечки кладут на пол в середину круга.
2. Учитель побуждает детей к беседе: «Кто есть кто? Знаем ли мы всех по именам?»
3. Детям предлагается по очереди брать сердечки с написанными на них именами учеников и рассказать о них. Ученик чье имя написано на вытянутом сердечке говорит: «Это я!» (один из учеников может вытянуть сердечко с именем учителя). Каждый ребенок рассказывает о своем товарище (Почему это имя мне нравится. Кого еще я знаю с таким именем. В какие игры мы можем сыграть с этим учеником. и.д.), и передает ему сердечко с его именем.
4. Каждый берет переданное ему сердечко, и вешает его на шею во время урока.
5. Вопросы для обсуждения:

– Как, по-вашему, почему сердечки разных цветов? Как вы понимаете высказывания (мнение) «Мы очень разные! Еще и одинаковые!»?

ИССЛЕДОВАНИЕ Текст из учебника направлен на расширение у учащихся представлений о школе. Целесообразно посредством направляющих вопросов, организовать обсуждение о роли школы в жизни человека: «Что в первую очередь вы должны сказать, когда представляетесь?», «Почему людям дают имена?», «На что указывает фамилия?», «Что такое школа?», «Что произойдет, если человек не будет учиться в школе?», «Что делают люди после окончания школы?», «Какие места в школе вы знаете?», и т.д. Выслушиваются возможные ответы, и ведется дискуссия.

К сведению учителя! Целесообразно изучая текст, предоставить информацию об основных правах каждого человека в соответствии с возрастной категорией. Это, в первую очередь касается права ношения каждым человеком имени и фамилии, а также получения образования. Поскольку понятие «Право» для детей сложное, учащиеся довольствуются тем, что слышат его. Это может стать основой для информации, которые они получают в старших классах.

Тему можно обобщить так: «Каждого человека знают по имени и фамилии. Ношение имени и фамилии право человека. Наравне с ношением имени и фамилии получение образования также является правом человека. Образование дает людям знания и навыки. А приобретенные знания и навыки позволяют легче преодолевать проблемы.»

ПРИМЕЧАНИЕ. Сказанное о правах ребенка является не только информированием. От педагога ожидается профессиональный подход в соответствии с правами детей. Предоставленная детям информация, будет убедительней, если учитель преподнесет ее деликатно, спокойным тоном голоса, с терпением и справедливым подходом.

ЗАДАНИЕ Первое задание направлено на выявление, насколько ученики знакомы с деятельностью школы. Учитель может расширить задание, продемонстрировав дополнительные картинки.

2-е задание можно выполнить сначала соответственно учебнику, а затем реальному положению. Учитель может задать вопросы: «Что вы можете сказать о вашем классе?», «Вы знаете, как зовут вашу учительницу?», «Вы сами собираете свой портфель, или вам помогают родители?»



ПРОВЕРЬТЕ СЕБЯ Можно организовать дискуссию по вопросам из учебника и задав дополнительные вопросы:

- Что вам понравилось в вашей школе? Что вам понравилось во дворе школы? Сколько этажей в вашей школе? На каком этаже расположен ваш класс? Что вам больше всего понравилось в вашем классе?

- С кем вы познакомились? Имена, каких товарищей вы запомнили? Если у вас спросят «кто ваш учитель?», что вы ответите?
- Что вы узнали о них? Как имя и фамилия вашего товарища по парте? Какая его (ее) любимая игра (игрушка)?

Знания и навыки учащихся оцениваются посредством ниже приведенных критерий и материалов.

Формативное оценивание

Критерии оценивания	Материал оценивания
Представляется, назвав свою фамилию, имя и любимые игрушки.	Учебник (Деятельность - 1) Раб. Тетрадь (задание 1)
Называет имена своего учителя и одноклассников, а также любимые игры своих товарищей.	Опрос, игра, учебник
Объясняет важность (необходимость) ношения каждым человеком имени и фамилии и получения образования в школе.	Опрос, учебник (задание)
Говорит все, что знает о школе и образовании.	Учебник (задание 1)

Тема 2. Моя семья

Учебник: стр. 10 • Рабочая тетрадь: стр. 5

Подстандарты	4.1.5. Дает общие сведения о членах семьи. 4.1.6. Демонстрирует чувство уважения и любви к членам семьи.
Вспомогательные средства	Цветные карандаши, фломастеры

Краткий план урока

1. **Мотивация.** Определение членов семьи, изображенных на картинке.
2. **Деятельность.** Семейное древо.
3. **Исследование.** О семье.
4. **Задание.** Учебник: задание № 1,2. Раб. тетрадь: № 1–5
5. **Проверьте себя.**
6. **Формативное оценивание.**
7. **После урока.** Беседа с родителем.

МОТИВАЦИЯ Внимание учеников направляется на картинку с изображением семьи. Учитель может задать вопросы:

– Кто изображен на картинке? Что они делают?

Ученики перечисляют членов семьи, изображенных на картинке.

После того, как выслушаете ответы учащихся, связанные с картинкой, можно к ним обратиться:

– Назовите членов вашей семьи? Что дополнительно вы можете рассказать о них?

Ответы данные учениками важны для получения информации о их семьях и более близкого знакомства с ними.

Отвечая на вопрос «Назовите членов вашей семьи?» ученики могут назвать и своих питомцев. Это их первоначальные представления о семье. Не следует разрушать это представление, говоря, что животные не являются членами семьи. Наоборот, посредством этого элемента можно

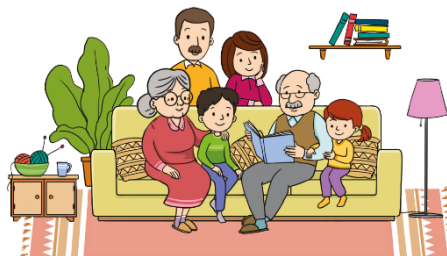

разъяснить такие понятия как «забота и любовь». Учащихся можно спросить, почему они любят своих питомцев, и кто из членов семьи заботится о них. Выслушав ответы обратиться к ним с вопросами:

- Как члены вашей семьи заботятся друг о друге?
- Как вам помогают члены вашей семьи, когда у вас бывают трудности?

Цель дискуссионных вопросов – развитие у детей чувства ответственности, эмпатии акцентируя внимание на заботе и любви в семье.

ДЕЯТЕЛЬНОСТЬ Деятельность осуществляется в форме индивидуальной работы. Учитель может представить ученикам деятельность следующим образом:

– Сейчас вы представите свою семью в интересной форме. Дерево, которое вы видите в учебнике – не обычное дерево. Это «Семейное дерево». На листьях этого дерева вы напишите имена членов вашей семьи.

В ходе обсуждения можно довести до сведения учащихся, что количество членов каждой семьи разное (брат и сестра, бабушка и дедушка, младшие и старшие и т.д.) и объяснить понятие «разнообразие». Обращение внимания на то, насколько деятельность детей последовательна, логична и аккуратна, полезно не только для помимо прихода к определенным выводам об учащихся, но и для формативного оценивания.



ИССЛЕДОВАНИЕ В ходе исследования текста, направленного на расширение представления учащихся о семье, можно уточнить информацию о нуклеарной и расширенной семье. Организуя дискуссию, целесообразно создать условия для того, чтобы учащиеся высказывали свои мнения о роли членов семьи в семье.

В данной теме также будет необходимо коснуться понятия «право». Уместно, с точки зрения реализации итогов обучения, довести до сведения учащихся, что проживание в семье является одним из прав человека: «Проживание в семье также как и ношение фамилии и имени, получение образования является правом ребенка». После этого можно озвучить вопрос из учебника: «Как вы проводите время с членами вашей семье?»

При обобщении ответов подчеркивается польза семьи для человека. Отмечается, что каждый человек нуждается в любви и заботе. В семье человек, со дня своего рождения, окружен любовью и заботой потому, что люди в семье любят и заботятся друг о друге.

ЗАДАНИЕ В первом задании организовывается обсуждение по картинке о том, как взрослые оказывают помощь детям. Задания подобного рода закладывают основу восприятия таких концепций как отношения между поколениями, преемственность и происходящие со временем перемены.

Может быть организована работа по картинкам из учебника или иным картинкам представленным самим педагогом, а также игра о заботе и помощи, оказываемой детям членами семьи.

Игра. «Кто поможет?» Учитель озвучивает проблему, а ученики должны сказать от кого из членов своей семьи они могут получить помощь для решения данной проблемы. Например:

- Ваша рубашка вымазалась.
- У вас затруднения в выполнении домашнего задания.
- Утеряна ваша вещь, и вы не можете ее найти.
- Вы проголодались, а готовой еды нет.
- Вы хотите пойти в гости к другу.

Дифференциальное обучение.

Поддержка. Спрашивают имена членов семьи.

Углубление. Можно поручить ученикам, предоставить более подробную информацию о членах их семьи.

Дополнительная информация для учителя. Согласно статье 8 Семейного Кодекса Азербайджанской Республики под членами семьи подразумеваются муж и жена, родители и дети. Это нуклеарная семья. Большая семья очень актуальна для Азербайджанской среды и сегодня она сохраняет свою значимость как одна из национально-нравственных ценностей Азербайджанского народа. В связи с этим, по нашему мнению, будет целесообразнее, с учетом возрастных особенностей учащихся, разъяснить понятие «семья» как объединение любящих друг друга, заботящихся друг о друге людей, не переводя его на юридическую плоскость.

ПРОВЕРЬТЕ СЕБЯ Можно организовать дискуссию по вопросам из учебника и задав дополнительные вопросы:

- Кто является членами семьи? Кто может быть в семье? Какую работу они выполняют в семье?
- Как члены семьи относятся друг к другу? Если человек не будет расти в семье, какая у него будет жизнь? (Можно привести в пример героя произведения Р. Кипплинга Маугли.)

ПОСЛЕ УРОКА Организовывается работа с родителями. На следующем уроке у учащихся можно спросить, в какие игры они играли с родителями.

Знания и навыки учащихся оцениваются посредством ниже приведенных критерий и материалов.

Формативное оценивание

Критерии оценивания	Материал оценивания
Дает информацию о членах семьи на основе семейного древа.	Деятельность-1 (Учебник)
На конкретных примерах объясняет поддерживающие отношения, чувства любви и уважения между членами семьи.	Опрос
Приводит примеры о роли членов семьи	Задание-1 (Учебник)

Тема 3. Моя страна

- Учебник: стр. 12 • Рабочая тетрадь: стр. 7

Подстандарты	4.3.1. Знает свою страну и столицу. 4.3.2. Знает государственные символы Азербайджанской Республики 4.2.1. Знает денежные знаки Азербайджанской Республики.
Вспомогательные средства	Цветные карандаши, фломастеры

Краткий план урока

1. **Мотивация.** Название нашей страны и ее столицы.
2. **Деятельность.** Государственные символы.
3. **Исследование.** Информация о государственных символах.
4. **Задание.** Учебник: задание № 1,2. Раб. тетрадь: № 1-5.
5. **Проверьте себя.**
6. **Формативное оценивание.**

МОТИВАЦИЯ В начале темы представлена карта Азербайджанской Республики. Это важно для того, чтобы учащиеся знали границы и уменьшенное изображение нашей страны. Учитель может, показав карту задать разные вопросы:

– В какой стране мы живем? Как называется наша страна?

Ученики отвечают «Азербайджан». После подтверждения верности ответа можно провести такое сравнение. Нескольким ученикам предлагается сказать их имена и фамилии. После того как они произнесут свои имена и фамилии можно направить их внимание на следующий факт:

– Мы знаем вас по именам, однако в классе может быть не только один, но и два даже три ученика с одинаковым именем. В таком случае мы различаем их по фамилиям. В тетради вместе

с именем вы указываете и фамилию. Это ваше полное имя. Тоже самое и с названиями стран. Название нашей страны Азербайджанская Республика.

На данном этапе внимание учеников можно направить на исторические памятники, изображенные на карте и рассказать о том, что они были построены в далеком прошлом. Целесообразно в нескольких словах изобразить картину прошлых времен. Если даже эта информация не имеет непосредственной связи с деятельностью, она закладывает у учащихся основу представления о древности Истории Азербайджана. Это еще и подготовка к изучению в будущем предмета история.

Обсуждается второй вопрос из учебника

– Какой город является столицей нашей страны?

После получения от учеников ответа «город Баку», указывается место его расположения на карте. У учеников можно спросить, какие еще города нашей страны они знают. После даются сведения о Баку. Подчеркивается, что в Азербайджане имеется много городов, но лишь город Баку является самым большим и густонаселенным.

ДЕЯТЕЛЬНОСТЬ Цель задания изучение Государственных символов. Для учащихся 1-х классов восприятие таких абстрактных понятий как «Независимая страна», «Республика» может быть сложным, однако они могут легче освоить государственные символы и атрибуты как основные показатели, представляющие страну. Это важно для развития у них мнения о государственности, патриотизме.

Ученики индивидуально выполняют деятельность, связанную с флагом и гербом. В 1-ом задании деятельности предложение о государственном флаге дополняется соответственно базовым навыкам ученика: «Наш флаг имеет цвета. Звезда на нем имеет конечностей.»

2-е задание направленно на определение составляющих (частей) государственного герба. Если учесть, что ученики знакомы с Государственными символами Азербайджанской Республики еще с детского сада и подготовительных групп, то это задание, особенно деятельность, связанная с флагом, не будет представлять для них сложности.

ИССЛЕДОВАНИЕ В разделе исследование наравне с государственными символами и нашей столицей предоставляется информация о государственном языке и денежной единице, являющимися основными атрибутами государства. Озвучивается вопрос обсуждения, и обсуждается всем классом. Ответы учащихся должны подтвердить восприятие ими государственного флага и государственного гимна как основного показателя, представляющего страну. Учитель может мобильным телефоном или каким-либо иным устройством воспроизвести наш государственный гимн. В это время можно попросить учащихся исполнить вслух наш гимн.

ЗАДАНИЕ При выполнении 1-го задания каждую картинку можно обсудить по отдельности.



При выполнении 2-го задания учитель может наглядно продемонстрировать наши денежные купюры. В это время внимание учащихся направляется на карту Азербайджана, изображенную на оборотной стороне купюры. Целесообразно знание учащимися наших металлических денег (гяпиков).



Дифференциальное обучение.

Поддержка. У учащихся можно спросить, где они видели государственный флаг.

Углубление. У учащихся можно спросить, где они видели государственный герб, и где слышали государственный гимн.

Дополнительная информация для учителя. Следует учесть, что обучение и пропаганда государственных символов не завершается на этой теме. По мере возможности их следует связывать с другими темами последующих уроков. Нельзя забывать о приоритете пропаганды национально-нравственных, материальных ценностей, в основном в темах социального направления. Наравне с этим у учащихся можно спросить и о других странах. Можно, акцентировать идею «различия», обсуждая схожие (например, у каждого государства есть гимн, герб и флаг) и отличительные (климат – холодный, жаркий) признаки, территориальные различия между странами.

ПРОВЕРЬТЕ СЕБЯ Можно организовать дискуссию по вопросам из учебника и задав дополнительные вопросы:

- Чем распознаются страны? Где вы видели флаги других стран? Чем отличаются друг от друга государственные флаги страна?
- Какие бывают государственные символы? По каким признакам можно отличить наш государственный флаг от флага других стран? Из каких частей состоит наш государственный герб? Как называется денежная единица нашего государства? Как называется наша национальная денежная единица? Наименьшая денежная единица Азербайджана какая (1 гяпик)? Для чего используют деньги? Денежные единицы каких стран вы знаете?

Знания и навыки учащихся оцениваются посредством ниже приведенных критерий и материалов.

Формативное оценивание

Критерии оценивания	Материал оценивания
Называет название своей страны и ее столицы.	Опрос
Перечисляет государственные символы Азербайджанской Республики и их основные элементы.	Деятельность (учебник), задание-1 (учебник)
На примерах объясняет свою любовь к государственному флагу.	Опрос
Узнает Азербайджанскую национальную валюту среди денежных купюр различных стран.	Задание-2 (учебник)

Тема 4. Я Азербайджанец

• Учебник: стр. 14 • Раб. тетрадь: стр. 9

Подстандарты	4.3.3. Выражает свою национальную идентичность своими словами.
Вспомогательные средства	Цветные карандаши, фломастер

Краткий план урока

1. **Мотивация.** День победы.
2. **Деятельность.** Хары-бюльбюль.
3. **Исследование.** О дне победы и Хары-бюльбюль.
4. **Задание.** Учебник: задание № 1. Раб. тетрадь: № 1-5.
5. **Проверьте себя.** Впечатление, вызванное Днем Победы.
6. **Формативное оценивание.**
7. **После урока.** Беседа с родителем.

МОТИВАЦИЯ Целесообразно для мотивации создать поддерживающую обстановку, например, приготовить и повесить на доске плакат, связанный с 44-х дневной войной и Днем Победы.



Тему «Я азербайджанец» можно рассматривать как продолжение темы «Моя страна». Если в теме «Моя страна» осуществляется знакомство с Государственными символами и агитируется важность уважения к ним, то в данной теме на первый план выносятся чувство гордости, вызванное тем, что ты являешься гражданином своей страны. Цель – привить учащимся верность Родине и земле, а также дух готовности к борьбе за Родину. Обсуждаются вопросы, данные в учебнике. Этими вопросами на первый план выдвигаются чувства любви к родине.

ДЕЯТЕЛЬНОСТЬ Деятельность включает в себя раскрашивание символа Хары-бюльбюль. В учебнике нет его цветной версии. В связи с этим цветную версию символа Хары-бюльбюль следует повесить так, чтобы все учащиеся с легкостью могли видеть его.

ИССЛЕДОВАНИЕ В тексте дается информация о цветке Хары-бюльбюль, который является символом Дня Победы, солдат, ставших шахидами, победы Азербайджана, Шуши, Карабаха. Подчеркивается, что День Победы – это день гордости для каждого азербайджанца. Можно организовать расширенную дискуссию вокруг вопросов, приведенных после текста.
– Почему День победы мы празднуем торжественно?



В своей повседневной жизни мы постоянно ощущаем нашу славную победу в 44 дневной войне и впечатления от этой победы. И поэтому учащиеся не затрудняются выражать свое мнение, отвечая на этот вопрос. Обсуждение второго вопроса также не составит труда, так как второй вопрос обсуждения тесно связан с первым. Как бы не рознились ответы, во всех них проявится чувство гордости, рожденное победой над врагом.

– Какие чувства мы переживаем в День Победы?

Учащиеся понятие «чувство гордости» могут выразить такими словами как «сильно радуемся», «гордимся». Ученик, осознающий, что такое чувство гордости, может поделиться эмоциями,

вызванными этим чувством. На картинках, изображенных в данной теме, приведены примеры того, что основными признаками, представляющими страну, являются государственные символы. Фотография Президента Азербайджанской Республики Ильхама Алиева с надписью День Победы на фоне Государственного флага, указывает на то, что эти понятия взаимосвязаны. Учитель, направив внимание на фотографию, может задать наводящие вопросы, направленные на восприятие Государственного флага Азербайджана, Главы Государства Азербайджана и славный День Победы Азербайджана как взаимосвязанные друг с другом понятия. Например: – Почему наши доблестные солдаты говорили: «Мы вернем Карабах и воздвигнем там наш трехцветный славный Флаг»? Почему они, на освобожденных от оккупации землях, первым делом воздвигают Азербайджанский флаг?

К сведению учителя. Правильная организация процесса обучения тем направленных на формирование у учащихся таких качеств как национальная гордость, патриотизм является главной задачей учебно-воспитательного процесса. Роль школы в воспитании таких высших чувств как любовь к Родине и родному языку, изучение истории своей страны, обладание национально-нравственными ценностями несоизмеримо велика по сравнению с другими институтами. Не обходимо обратить внимание на преподавание этой темы особенно в первые годы школьного обучения.

ЗАДАНИЕ Прежде чем вернуться к выполнению задания, учитель может обратиться к классу: – Если бы вы захотели приготовить открытку на тему «День Победы», как бы ее сделали? Учащиеся думаю над идеей открытки, над тем, как они видят ее, из каких, по их мнению, элементов она должна состоять, и дают ответ на вопрос.

В конце организованного обсуждения учитель задает общий вопрос:

– Кому бы вы послали эту открытку? Как бы вы подписали открытку? Если вы встретитесь с детьми из других стран, что бы вы им рассказали о Дне Победе?

Задание по теме очень легкое, с детей требуется найти открытку с изображением Дня Победы и выделить ее.

Дифференциальное обучение.

Поддержка. Ученикам можно задать вопрос: «Каким государством были оккупированы наши земли?»

Углубление. К учащимся можно обратиться с вопросом: «Какие наши города были освобождены в 44 дневной войне?»

ПРОВЕРЬТЕ СЕБЯ Можно организовать дискуссию по вопросам из учебника и задав дополнительные вопросы:

- Почему День Победы мы считаем днем гордости? Чего достиг Азербайджан в 44 дневной войне? Кого из наших героев солдат вы знаете? Как бы вы поздравили своего товарища с Днем победы? Чтобы вы ему сказали?

Как называется цветок, символизирующий нашу победу? Что еще кроме нашей победы символизирует Хары-бюльбюль? Какую птицу напоминает Хары-бюльбюль?

ПОСЛЕ УРОКА Организовывается работа с родителями. На следующем уроке с учениками обсуждается информация, полученная ими от родителей в ходе беседы о Хары-бюльбюль.

Знания и навыки учащихся оцениваются посредством ниже приведенных критерий и материалов.

Формативное оценивание

Критерии оценивания	Материал оценивания
Используя навыки изобразительного искусства, раскрасьте символ Хары-бюльбюль	Деятельность-1 (учебник)
Определите открытку, посвященную Дню Победы соответственно его элементам.	Задание-1 (учебник)
Опишите День Победы на основе креативного мнения.	Опрос

ТЕМА 5. Где я живу

• Учебник: стр. 16 • Раб. тетрадь: стр. 11

Подстандарты	2.2.6. Объясняет правила дорожного движения. 4.1.11. Называет свой адрес проживания.
Вспомогательные средства	

Краткий план урока

1. **Мотивация.** Как мы можем определить место дома, где мы проживаем и школы.
2. **Деятельность.** Дорога в школу.
3. **Исследование.** Правила пользования светофором и пешеходным переходом.
4. **Задание.** Учебник: задание № 1, Раб. тетрадь: № 1-5
5. **Проверьте себя.**
6. **Формативное оценивание.**

МОТИВАЦИЯ Направив внимание учащихся на слова персонажей, учитель может дать хвалебный комментарий их наблюдательности: «Идя с отцом в школу, Севиль внимательно смотрит на дорогу. Они переходят дорогу по пешеходному переходу. Рядом с домом Кямрана есть игровая площадка и маркет. Кямран тоже внимательный, он хорошо запомнил это.»

Учитель может начать разговор о привлекающем внимание объекте, находящемся возле любого дома, расположенного возле школы. Также можно рассказать придуманную историю о ребенке, который разминулся с родителем. Например, любой заблудившийся ребенок быстро воссоединится со своими родителями потому, что знает, что находится возле их дома. После этой подготовки можно приступить к разбору с учениками вопросов из учебника.

– Что расположено возле вашего дома?

Важно запомнить, что учащиеся, давшие удовлетворительный ответ на поставленный вопрос, обладают лучшими навыками наблюдательности. Можно учесть их эти способности при даче индивидуальных заданий на будущих уроках.

ДЕЯТЕЛЬНОСТЬ Перед началом деятельности будет целесообразно предложить учащимся вспомнить, что они видят каждый день по дороге в школу. Запоминание объектов, которые они видят по пути, поможет им более эффективно выполнить эту деятельность. Учащиеся могут выполнить деятельность как индивидуально, так и в паре. Работа в паре, может помочь им если они проживают на одной территории (в одном районе). Во время выполнения деятельности, учащиеся сотрудничают и помогают друг другу.

ИССЛЕДОВАНИЕ В тексте исследования дается информация о светофоре и пешеходном переходе, и о том, что объекты, привлекающие внимание создают впечатление о местности. В связи с тем, что часть текста, связанная с пешеходным переходом и светофором носит нормативный характер учащимся важно ее запомнить.

Озвучиваются вопросы, предназначенные для обсуждения и ответы на них. Учитель может задать наводящие вопросы:

– Какие места рядом с вашим домом больше привлекают внимание? Запомнив какие места, вы можете лучше запомнить месторасположение вашего дома?

Следующий вопрос касается функции светофора:

– Почему нужно пользоваться светофором и пешеходным переходом?

Во время обсуждения светофора можно воспользоваться стихотворением загадкой. Если учесть, что младшие школьники легче запоминают стихи, эта загадка будет более полезна для объяснения функций светофора.

Светик, светик, светофор
На пути несёт дозор:
За порядком он следит,
Быть послушными велит.
(Н.Самоний)



Разноцветных три кружочка:
КРАСНЫЙ светит - ПОДОЖДИ
И на ЖЁЛТЫЙ - СТОЙ, дружок,
На ЗЕЛЁНЫЙ свет - ИДИ!
(М.Новицкая)

ЗАДАНИЕ В задании требуется определить детей, переходящих дорогу при красном свете светофора и не пользующихся пешеходным переходом. На картинках изображены 4 разные ситуации на одном и том же месте. После выполнения задания учитель может задать вопросы, акцентирующие внимание на негативных последствиях несоблюдения правил:

– Почему нельзя переходить дорогу на красный свет, если даже на дороге нет машин? Как бы вы объяснили своим товарищам, не переходящим дорогу по пешеходному переходу, что это неправильно?

Ответы учащихся на эти вопросы важны как выражение их чувства социальной ответственности.

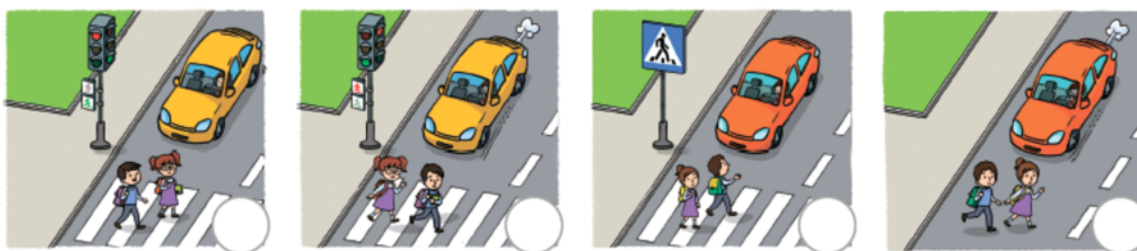

Дифференциальное обучение.

Поддержка. Учащихся можно спросить о важности светофора для безопасности.

Углубление. Учащимся можно предложить обосновать, почему важно соблюдать правила пользования светофором и пешеходным переходом.

Дополнительная информация для учителя. Малолетние дети двигаются по дороге в сопровождении взрослых. Несмотря на это важно их подготовить в будущем самостоятельно переходить дорогу. Детям можно рассказать о четырех шагах соблюдения осторожности при пересечении дороги. Им можно посоветовать, переходя дорогу вместе со взрослыми, обращать внимание на эти шаги.

«Для безопасного перехода дороги вместе со своими родителями порепетируйте при помощи ниже приведенного метода:

Стойте – Посмотрите – Послушайте – Подумайте (метод ССПП)

Стойте: Подойдя к переходу, остановитесь, не доходя до края тротуара.

Посмотрите: Посмотрите налево, направо и снова налево, ищите легковые автомобили, велосипеды, грузовые машины и др. транспортные средства.

Послушайте: Обратите внимание на звуки транспортных средств. Если даже они не видны, можно услышать их звуки.

Подумайте: Достаточно ли у вас времени для безопасного пересечения (перехода) дороги.

ПРОВЕРЬТЕ СЕБЯ Можно организовать дискуссию по вопросам из учебника и задав дополнительные вопросы:

- Что больше всего привлекает ваше внимание возле вашего дома? Что вам нравится там, где вы живете? Почему? Имеются ли рядом с вашим домом большие здания? Если они есть, как вы можете их описать? Много ли зелени вокруг вашего дома? Имеется ли спортивная площадка? А как на счет детской площадки? Где вы больше любите проводить время?
- Что означают цвета светофора? Есть ли около вашего дома автомобильная дорога? Интенсивное ли движение на дороге? Имеется ли там светофор? В каком порядке расположены цвета на светофоре?

- Что изображено на знаке пешеходного перехода? Где устанавливается знак «Пешеходный переход»? Как на дорогах, где не установлен знак «пешеходный переход» можно распознать переход для пешеходов?

Знания и навыки учащихся оцениваются посредством ниже приведенных критерий и материалов.

Формативное оценивание

Критерии оценивания	Материал оценивания
Описывает место своего проживания, ссылаясь на примечательные объекты вокруг него.	Деятельность-1 (Учебник)
Объясняет функцию светофора.	Задание-1 (Учебник)
Объясняет правила пользования полосой, предназначенной для пешехода.	Опрос, Задание-1 (Учебник)

ТЕМА 6. Общение

- Учебник: стр. 18 • Раб. тетрадь: стр. 13

Подстандарты	4.5.1. Соблюдает правила вежливости.
Вспомогательные средства	Реквизиты для игр, «Цветок мира»

Краткий план урока

1. **Мотивация.** Беседа между одноклассниками.
2. **Деятельность.** Волшебные слова.
3. **Исследование.** Правила этикета и их значения.
4. **Задание.** Учебник: задание № 1, Раб. тетрадь: № 1-5.
5. **Проверьте себя.**
6. **Формативное оценивание.**

МОТИВАЦИЯ Тему можно начать с примеров ситуаций касающихся повседневной жизни и быта учащихся. Учитель может задать учащимся такие вопросы:

– Выйдя на улицу и увидев знакомых ребят, что вы делаете?

Из всех возможных ответов учащихся «Здороваемся» будет самым подходящим. После этого ответа можно спросить:

– Как вы здороваетесь? Что вы говорите, когда здороваетесь?

Учащиеся озвучат используемые ими речевые этикетки, которые они произнесут, когда будут здороваться: «Здравствуй! Рад встрече! Как дела!» и т.д. Ответы учащихся создадут первоначальное впечатление о том, насколько хорошо они владеют и придерживаются элементарных правил вежливости.

ДЕЯТЕЛЬНОСТЬ Выполнение деятельности предусматривает, согласовав с ситуацией записать в пропуски речевые этикетки. Деятельность можно выполнить еще и при помощи ролевых игр, связанных с правилами вежливости и речевыми этикетками. Например, «В магазине», (покупатель, продавец), «В семье» (мать и ребенок, брат и сестра), «В парке» (друзья, товарищи) и т.д. Ролевая игра является хорошим методом для применения знаний и навыков к новым ситуациям. В ходе игры ребенком осваивается полученная информация и в обычной жизни он, используя эту информацию, принимает решения. Эти информации помогают развивать навыки установления планирования связи с другими людьми, а также управление своими импульсами. Дети должны научиться говорить соответственно роли, которую они исполняют. В этом смысле ролевая игра развивает у них еще и экспрессивный язык.

Можно воспользоваться и другим методом. Дети любят стихи-загадки. И поэтому учитель может, прочитав загадку, предложить учащимся завершить рифму. Загадки такого рода помогают с легкостью освоить правила вежливости для детей. Слова ответы могут быть заранее

написаны на доске, и учащимся можно предложить выбрать и произнести только соответствующие варианты.

Здравствуйте!

Извините!

До свидания!

Благодарю!

1. При встрече с другом я говорю (Здравствуйте!)
2. Если кто-то мне поможет в каком-то деле, я обязательно ему (ей) скажу: (Спасибо, благодарю!)
3. Если кого-то задену, будь то в игре или на дороге скажу: (Извините!)

ИССЛЕДОВАНИЕ В тексте речь идет о простых правилах вежливости. В это время учитель, выслушав мнения учащихся, может подчеркнуть важность правил вежливости для житья в обществе и для успешного общения между собой. Ученики должны понять, что обращение на «ты», при общении со старшими, учителями, незнакомыми людьми не соответствует правилам вежливости. Будет продуктивным изложить учащимся значения слов вежливости, и то, как эти слова влияют на других. Например: Говоря: «Здравствуйте!» и «До свидания!» мы хотим довести да противоположной стороны то, что они для нас важны, и что мы относимся к ним с уважением. «Благодаря» мы доводим до сведения другого человека, что ценим его хороший поступок, слово или просто жест поддержки. Противоположной стороне нравится наше к нему уважительное отношение, и то, что мы ценим его хорошие поступки, слова и поддержку.

Если учащиеся проанализируют чувства, реакции противоположной стороны, то они лучше поймут друг друга и будут более чуткими при общении.

К сведению учителя. Правила вежливости не являются просто формальным общением. Это есть зачаток и главное условие выстраивания в обществе отношений, базирующихся на уважении. Тема для учащихся нова и закладывает основу представлений о важности соблюдения правил вежливости при выстраивании общения.

ЗАДАНИЕ В задании требуется определить, придерживаются или нет правил вежливости, в представленных ситуациях. Целесообразно спросить у учащихся и выражения, использованные в ситуациях на картинках.

– Что должен сказать ребенок, когда берет книгу? Что говорят друг другу дети при встрече?

Дифференциальное обучение.

Поддержка. Ученикам можно предложить перечислить речевые этикетки, связанные с конкретными ситуациями.

Углубление. Ученикам может быть предложено, объяснить отрицательное влияние неиспользование речевого этикета в общении.

Дополнительная информация для учителя. Будет целесообразно применить технику «Цветок мира» (или «Цветок примирения») знаменитой школы Монтессори для развития общения на основе вежливости и взаимоуважения. Этот метод помогает детям самостоятельно разрешить конфликт. Для этого в классе на видное место ставится цветок. Цветок можно сделать вместе с учащимися из бумаги или материи. Учитель, рассказав о мире и примирении, должен описать в каком случае и как пошагово следует использовать цветок.

Описание конфликтной ситуации. Например, если один из друзей скажет грубое слово другому, или же отнимет у него вещь, которым тот пользуется, то друг на него обидится. В это время можно воспользоваться «Цветком мира».

Инструкция. Сначала обиженный друг должен привлечь внимание обидевшего друга. Затем он должен взять «Цветок мира» потихоньку подойти к нему и выразить свои чувства. Например, «Мне не понравилось, что ты выхватил у меня из рук мою книгу.» После он передает цветок другу, и друг начинает говорить. Он говорит (извиняется, или же говорит, что это у него получилось нехотя и т.д), а обиженный друг тихо стоит и слушает его. После того, как придут к единому, устраивающему обе стороны решению, оба держат руками стебель цветка и произносят «Друзья!». Это говорит о том, что, не смотря на все то, что произошло, они все же остаются друзьями.

Вначале учитель может помочь детям в этом процессе как третья сторона. Затем учащиеся научатся самостоятельно пользоваться этим методом. «Цветок Мира» дает возможность детям спокойно выразить их чувства своим сверстникам, и служит развитию навыка решения проблем с помощью диалога.

ПРОВЕРЬТЕ СЕБЯ Можно организовать дискуссию по вопросам из учебника и задав дополнительные вопросы:

- Каких правил этикета вы придерживаетесь? Что вы делаете при встрече со знакомым человеком? Если вам придется войти в дверь одновременно с человеком, который старше вас, как вы поступите? После окончания занятий, по пути домой, вы расстаетесь с товарищем. Что вы должны сделать в это время? Если ваш товарищ или кто-то, кого вы вообще не знаете, поможет вам в каком-либо вашем деле, что вы должны сделать?
- Какие слова вы используете при общении? Что вы должны сказать друг другу при встрече утром? Что вы скажете, если встретитесь днем? Что следует сказать при встрече вечером? Когда вас кто-то зовет, как вы ему отвечаете? Когда кто-то оказывает вам помощь, какие слова вы ему (ей) говорите?

Знания и навыки учащихся оцениваются посредством ниже приведенных критерий и материалов.

Формативное оценивание

Критерии оценивания	Материал оценивания
Определяет критерии речи (здороваться, прощаться, обращаться, отвечать на обращения, благодарить) соответственно ситуации.	Деятельность-1 (Учебник)
Придерживается речевых этикетов (здороваться, прощаться, обращаться, отвечать на обращение, благодарить) соответственно ситуации.	Игра
Определяет, придерживаются или нет правил вежливости в заданных ситуациях.	Задание-1 (Учебник)

Тема 7. Дисциплина

• Учебник: стр. 20 • Рабочая тетрадь: стр. 15

Подстандарты	4.4.2. Придерживается классных правил поведения.
Вспомогательные средства	

Краткий план урока

1. **Мотивация.** Беспорядок в классе во время урока.
2. **Деятельность.** На уроке технологии.
3. **Исследование.** Правила поведения в классе и его значение.
4. **Задание.** Учебник: задание №1, Раб. тетрадь: №1-6.
5. **Проверьте себя.**
6. **Формативное оценивание.**

МОТИВАЦИЯ Тема начинается с картинке изображающей деятельность учащихся на уроке «Технологии». Учащиеся выполняют задание, в результате проделанной работы на пол падают обрывки бумаги, карандашная стружка и др. отходы (мусор). Направив внимание детей на картинку, учитель спрашивает: – На каком дети уроке? Что они делают? Что вы видите на полу? Учащиеся могут ответить на этот вопрос, так как знакомы с дисциплиной (предметом) «Технология».



ЗАМЕТКА. В школах имеются работники, отвечающие за чистоту классов. Целью здесь не является показать, что их работу должны выполнять учащиеся. Цель данной деятельности формирование и развитие ценностей самовоспитания, которые являются очень важными факторами в развитии личности. Самовоспитание – это категория, связанная с самосознанием и самоуправлением личности. А путь ее развития – интенсивное эмпирическое обучение (исследование). Самообразование играет очень большую роль в формировании положительных моделей поведения учащихся. Различные виды логической и творческой развивающей деятельности, влияя на социальное и нравственное развитие, формируют желаемые модели поведения. В учебнике в качестве такой деятельности предлагается «Урок технологии». Учитель может предложить другие виды деятельности, которые считает подходящими.

ДЕЯТЕЛЬНОСТЬ В конце урока учащиеся определяют и записывают имена персонажей, которые наводят порядок в классе. Целесообразно задать вопросы, направленные на объяснение поведений в период деятельности. Например:

– Почему учащиеся делают это? Какую из этих работ вы можете выполнить? Как может повлиять на качество урока беспорядок в классе?

ИССЛЕДОВАНИЕ В тексте отражены обобщающие правила класса. В конце текста нужно обратить внимание учащихся на следующую информацию: «Мы должны быть дисциплинированы не только в классе, но и дома, на улице, в транспорте и на игровой площадке. Люди следующие правилам дисциплины – дисциплинированные люди.»

В ходе обсуждения дискуссионных вопросов учащиеся определяют правила дисциплины дома, на улице, в транспорте и игровой площадке (детской площадке). Отмечается, что в каждом определенном месте действуют свои соответствующие дисциплинарные правила. Человек везде, где бы он не находился, должен придерживаться дисциплинарных правил.

К сведению учителя! В ходе реализации учебной цели урока самовоспитание связывается с чувством внутренней дисциплины. Иными словами, развитие внутренней дисциплины у учащихся рассматривается как одна из дополнительных целей урока. Учащийся должен взять за привычку не бросать мусор на пол и сознательно следовать этому как важному правилу поведения. Формирование этой привычки является одной из основных условий воспитания детей как дисциплинарных личностей. Эта привычка будет полезна для учащихся во всех сферах социальной жизни. Если человек дисциплинирован он будет контролировать себя и носить ответственность за все свои действия.

ЗАДАНИЕ В задании требуется определить детей, не следующих правилам поведения. Целесообразно, обсуждая каждую картинку по отдельности, обосновать, какие действия противоречат правилам поведения.

Дифференциальное обучение.

Поддержка. Учащимся можно предложить разъяснить правила поведения в классе.

Углубление. У учащихся можно спросить: «Что еще они могут добавить?»

Дополнительная информация для учителя. Правила внутреннего распорядка важны для получения учащимися образования в безопасной и продуктивной среде обучения, и обеспечения безопасности процесса преподавания. С помощью правил:

- Создается рациональная учебная и образовательная среда; обучение проводится регулярно и поддерживается его качество.
- Учащимся предоставляется возможность вести себя прилежно в пределах школы.
- Развиваются такие социальные компетенции учащихся, как уважать себя и других, осознавать взаимные обязательства в школе и за ее пределами.

Эти правила утверждены Женевской декларацией Прав Ребенка (ЖДПР). Согласно правам ребенка, дети в течение школьного периода должны развиваться от индивидуального к общему, чтобы в будущем стали активными и законопослушными членами общества.



ПРОВЕРЬТЕ СЕБЯ Можно организовать дискуссию по вопросам из учебника и задав дополнительные вопросы:

- Что должны делать дети, чтобы поддерживать порядок в классе? От кого зависит порядок в классе? Что вы делаете для поддержания порядка в вашем классе?
- Где еще следует придерживаться правил поведения? Если вы увидите, что на вашей улице, на вашем дворе, площадке, на которой вы играете царит беспорядок, как это повлияет на ваше настроение? Каких правил вы придерживаетесь на дороге? Имеются ли на школьном дворе правила порядка? Каких правил следует придерживаться в вестибюле школы?
- Почему необходимо придерживаться правил поведения? Что будет, если относительно старшие ребята, на игровых площадках не будут создавать условия для игр младшим детям? Что будет, если пассажиры будут бросать мусор на пол в автобусе, в такси?

ПОСЛЕ УРОКА В задании требуется пронаблюдать: как люди придерживаются правил в парке и на улицах. На следующем уроке обсуждаются результаты наблюдений учащихся. Это задание наравне с тем, что помогает развитию критического мышления учащихся, также еще может способствовать формированию их активной гражданской позиции.

Знания и навыки учащихся оцениваются посредством ниже приведенных критерий и материалов.

Формативное оценивание

Критерии оценивания	Материал оценивания
Перечисляет правила поведения в классе (аккуратно пользоваться предметами в классе, поддерживать чистоту в классе).	Опрос
Соблюдает правила поведения в классе.	Деятельность-1 (Учебник)
Определяет, в заданных ситуациях придерживаются правил поведения или нет.	Задание-1 (Учебник)

Тема №	Название	Часы	Учебник (стр.)	Рабочая тетрадь (стр.)
Тема 8	Части тела	1	24	18
Тема 9	Сходство и отличие	1	26	20
Тема 10	Как содержать свое тело в чистоте	1	28	22
Тема 11	Здоровое питание	2	31	24
	ВСЕГО	5		

Краткий обзор раздела

Раздел охватывает темы связанные с частями тела человека, визуальным сходством и отличием, с соблюдением правил гигиены, правильным питанием, простым планированием дел, которые должны быть выполнены в течении дня. С учетом возрастных категорий учащихся в разделе не была использована научная терминология.

Малолетние школьники знакомы с определенными частями тела. В двух темах раздела знания учащихся о частях тела пополняются. Учащимся разъясняется роль во время нашего движения и функции частей тела, особенно тех частей, с которыми они недавно познакомились, таких как щиколотка, локоть, запястье.

В теме «Сходство и отличие» говорится о том, что люди внешне отличаются друг от друга. Ученики думают над вопросом «Как люди отличаются друг от друга?» и приходят к мнению, что все люди отличаются друг от друга.

В теме «Как содержать свое тело в чистоте» учащимся предоставляются необходимые знания о чистоте, и использовании средств гигиены. Очень важно привить малолетним ученикам важность чистоты тела, и сформировать привычку трепетного к этому отношения. Так как они не в полной мере осведомлены о правилах гигиены и о жизненной важности их соблюдения. И в связи с этим данная тема помогает учащимся найти ответы на ниже следующие вопросы:

– Почему чистота тела важна? Почему мы должны часто или же два раза в день чистить зубы? Почему мы должны стричь наши ногти?

Здоровое питание залог здорового образа жизни. Объясняется, что принимать разного рода пищу следует в определенное время дня (утром, днем и вечером), что углеводсодержащие продукты (рис, макароны, хлеб, картофель), являются основными источниками энергии, что такие продукты, как молоко, сыр, мясо, рыба имеют особое значение для роста. Поясняется роль фруктов и овощей в нашей устойчивости к болезням, а также и то, что газированные напитки, желибон, конфеты и чипсы вредны для здоровья.

Учащиеся отвечают на нижеприведенные вопросы по теме:

– Что такое здоровое питание? Какими продуктами питания вы пользуетесь? Сколько раз и в какое время, в течении дня, вы принимаете пищу? Используете ли вы питание по назначению (условно поделенный)? Какая пища вредна? Может ли частое употребление одной и той же еды быть вредным?

Введение в раздел

Здоровье человека оказывает серьезное влияние на его повседневную деятельность и достижения. С этой точки зрения с начальных классов школы должна вестись агитация о том, что нужно беречь здоровье. Поэтому целесообразно организовать дискуссию, связанную с важностью соблюдения режима дня, правил правильного питания и гигиены для здоровья человека. Организовывается работа по первой картинке раздела. Обсуждается последовательность изображенных картинок. По картинкам комментируется, какие дела, в течении дня, выполнила Гюнай. Детям можно задать вопросы о том, какую работу они выполняют в течении дня. Дискуссия завершается следующими вопросами.

– Что такое, по-вашему, здоровье? Почему чистота важна? Какими делами вы занимаетесь в течении дня.



Тема 8. Части тела

• Учебник: стр. 24 • Рабочая тетрадь: стр. 18

Подстандарты	1.1.1. Знает части тела человека 1.1.2. Называет части тела человека.
Вспомогательные средства	Цветные карандаши, фломастеры, рабочие листы, картинки, бумажные сердечки

Краткий план урока

1. **Мотивация.** Части тела задействованные при движении.
2. **Деятельность.** Части тела.
3. **Исследование.** Назвать части тела человека.
4. **Задание.** Учебник: задание №1,2,3. Раб. тетрадь: №1-5.
5. **Проверьте себя.**
6. **Формативное оценивание.**

МОТИВАЦИЯ Ученикам можно наказывать выполнять различные движения. Например, бегать на месте, прыгать, приседать, развести руки в стороны, поднять вверх и т.д. Учащимся задают вопросы:

– При выполнении этих движений, какие части тела вы задействуете?

Рекомендуется принять все возможные варианты ответов учащихся (например, кисть, рука, нога, глаз, нос и т.д.). Учитель может выполнять это задание вместе со всем классом. Для этого к доске приглашается один из учеников. Ему наказывается совершить любое движение. Учитель произносит название какой-нибудь части тела. Учащиеся выражают свое отношение веселым или грустным выражением лица: если данная часть тела участвует при выполнении этого движения, демонстрирует веселое,



а если нет грустное выражение лица. Этим методом учитель может определить, какой из учеников при выполнении задания, совершил ошибку, и в ходе работы с этим учеником устранить допущенную ошибку. Например, ученика просит шагать на месте и по одному называет части тела:

– Нос, нога, ухо, щиколотка и т.д.

Называя каждую часть тела, учащиеся выражают свое отношение.

Затем внимание учащихся направляется на картинку в учебнике и озвучивается вопрос:

– Имеется ли на картинке часть тела, название которой вы не знаете?

Создаются условия для свободного выражения учащимися своих начальных знаний о различных частях человеческого тела. Учитель может, приставив палец к любой части тела ребенка, изображенного на картинке спросить у учеников название данной части.

ДЕЯТЕЛЬНОСТЬ Учащиеся записывают в пустоте клетки количество частей тела указанных на картинке. Этим самым их внимание направляется на соответствие между частями тела и их количеством. Дополнительная деятельность: Можно исполнить песню, озвучивая вместе с учащимися названия частей тела.

<https://www.youtube.com/watch?v=dqdyZp8h2Qo>

ИССЛЕДОВАНИЕ Работая с данным в учебнике материалом о функциях частей тела можно направит внимание учащихся на связь между частями тела и их функциями. Рекомендуется продемонстрировать движения выполняя их совместно с учащимися. Например, повороты рук в области запястья, выполнение какой-либо работы путем сгибания рук, работа колен при приседании и т.д. Таким образом, демонстрируя роль и значения запястий и колен при выполнении различных движений, можно обеспечить запоминание и изучение частей тела. В технически обеспеченных классах можно показать видеоматериалы, демонстрирующие части тела:



В ходе обсуждения учащимся разъясняется, что несмотря на то, что каждая часть тела имеет свою определенную функцию, для выполнения многих действий части тела работают сообща и поддерживают друг друга. Показывая роль таких частей тела как колени, запястья, локти и щиколотки в выполнении движений, можно подчеркнуть взаимосвязанное функционирование и жизненно важное значение частей тела.

Рекомендуется принять все возможные ответы, данные на вопросы для осуждения.

– Как колени помогают нам, когда мы ходим и бегаем?

Можно задать противоречивые вопросы для развития критического мышления у учащихся. Например:

– Если бы у нас не было колен, как бы мы бегали, и как бы это повлияло на наш бег? Если бы наше запястье было не подвижно, какие дела нам было бы трудно выполнять?

ЗАДАНИЕ В 1-ом задании каждая часть тела сопоставляется с его названием. Учитель может выполнить задание и со всем классом. Для этого учащиеся встают на ноги. Учитель называет части тела, а ученики показывают их.

2-е задание можно выполнить практически. Учитель предлагает ученикам нарисовать человека. После того как нарисуют, просит учащихся поднять и показать их картинки. Несколько учеников показывают на своих рисунках части тела человека и называют их.

ПРОВЕРЬТЕ СЕБЯ Можно организовать дискуссию по вопросам из учебника и задав дополнительные вопросы:

- Какие части тела вы задействуете, когда пишете? Какие части вашего тела двигаются, когда вы бегаєте, играете в футбол, волейбол, теннис?
- Какие части тела вы знаете? Когда мы используем их? Кому мы обращаемся, в случае если какая-то часть нашего тела не будет выполнять свою функцию, или будет плохо ее выполнять? Какие по этому поводу мы можем привести примеры?

Знания и навыки учащихся оцениваются посредством ниже приведенных критерий и материалов.

Формативное оценивание

Критерии оценивания	Материал оценивания
Сопоставляет названия и количества частей тела.	Деятельность
Знает и называет части тела.	Задание
Связывает части тела с выполняемой ими работой.	Опрос, Задание

Тема 9. Сходство и отличие

• Учебник: стр. 26 • Рабочая тетрадь: стр. 20

Подстандарты	1.1.3. Описывает схожесть и отличие частей тела.
Вспомогательные средства	Картинки с изображением разных людей.

Краткий план урока

1. **Мотивация.** Выявление отличительных признаков детей.
2. **Деятельность.** Отличаться.
3. **Исследование.** Сходства и отличия между людьми.
4. **Задание.** Учебник: задание №1, Раб. тетрадь: №1-5.
5. **Проверьте себя.**
6. **Формативное оценивание.**

МОТИВАЦИЯ Ученикам можно дать задание определить схожие и отличительные признаки со своими товарищами по парте. Учащиеся, внимательно посмотрев на детей, изображенных на картинке, перечисляют признаки, отличающие их друг от друга. Выслушав ответы по картинке можно обратиться к ученикам:

– Чем вы отличаетесь друг от друга?

Ответы (признаки) данные учениками могут быть отмечены на доске.

ДЕЯТЕЛЬНОСТЬ Целесообразно, после выполнения учениками деятельности организовать дискуссию. В это время внимание учащихся направляется на то, что они раскрасили одни и те же части тела разными цветами.

ИССЛЕДОВАНИЕ Краткая информация по теме, данная в учебнике, комментируется: одноименные части тела всех людей внешне схожи. Люди отличаются друг от друга ростом, цветом волос, кожи и глаз, по форме носа, ушей и челюсти. Несмотря на это все одноименные части тела людей схожи, однако можно сказать, что одинаковых людей нет. Если даже члены одной семьи похожие, они отличаются друг от друга. Учитель может дать информацию о близнецах.

К сведению учителя! Учитывая деликатность данной темы для учащихся с ограниченными физическими возможностями, необходимо при объяснении уделить максимальное внимание вопросам, затрагивающим таких учащихся.

Следует учесть инклюзивность.

ЗАДАНИЕ Проводится сравнительный анализ по данной картинке. Учитель может показать разные картинки. Ученики приходят к выводу, что, если даже соответствующие части тела людей и похожи, каждая из них отличается по своим признакам (цвет, форма и размер).

ПРОВЕРЬТЕ СЕБЯ Можно организовать дискуссию по вопросам из учебника и задав дополнительные вопросы:

- Какие три схожие и три отличительные черты между членами вашей семьи вы можете отметить? На кого из вашей семьи вы похожи? По каким признакам?

Знания и навыки учащихся оцениваются посредством ниже приведенных критерий и материалов.

Формативное оценивание

Критерии оценивания	Материал оценивания
На примере перечисляет схожие и отличительные черты между двумя людьми.	Деятельность
Определяет отличительные аспекты одних и тех же частей тела у разных людей.	Задание, опрос

Тема 10. Как содержать свое тело в чистоте

• Учебник: стр. 28 • Рабочая тетрадь: стр. 22

Подстандарты	2.1.1. Описывает важность соблюдения правил гигиены в защите здоровья человека. 2.1.3. Простым способом планирует дела на день.
Вспомогательные средства	Средства для деятельности, постер, анимация

Краткий план урока

1. **Мотивация.** Чистота зубов.
2. **Деятельность.** Чистота.
3. **Исследование.** Значение чистоты для здоровья.
4. **Задание.** Учебник: задание №1,2. Раб. тетрадь: №1-5.
5. **Проверьте себя.**
6. **Формативное оценивание.**

МОТИВАЦИЯ Для того чтобы сосредоточить внимание учащихся на теме и проверить их начальные знания по теме, можно организовать дискуссию вокруг вопросов, приведенных в учебнике. Необходимо создать условия для того, чтобы ученики, отвечая на вопросы, могли свободно высказывать свое мнение, отвечая на вопросы, обосновывать свое мнение, приводя примеры из своей повседневной жизни.

ДЕЯТЕЛЬНОСТЬ Учащиеся устанавливают связь между чистящими средствами и их использованием. Можно провести викторину для того, чтобы определить роль чистящих средств в нашей чистоте. Учитель произносит название чистящего средства, а дети говорят в каких целях они используются. Например, мыло – используем, когда пачкаются руки, при купании, для мытья рук до и после еды. Викторину можно провести и следующим образом. Учитель рассказывает любую ситуацию, а учащиеся говорят какое средство следует использовать. Например, ваша одежда испачкалась – можно почистить водой, мылом, щеткой.

ИССЛЕДОВАНИЕ Дается информация о важности чистоты, а также о том, какими средствами и как ее достичь. В классах с техническими возможностями можно продемонстрировать видеоматериал. <https://m.youtube.com/watch?v=M8cnzSypxXY>

На этапе обсуждения, в результате обмена мнениями по вопросам, учащиеся на примерах обосновывают важность чистоты и ее значение для нашей жизни.

Также можно задать противоречивые вопросы, направленные на развитие критического мышления учащихся. Например, что будет если мы не станем стричь ногти на руках и на ногах? Что будет если мы не помоем руки перед едой?

ЗАДАНИЕ Выполняя задание, учащиеся демонстрируют свои знания о правильном применении чистящих средств. Задание может быть выполнено и ролевыми играми. Для этого предусмотрены сами чистящие средства или же их модели. Одного из учеников приглашают к доске и дают ему одно из средств. Учащийся демонстрирует, что можно сделать при помощи этого средства. Например, мылом моет руки, расческой расчесывает свои волосы и т.д.

1. Соответствующие слова записываются в пустоты.

ПРОВЕРЬТЕ СЕБЯ Можно организовать дискуссию по вопросам из учебника и задав дополнительные вопросы:

- Что будет, если вы не будете купаться? В какие дни вы купаетесь? Люди купаются чаще летом или зимой? Как, по-вашему, в чем причина этого?
- В чем польза чистоты тела? Что произойдет если мы будем есть грязными руками, долгое время не будем мыться, не будем чистить зубы?

Знания и навыки учащихся оцениваются посредством ниже приведенных критерий и материалов.

Формативное оценивание

Критерии оценивания	Материал оценивания
Связывает чистоту и чистящие средства.	Деятельность
Показывает правильное применение чистящих средств.	Задание
Осознает важность чистоты с противоречивым подходом.	Опрос, задание

Тема 11. Здоровое питание

• Учебник: стр. 31 • Рабочая тетрадь: стр. 24

Подстандарты	2.1.2. Объясняет важность здорового питания в защите здоровья человека. 2.1.3. Простым способом планирует дела на день
Вспомогательные средства	Постер, демонстрирующий различную еду, модели и муляжи пищи.

Краткий план урока

1. **Мотивация.** Виды пищи.
2. **Деятельность.** Обеденный стол.
3. **Исследование.** Правильное питание.
4. **Задание.** Учебник: задание №1. Раб. тетрадь: №1-5.
5. **Проверьте себя.**
6. **Формативное оценивание.**

МОТИВАЦИЯ Целесообразно расширив вопрос, данный в учебнике, организовать дискуссию. Например:

– Какую пищу вы употребляете утром, днем и вечером? Что произойдет если человек не будет кушать? Как ваша мама готовит обед из имеющихся в доме продуктов? Сможете ли вы приготовить какое-либо блюда?

ДЕЯТЕЛЬНОСТЬ Накрывая обеденный стол, учащиеся показывают, какие продукты они предпочитают больше, а группируя продукты соответственно определенному времени, показывают, что они правильно соблюдают режим питания. Учитель может организовать ролевую игру. В игре один из учащихся становится поваром, а другой заказчиком. Заказчик подходит и «заказывает» еду которую хочет поесть. Повар же готовит эту еду используя муляж или картинки соответствующих продуктов.

ИССЛЕДОВАНИЕ Ученики на этапе исследования осваивают, что еда является основным источником энергии. Также для здоровья очень важно употреблять пищу из разнообразных продуктов в нужном количестве и в нужное время. Условное группирование пищевых продуктов следующим образом, помогает учащимся легче усваивать знания по теме.

- продукты являющиеся большим источником энергии;
- продукты важные для роста;
- продукты, обеспечивающие устойчивость организма к болезням;
- продукты вредные для здоровья;

Данная в учебнике информация о продуктах объясняется учащимся на примерах. Целесообразно спросить и учеников, какие продукты им нравятся больше, и как они употребляют их в течение дня. Следует подчеркнуть, что частое употребление одних и тех же продуктов, даже если они полезны, вредит здоровью. Одним из важных факторов для здоровья является обращение внимания на разнообразие и времена ежедневного рациона. Например, важно употреблять продукты различного назначения, такие как вода, хлеб, мясо и фрукты, в соответствующее время. Так же следует довести до сведения учащихся, что одним из основных требований здорового питания является употребление в течении дня воды.

Одним из важных вопросов, на который следует обратить внимание, при здоровом питании, являются вредные для здоровья продукты, к которым дети, как правило, проявляют больше интереса. Например, чипсы, желибон, конфеты и газированные напитки относятся к вредным для здоровья продуктам питания. Чтобы уменьшить употребление подобных продуктов, можно направить внимание учащихся на вред, который эти продукты могут нанести здоровью. Например, употребление конфет в большом количестве может привести к зубной боли и к преждевременной их порче. Организовывается дискуссия по вопросам из учебника. Учитель может задать дополнительные вопросы. Например, «Какой вред организму может нанести неправильный прием пищи?»

ЗАДАНИЕ Помимо закрепления знаний по теме, это задание направлено на развитие у учащихся навыков группировать, анализировать, сравнивать и применять. Задание также можно выполнить и в виде групповой работы.

Групповая работа. Учитель раздает каждой группе картинки с различными продуктами питания и два конверта. На одном из конвертов написано ПОЛЕЗНЫЕ ПРОДУКТЫ ПИТАНИЯ, а на другом ВРЕДНЫЕ ПРОДУКТЫ ПИТАНИЯ. В течении определенного времени группы раскладывают картинки продуктов питания по соответствующим конвертам. После окончания времени представитель группы обосновывает их выбор.

ПРОВЕРЬТЕ СЕБЯ Можно организовать дискуссию по вопросам из учебника и задать дополнительные вопросы:

- Какие продукты вы посоветуете другу, если он заболел? Чем вас дома кормят и поят, когда вы болеете? Для чего нам нужна эта еда?
- Какие продукты питания полезнее употреблять на завтрак? Почему мы должны употреблять разнообразные продукты?

Знания и навыки учащихся оцениваются посредством ниже приведенных критерий и материалов.

Формативное оценивание

Критерии оценивания	Материал оценивания
Накрывает себе на стол, соответственно заданию.	Деятельность
Группирует продукты питания на полезные и вредные.	Задание, групповая работа
Объясняет правильное и соответствующее назначению употребление пищи.	Опрос, задание

3-й РАЗДЕЛ

Люди и предметы

Тема №	Название	Часы	Учебник (стр.)	Рабочая тетрадь (стр.)	Тема №
Тема 12	Языки		1	36	27
Тема 13	Религии		1	38	29
Тема 14	Я и мои товарищи		2	40	31
Тема 15	Наши вещи в доме		1	43	33
Тема 16	Из чего сделаны вещи		1	45	35
Тема 17	Свойства материалов		1	47	37
Тема 18	Перемещение предметов		1	50	39
Тема 19	Бытовое оборудование в нашем доме		1	52	41
	ВСЕГО		9		

Краткий обзор раздела

Раздел освещает научные и социально ориентированные темы.

«Языки» и «Религии» всегда были актуальными для нашей страны темами, направленными на реализацию результатов обучения, предусматривающих различия в обществе и уважение к этим различиям.

С древних времен в нашей стране в мире, спокойствии и равноправии жили многочисленные народы и этносы, говорящие на разных языках и исповедующие разные религии. Азербайджанское общество веками сохраняло толерантную к разнообразию среду и мультикультуральные условия как общечеловеческую ценность. Эта традиция продолжается и сегодня. С раннего возраста дети принимают толерантное и уважительное отношение взрослых к различным религиям и культурам как подходящую модель поведения. Работа, начатая в семье, продолжается в школе. Школьное образование прививает важность толерантного отношения к религиям и поощряет учащихся любить свой родной язык, а также изучать другие языки.

Тема «Я и мои друзья» предполагает формирование важных социальных навыков, таких как работа в команде, сотрудничество, обмен.

Командная работа (также известная как работа в группах, совместное обучение, организация динамичных игр или работа с другими) положительно влияет на развитие социальных навыков, таких как лидерство, эффективное взаимодействие, сотрудничество, поддержка и конструктивное разрешение конфликтов. В результате обеспечивается развитие социального интеллекта у учащихся.

Тема «Наши вещи в доме» социально ориентирована и направлена на формирование у ребенка привычки аккуратно пользоваться своими вещами и аккуратно собирать свои вещи и игрушки.

Темы «Из чего сделаны вещи» и «Свойства материалов» — это первые шаги к получению научных знаний в области химии. Тема «Перемещение предметов» дает учащимся представление о некоторых понятиях, относящихся к науке физике. На этих уроках закладывается основа обучения на основе исследований.

Тема «Бытовое оборудование в нашем доме» предполагает распознавание и профили использования бытовых приборов и инструментов, которые могут представлять опасность для здоровья учащихся.

Введение в раздел. Вопросы можно задавать, ссылаясь на тему «Сходство и различие», рассмотренную в предыдущем разделе. Например:

– По каким признакам люди отличаются друг от друга?

Отвечая на вопрос, учащиеся могут перечислить физические различия, основанные на их предыдущих знаниях. Учитель может выслушать их и отметить, что это видимые признаки людей, однако есть и невидимые признаки, отличающие людей. После этого можно дать информацию о различиях между людьми в зависимости от языка, на котором они говорят, и религии, которую они исповедуют.



Тема 12. Языки

• Учебник: стр. 36 • Рабочая тетрадь: стр. 27.

Подстандарты	4.6.1. Различает людей.
Вспомогательные средства	Принадлежности школьника, маркер, цветные карты, цифра, картинки с изображением предметов и объектов.

Краткий план урока

1. **Мотивация.** Здраваться на иностранных языках.
2. **Деятельность.** Языки.
3. **Исследование.** Важность языка как средства общения.
4. **Задание.** Учебник: задание №1. Раб. тетрадь: №1-4.
5. **Проверьте себя.**
6. **Формативное оценивание.**
7. **После урока.** Беседа с родителем.

МОТИВАЦИЯ Учитель на одном из иностранных языков, который учащиеся не знают, выражает какие-то мысли. Это можно осуществить, пригласив в класс педагога иностранного языка, или же озвучить на мобильном телефоне. Учитель спрашивает у учеников значение озвученного мнения. Если учащиеся не могут ответить, он может объяснить значение некоторых слов. Учитель может обратиться к классу с вопросами:

– Почему мы не можем понять всю озвученную мысль? Какие нам нужны навыки, чтобы понять и поговорить с людьми, которые озвучили эти мысли?

Внимание учащихся направлено на слова, написанные в учебнике, в начале темы на доске.

– Что обозначают эти слова? Почему эти слова произносятся и пишутся по-разному? Самый подходящий из возможных ответов учащихся на первый вопрос будет «*приветствие*». А на следующий вопрос «*Почему эти слова пишутся и произносятся по-разному?*» могут дать ответ «*потому, что на разных языках*».



Затем произношение слова «Здравствуйте» на разных языках можно представить по этим ссылкам:

<https://www.youtube.com/watch?v=1f4ATluNg5Y>

<https://www.youtube.com/watch?v=472AnCrHYVs>

ДЕЯТЕЛЬНОСТЬ Учащиеся в школе изучают один или несколько иностранных языков. Учитель, чтобы выявить какими еще иностранными языками владеют учащиеся, может предложить поиграть в игру.

Игра. «Кто посчитает больше предметов?». Объясняются правила игры. Учащиеся на иностранных языках, которыми владеют, произносят названия предметов, которые находятся у них в портфеле или вокруг них. Побеждает тот, кто перечислит больше предметов. Игра может быть организована в группе или в паре.

В итоге перечисляются озвученные языки. Учитель оглашает победителей и награждает цветной картой.

ИССЛЕДОВАНИЕ В тексте, приведенном в учебнике, речь идет о языке как о средстве общения между людьми для обмена своими мыслями друг с другом. Отмечается, что в нашей стране вместе мирно, дружно живут представители разных национальностей, и что это возможно благодаря взаимному уважению. Хотя большинство из них и говорит на своем родном языке, мы для того, чтобы понять друг друга, говорим на нашем государственном азербайджанском языке.

Если в классе имеются представители национальных меньшинств, их можно попросить сказать несколько слов на родном языке.

Дискуссионные вопросы дают широкие возможности для более глубокого изучения темы:

– В чем важность языка для человека?

Цель вопроса направлена на то, что язык является средством общения, на раскрытие его значения как показателя мышления и интеллекта. Учитель может задать дополнительные вопросы:

– Какое преимущество имеют люди, знающие больше иностранных языков? Как называют таких людей? (*полиглот*) Какие иностранные языки вы хотели бы знать? Почему вы выбрали эти языки?

– Как бы вы общались с человеком разговаривающим на другом языке?

Прежде чем приступить к обсуждению этого вопроса, можно предложить поиграть в ролевую игру. Для этого выбирают двух учеников, и дают им инструкцию о том, что они являются иностранными гражданами, не знающими языка друг друга. Один из учеников задает другому вопросы, связанные с тем сколько ему лет, с тем в каком классе он учится, где живет. Другой ученик старается выразить свои мысли жестами и мимикой так как не знает языка первого.

Посредством данной ролевой игры учащиеся затрагивают роль невербальной коммуникации в общении, возможности передачи мысли без использования словесной речи, приходят к выводу, что знаки, жесты и мимика также являются «языком».

ЗАДАНИЕ Закрепление изученной темы осуществляется выполнением данного в учебнике задания «Запишите в место точек соответствующие слова». На равне с заданиями из учебника учащимся можно дополнительно дать развлекательные, развивающие и обучающие задания. На доску крепятся картинки. Учащиеся по очереди подходят к доске и рядом с каждой картинкой, изображающей цифру, вещь и предмет, пишут название изображений на разных известных им языках. Ученики, затрудняющиеся писать название изображения, могут воспользоваться помощью учителя. В конце определяется, рядом с какими изображениями указано больше иностранных языков. Другое же задание можно провести устно. Учитель произносит слово на любом иностранном языке, ученики же отгадывают на каком языке это слово.

Дифференциальное обучение.

Поддержка. Ученикам можно предложить произнести названия предметов, слова на том иностранном языке, который они знают.

Углубление. Двум ученикам, владеющим одним и тем же иностранным языком, можно предложить пообщаться.

ПРОВЕРЬТЕ СЕБЯ Можно организовать дискуссию по вопросам из учебника и задать дополнительные вопросы:

- Почему язык считается средством общения? Какие чувства посредством языка выражают люди? В чем преимущество знания многих языков? Что вы делаете, чтобы выучить иностранный язык?
- Почему люди, говорящие на разных языках, должны с уважением относиться к языкам друг друга? Почему люди говорят на разных языках? Как человек должен относиться к родному языку?

ПОСЛЕ УРОКА Организовывается работа с родителями. На следующем уроке можно кратко обсудить результат беседы учащихся с родителями. Эта деятельность полезна с точки зрения осознания важности родного языка.

Знания и навыки учащихся оцениваются посредством ниже приведенных критерий и материалов.

Формативное оценивание

Критерии оценивания	Материал оценивания
На разных языках называет предметы и объекты, которые видит вокруг.	Деятельность

Объясняет язык как средство общения.	Опрос, ролевая игра
Простыми словами объясняет причину, уважительного отношения к представителям других национальностей, говорящих на разных языках.	Задание

Тема 13. Религии

• Учебник: стр. 38 • Рабочая тетрадь: стр. 29.

Подстандарты	4.6.2. Различает на картинках религиозные символы.
Вспомогательные средства	Картинки с изображением исторических и современных построек («Девичья башня», «Дворец шекинского хана», мечеть, исторические и современные здания, характерные для расположения классной комнаты, церковь и синагога), карты в форме звезды, цветные бумаги, треугольник, квадрат, фигуры, вырезанные в форме круга из цветной бумаги или же картоны, ножницы, клей, клейкая цветная бумага.

Краткий план урока

- 1. Мотивация.** Какие религии вы знаете?
- 2. Деятельность.** Религиозные символы.
- 3. Исследование.** Моральные и духовные ценности.
- 4. Задание.** Учебник: задание №1. Раб. тетрадь: №1-5.
- 5. Проверьте себя.**
- 6. Формативное оценивание.**

МОТИВАЦИЯ Проводится игра с целью привлечения внимания учащихся к теме и проверки их первоначальных представлений о теме.

Игра. «Отгадай». Объясняются правила игры. Учащимся по одному демонстрируются картинки с изображением исторических и современных построек Азербайджана. На картинках могут быть изображены «Девичья башня», «Дворец шекинского хана», мечеть, церковь, синагога и разные постройки с территории места проживания учащихся.

Ученик первым назвавший название постройки или же памятника, изображенного на картинке, становится победителем. Победивший ученик может вкратце рассказать о постройке или же памятнике. Если ученик называет постройку или же памятник, но не может дать о них информацию, учитель обращается к классу. Слушают объяснения ученика, владеющего информацией. Объяснение может быть простым. Если ученики не владеют информацией о данном объекте, то учитель дает вкратце информацию о местности, на которой расположена постройка или же памятник, и с какой целью они были сооружены. Учитель направляет внимание учащихся на религиозные памятники архитектуры.

В таком порядке игра продолжается до того, как все картинки на столе учителя не закончатся. Победившие и выделившиеся, своими ответами ученики, поощряются.

Дополнительная информация для учителя. Как языки и нации религии тоже бывают разными. Религия призывает людей способы поклоняться богу, прививает чувство уважения к старшим, сострадания к слабым.

В Азербайджане живут люди, исповедующие ислам, христианство, иудаизм. Христиане в церкви, евреи в синагоге, а мусульмане в мечете поклоняются Богу.

Затем учитель, повесив на доске изображения церкви, мечети и синагога обращается к классу с вопросом:

– Какие символы вы видите на картинке? Учитель, показав символы на изображениях подчеркивает.

Учитель, соответственно ответам учащихся может направить их внимание на картинки в учебнике. Ученики, проживающие на территориях компактного проживания религиозных меньшинств, могут быть информированы о религиях, исповедуемых населением. У учащихся возможно больше представлений об исламе в связи с тем, что большая часть населения нашей республики исповедует эту религию. Напомнив учащимся, о изученных на предыдущих уроках отличиях, можно довести до их внимания, что люди еще отличаются и по вероисповеданию. Среди знакомых некоторых учеников могут быть люди исповедующие разные религии. У этих учащихся можно попросить поделиться информацией, которой они обладают, об этих людях, о их нравах и обычаях.

ДЕЯТЕЛЬНОСТЬ Ученики делятся на три большие группы. Каждой группе выдается изображение разных символов. Ученикам дается задание используя цветные бумаги, вырезанные геометрические фигуры, в форме треугольника, квадрата и круга, которые лежат на столе, сделать предоставленный им религиозный символ. Группа, сделавшая символ дает информацию о данном символе. В предоставленной информации должно быть отмечено, какой религии принадлежит этот символ и название места поклонения приверженцев этой религии. За выполненное задание группы хвалят и вручают им карточки в виде звездочек.



ИССЛЕДОВАНИЕ В тексте затрагиваются вопросы, связанные с религиями, многоконфессиональностью нашей страны, формированием нравственных и духовных ценностей у людей, мирным сосуществованием людей разных религиозных исповеданий и их уважением к религиям друг друга. В тексте также отмечается, что религии призывают людей быть добрыми, честными и образованными.

Озвучивается вопрос дискуссии и идет обсуждение всем классом. Ответы учеников позволяют определить первоначальные их представления о религиях. В ходе обсуждения внимание учеников акцентируется на том, что религия призывает людей к духовной чистоте, уважению друг к другу, быть мудрыми и образованными.

Обобщив ответы данные учащимися можно рассказать о нравственных качествах (быть милосердными, любить людей, уважать старших, проявлять заботу к младшим, навещать больных и пожилых) прививаемых людям религией, отметить, что эти качества полезны для людей. Люди живут в обществе. В обществе имеются люди, которые нуждаются в заботе, помощи. Религия советует помогать таким людям, умиловать их потребности.

ЗАДАНИЕ Данное в учебнике задание выполняется по картинке. Требуется соединить линиями картинки с соответствующими словами. Выполняя задание, ученики должны обратить внимание на символы на изображении, вспомнить предыдущую деятельность выполнить его.

Дифференциальное обучение.

Поддержка. Ученикам можно предложить нарисовать религиозные символы, и отметить к каким религиям они относятся.

Углубление. Учащимся можно предложить рассказать о важности прививаемых религиями людям чувствам милосердия и уважения.

ПРОВЕРЬТЕ СЕБЯ Можно организовать дискуссию по вопросам из учебника и задав дополнительные вопросы:

- Какие религии исповедуются в Азербайджане? Что вы знаете о религии? К какой религии относится мечеть? Почему люди идут в мечеть?
- Как люди должны относиться к религиям друг друга? Как исповедание разных религий влияет на совместную работу людей? Как в Азербайджане относятся друг другу люди, исповедующие разные религии? Что будет, если они не будут дружелюбны?

Знания и навыки учащихся оцениваются посредством ниже приведенных критерий и материалов.

Формативное оценивание

Критерии оценивания	Материал оценивания
Объясняет, к каким религиям относятся символы.	Деятельность
На изображении различает символы по тому, к каким религиям они относятся.	Задание

Тема 14. Я и мои товарищи

• Учебник: стр. 40 • Рабочая тетрадь: стр. 31.

Подстандарты	4.1.3. Выражает понятие коллектива просто как объединение людей. 4.1.4. Объясняет формирование коллектива и семьи из людей. 4.1.9. Демонстрирует общительность.
Вспомогательные средства	Конфета, карточки с картинками, цветные карандаши, фломастер.

Краткий план урока

- 1. Мотивация.** Какие мы знаем игры, в которые играем вместе?
- 2. Деятельность.** Соревнуются команды.
- 3. Исследование.**
- 4. Задание.** Учебник: задание №1. Раб. тетрадь: №1-5.
- 5. Проверьте себя.**
- 6. Формативное оценивание.**

МОТИВАЦИЯ Для привлечения внимания учащихся проводим с ними игру.

Игра. «У кого конфета?» Объясняются правила игры.

6 учеников встают у доски в ряд, лицом к классу и соединив руки за спиной держат ладони открытыми. Оставшиеся дети делятся на не большие команды.

Учитель, держа в руке конфету, сзади подходит по одному к детям, стоящим перед доской, и делает вид, что кладет им в ладонь конфету. Он кладет конфету на ладонь только одному из этих детей, при условии, что команды ее не увидят. Команды, сидящие на месте с 3-х попыток должны найти у кого конфета.

Сначала учитель просит первую команду найти у кого конфета. Представитель команды подходит к ребенку, у которого предположительно конфета. В это время учитель произнося слова «Прохладно», «Холодно» и «Горячо» подсказывает, насколько ученик находится близко к ребенку с конфетой в руке. Побеждает команда с трех попыток, нашедшая конфету, и учитель дарит найденную конфету команде. А если не найдут, отдают конфету ученику, держащему ее в руках.

Прежде чем очередь дойдет до следующей команды, учитель снова сзади подходит к ученикам, стоящим у доски, и дает одному из них новую конфету.

В конце игры учитель спрашивает:

– Можно ли сыграть в эту игру одному?

Ответ учеников на этот вопрос будет «Нет!». Затем внимание учащихся направляется на картинку в начале темы. Спрашивается, какая это игра, и какие правила этой игры.

На картинке изображена игра «Прятки». Из-за того, что эта игра широко распространена среди детей, ученики быстро ответят на этот вопрос. У них спрашивается:

– Можно ли одному играть в «Прятки»?

И на этот вопрос учащиеся дают ответ «Нет!».

В это время учитель, задав вопрос «Почему?» может оценить их мнения о условиях, которые делают командную работу необходимой.

– В какие игры вы играете вместе?

Ответ на этот вопрос дает возможность определить интерес учащихся к командным играм. По мере того, как ученики называют игры, учитель может задавать вопросы о правилах этих игр.

– Сколько человек может играть в эту игру? Почему вы любите эту игру? У кого вы научились этой игре?



ДЕЯТЕЛЬНОСТЬ Деятельность в учебнике представлена в форме игры. Эта игра демонстрирует навыки учащихся выступать как команда, дает возможность понять значение совместной деятельности в достижении цели.

ИССЛЕДОВАНИЕ В тексте идет речь о факторах, определяющих формирование команд, о важности формирования команды и об основных условиях, позволяющих ее членам работать в команде, таких как обмен информацией и выполнении действий ни одним, а несколькими людьми. В тексте также упоминается, что благодаря командной работе люди приобретают навыки делиться.

– Как участники команды помогают друг другу?

Целесообразно предложить учащимся отвечая на вопрос для обсуждения. опираться на свой личный опыт (например, во время игры, в которую они играли). Ответ на вопрос может оцениваться как показатель того насколько учащиеся открыты к совместной деятельности.

– Почему участники команды должны с уважением относиться друг к другу?

Ответ на этот вопрос может создать у учащихся представление о навыках сотрудничества и общения. В результате обсуждения они должны прийти к выводу, что успех командной работы зависит от навыков сотрудничества.

Дополнительная информация для учителя. Среди преимуществ командной игры есть развитие навыка делиться. Делиться оценивается как важный социальный навык. Человеку, не владеющему таким навыком невозможно интегрировать в социальную жизнь. Обратив особое внимание на этот момент, важно подчеркнуть умение делиться как необходимое качество для каждого человека. Следует обратить внимание учащихся на то, что семья – это сплоченная команда. Учитывая, что теме «Я и мои друзья» в годовом планировании выделено 2 часа, следующее занятие будет уместно посвятить чтению детского рассказа или просмотру мультфильма об умении делиться. В классах с техническими возможностями учителем могут быть прочитаны заранее выбранные рассказы со страницы <https://portal.azertag.az/az/taxonomy/term/23?page=8> или сказку <https://portal.azertag.az/az/node/26189> («Каменная одежда») повествующие об успешном сотрудничестве участников команды. Дополнительно ученики могут посмотреть мультипликационный фильм <https://www.youtube.com/watch?v=7oLiVQipoBQ> («Рукавичка» украинская народная сказка). Ученики, прочитав рассказ, посмотрев мультипликационный фильм, проводят дискуссию и делают соответствующие выводы.

ЗАДАНИЕ Только одна из картинок, приведенных в разделе задание учебника, не связана с работой в команде. Ученики должны выбрать эту картинку и отметить ее красным цветом. После этого заданные вопросы, «По каким признакам вы выбрали картинку с изображением командной игры?», «Почему вы считаете командной работой деятельность на картинке, которую вы отметили красным цветом?» будут показателем, насколько ученики усвоили тему.

Ученикам можно дополнительно дать задание написать названия игр, в которые они играли в команде с членами семьи (папой, мамой, бабушкой, бабушкой, сестрой и братом).

Дифференциальное обучение.

Поддержка. Разделив бумагу на две части, ученикам, можно предложить написать на одной части бумаги названия игр, в которые они играли индивидуально, а на другой части, в которые играли в команде.

Углубление. Ученикам можно предложить перечислить качества, которые необходимы для командной игры.

Дополнительная информация для учителя. Работать с другими людьми, быть «командным игроком», выходить из сложных ситуаций, брать ответственность не только за себя, но и за всю команду является важным жизненным навыком современности. На учителя возлагается большая ответственность в формировании этого навыка у учеников. Следующие рекомендации могут помочь учителю организовать эффективную работу в команде.

1. Помешайте, но... Призывайте детей к работе с учениками, с которыми у них нет в классе близких отношений. Вместе с этим постарайтесь, чтобы дети с доминантно сильным характером не были в одной группе со стеснительными и не уверенными в себе детьми.

2. Разъясните условия работы! Описав четкие и конкретные шаги, направьте команды. Дайте группам приблизительное время для выполнения каждого этапа работы, и помогите им с управлением времени.

3. Отметьте успехи! Поощрением может стать маленький приз, почетный значок. Для предотвращения не здоровой конкуренции, поблагодарите всех учеников класса за участие. Так же не забудьте продемонстрировать поддержку участникам команды не достигшей высоких результатов. «Несмотря на то, что работа была тяжелой, вы до конца не сдавались», «уверенна, что в следующий раз у вас получится лучше».

4. Представьте основные правила! Можно приготовить и повесить на стене постер с правилами «Относиться с уважением», «Дать возможность каждому высказать свое мнение» и «С терпением выслушать друга». Если вы выработаете правила вместе с детьми, они усвоят их и будут охотно следовать им как личным нормам поведения.

5. Придерживайтесь чувствительных языковых норм! Используйте деликатный поддерживающий стиль речи. Используйте такие вселяющие уверенность предложения как «Я чувствую, что ты справишься...» и «Как ты думаешь...?». Поступая так, вы также становитесь для учащих образцом чуткого, уважительного стиля общения.

6. Будьте внимательным наблюдателем! Следите за работой групп, без активного вмешательства. Не спешите давать советы, по мере надобности задавайте направляющие и наводящие вопросы. Что бы подать пример, вы можете присоединиться к команде ваших учеников.

7. Не забудьте про юмор! Для поддержания командной работы в классе, одним из самых позитивных методов это сделать ее развлекательной. Предложите аплодировать, использовать смайлики при завершении работы. Раскованность детей способствует позитивному общению и решению конфликтов, возникших в процессе работы.

8. Обеспечьте инклюзивность! В вашем классе могут быть ученики не регулярно посещающие занятия (по болезни или по иным причинам) или с проблемами в поведении. Не торопитесь освобождать их от групповой деятельности, постарайтесь привлечь их, в какой бы то ни было форме, к совместной работе. Вы можете найти выход, из положения посоветовавшись со школьным психологом или же с родителями!

ПРОВЕРЬТЕ СЕБЯ Можно организовать дискуссию по вопросам из учебника и задав дополнительные вопросы:

- В чем польза командной работы для участника команды? Почему люди создают команды? Что означает быть участником команды? Как определяются правила команды? Чем отличается командная деятельность от индивидуальной деятельности?

- Когда командная работа бывает успешной? Победа команды, чья победа? Что произойдет если участники команды не будут сотрудничать друг с другом? Какие должны быть отношения между членами команды?

Знания и навыки учащихся оцениваются посредством ниже приведенных критерий и материалов.

Формативное оценивание

Критерии оценивания	Материал оценивания
Объясняет понятие команда как объединение людей, которые служат цели общей работы.	Деятельность
На простом языке объясняет роли участников команды.	Задание, опрос
Делится своими вещами с товарищами по команде.	Деятельность, задание, опрос

Тема 15. Наши вещи в доме

• Учебник: стр. 43 • Рабочая тетрадь: стр. 33.

Подстандарты	4.1.7. Помогает родителям, складывая свои вещи. 4.1.8. Бережно пользуется своими вещами.
Вспомогательные средства	Картинки по теме, звезда, вырезанная из бумаги

Краткий план урока

1. **Мотивация.** Сложение вещей по местам.
2. **Деятельность.** Создать порядок.
3. **Исследование.** Польза аккуратности.
4. **Задание.** Учебник: задание №1. Раб. тетрадь: №1-3.
5. **Проверьте себя.**
6. **Формативное оценивание.**
7. **После урока.** Беседа с родителем.

МОТИВАЦИЯ На перемене предметы на одном из первых парт переставляют и приводят в относительный беспорядок. Учитель обращается к учащимся.

– Как вы ведете на парте беспорядок. Как, по-вашему мнению, мы можем навести на ней порядок?

– Что может мне в этом помочь?

Ответы учащихся могут быть разными. Вызываются несколько учеников желающих помочь учителю.

Во время наведения порядка между учащимися проводится разделение труда. Затем учитель задает классу определенные вопросы:

– Вы знаете, где лежат ваши вещи дома? Помогаете ли вы родителям? В выполнении каких дел вы помогаете родителям?

Внимание учащихся направляется на картинку по теме в начале учебника.

– Что делают дети?

Ученики говорят, что дети аккуратно собирают свои игрушки и одежду. Учитель может спросить у учеников про их эту деятельность:

– Как вы думаете, они сами должны собирать свои вещи? Почему?

С большой вероятностью учащиеся ответят «Да» и скажут, что помогают своим родителям. Однако будут и те, кто скажет, что это дело взрослых. Если



будет отмечен подобный ответ, учитель должен держать этих учеников в поле своего зрения, и в конце урока задав вопросы должен убедиться, что они поменяли свое мнение. Учитель может связать наведение учениками порядка в классе с картинкой из учебника. «Кто каждый день собирает ваш портфель?», «Кто в классе собирает ваш портфель?».

В зависимости от ответов учащихся учитель может задать следующие сравнительные вопросы. «Кто вас переодевает ночью?», «Кто в школе помогает вам надеть верхнюю одежду?»

ДЕЯТЕЛЬНОСТЬ Учитель, чтобы определить, как ученики знают места своих вещей в доме, может предложить сыграть в игру.

Игра. «Наведем порядок». Учитель делит класс на две команды девочек и мальчиков. Затем девочки посчитав 1, 2, 3, 4 делятся на 4 команды. Так же и мальчики, посчитав 1, 2, 3, 4 соответственно числу распределяются в команду девочек. Таким образом, девочки и мальчики под номером 1 становятся участниками 1-ой команды, девочки и мальчики под номером 2 2-ой команды, девочки и мальчики под номером 3 3-ей команды и на конец девочки и мальчики под номером 4 4-ой команды. Объясняются правила игры. Учитель дает каждой команде по картинке с изображением комнаты. На одной из картинок изображена спальня комната, на другой гостиная комната, на третьей кухня, а на четвертой коридор. Командам дают набор картинок с изображением различных предметов. Команды должны разложить вещи (набор, данный в виде картинки) по соответствующим местам в комнате (коридор, кухня). Побеждает команда быстрее остальных выполнившая деятельность. Победившая команда награждается вырезанной из бумаги звездой.

Затем внимание учащихся направляется на картинку в учебнике.

– Как вы думаете, можно считать эту комнату аккуратной?

Естественно, что ответ должен быть «Нет», однако на индивидуальном опросе можно услышать ответ «Да». Если возникнет такая ситуация, рекомендуется спросить и ученика по каким признакам он считает комнату аккуратной.



ИССЛЕДОВАНИЕ Основное внимание направлено на то, что нельзя бросать личные вещи куда попало, что после использования их следует класть на место. Отметив пользу сложения вещей самим ребенком, обосновывается, насколько эта привычка необходима.

– Почему вы должны аккуратно собирать свои вещи?

Ответы на этот вопрос являются показателями того насколько реализованы результаты обучения связанные с темой. Ученики должны понять, что опрятность – это не только красивый вид, но и благо для людей. Аккуратно собранные вещи помогают сохранить их новыми. Если каждый сам будет складывать свои вещи на место, то с легкостью может находить их. В классах с техническим обеспечением можно продемонстрировать мультимедийные фильмы, связанные с аккуратностью в классе, заботливым отношением к вещам. Для того чтобы учитель мог эффективно использовать время, при подготовке к уроку целесообразно выбирать подходящие по теме фрагменты мультфильма.

https://www.youtube.com/watch?v=yGtW8lVAqT4&list=PL_hVaZnZgaWU-xwaPR_XpmiSIsHI_8P97&index=7 (“Игрушки тоже плачут” мультипликационный фильм)

<https://www.youtube.com/watch?v=DUFesswankU> (“Неряшливый Кямал” мультипликационный фильм).

Посмотрев этот мультипликационный фильм, ученики могут обсуждать то, что там происходит, выражать критическое отношение к событиям, к поступкам, персонажам этого фильма.

ЗАДАНИЕ Закрепление изучаемой темы осуществляется выполнением данного в учебнике задания. После рассказа учениками по картинке им можно задать вопросы:

– Кто вечерами стелет вам постель? Кто по утрам застилает вашу постель? Кто чистит вашу обувь? Кому вам нравится помогать в выполнении домашних дел? Почему?

В зависимости от ответов учитель может собрать информацию о том, чему ученики больше проявляют интерес в доме, о взаимоотношениях между членами семьи.

Дифференциальное обучение.

Поддержка. Ученикам можно предложить перечислить выполняемые ими домашние дела.

Углубление. Ученикам можно предложить рассказать о теме «Почему дома нужно помогать родителям?».

Дополнительная информация для учителя. Детский труд обычно идентифицируется с термином «детская эксплуатация». Согласно определению Международной организации труда (МОТ), не всякий детский труд считается эксплуатацией. Потому, что помощь дома родителям может сыграть положительную роль в развитии ребенка. Приучение ребенка к работе по дому важно не только для содержания дома в чистоте, но и для отношения ребенка к членам семьи, личной ответственности и взросления как личности. С этой точки зрения следует ценить помощь учащихся родителям по дому, деятельность, направленную на поддержание чистоты и порядка в классе, где они учатся, и во дворе, где они живут. Такой подход положительно влияет на формирование у них чувства уважения к труду окружающих людей, экологической культуры и многих других социальных привычек.

ПРОВЕРЬТЕ СЕБЯ Можно организовать дискуссию по вопросам из учебника и задав дополнительные вопросы:

- Как уборка облегчает вам жизнь? Какие предметы вы чаще всего используете дома? Что вы чувствуете, когда не можете найти то, что ищете?
- Как ваша помощь родителям влияет на них? Кто должен убирать ваши вещи, если вы не убираете их сами? Как научить младших братьев и сестер убирать дома игрушки? Что положительного для родителей в том, что дети убирают свои вещи?

ПОСЛЕ УРОКА Предлагается работа с родителями. На следующем уроке вы можете спросить учащихся, в выполнении каких домашних делах они помогают своим родителям, и в каких других домашних делах они могут помочь.

Знания и навыки учащихся оцениваются посредством ниже приведенных критерий и материалов.

Формативное оценивание

Критерии оценивания	Материал оценивания
Определяет расположение предметов в комнате.	Деятельность
Объясняет преимущества опрятности.	Опрос
Помогает своим родителям в простых домашних делах.	Задание, опрос

Тема 16. Из чего сделаны вещи
 • Учебник: стр. 45 • Рабочая тетрадь: стр. 35.

Подстандарты	3.1.1. Знает общие материалы.
Вспомогательные средства	Цветные карандаши, фломастер, рабочие листы, картинки, вырезанные из бумаги звездочки

Краткий план урока

- 1. Мотивация.** Из чего сделаны вещи?
- 2. Деятельность.** Вещи.
- 3. Исследование.** Знает материалы, из которых сделаны вещи.
- 4. Задание.** Учебник: задание №1-2. Раб. тетрадь: №1-5.
- 5. Проверьте себя.**
- 6. Формативное оценивание.**

МОТИВАЦИЯ С классом можно сыграть в игру, чтобы привлечь внимание учащихся к теме и проверить их начальные знания по теме.

Игра. «Жмурки». Разъясняются правила игры. Один из учеников вызывается к доске и его глаза повязываются платком. Он прикасается руками к нескольким предметам, сделанным из разных материалов. У него спрашивают из чего сделаны эти вещи. Ученик, правильно ответивший на вопрос, награждается вырезанной из бумаги звездочкой. Игра продолжается с несколькими учениками. Следующему ученику предлагаются разные вещи.

Внимание учащихся привлекается к картинке, по теме, данной в начале учебника. Учителю целесообразно продемонстрировать предметы, связанные с этими примерами. В это время учитель просит нескольких учеников прикоснуться к этим вещам и спрашивает, из какого материала сделаны они. Учащиеся отвечают, говорят резина, железо, материя и т.д. Учителю для того, чтобы расширить обсуждение может спросить, что еще сделано из этих материалов. Например:

– Что еще делают из материи? Какие вещи вы знаете сделанные из резины?

ДЕЯТЕЛЬНОСТЬ Задание, предусмотренное для деятельности, может быть выполнено в групповой форме.

Игра. «Кто больше найдет». Объясняются правила игры. Учащимся предлагается вытянуть по одной карте на каждого. На картах написано «Дерево», «Стекло» и «Бумага». Ученики объединяются в группы, соответственно выбранной карте. То есть учащиеся, выбравшие карту с надписью «Дерево» делятся на группу «Дерево», выбравшие карту с надписью «Стекло» делятся на группу «Стекло», выбравшие карту с надписью «Пластмасса» делятся на группу «Пластмасса» и выбравшие карту с надписью «Бумага» делятся на группу «Бумага». Затем каждой группе раздается рабочий лист с таблицей, как показано ниже.

Дерево	Стекло	Пластмасса	Бумага

Группам предлагается записать все предметы в классе в соответствующие колонки. Группам можно предложить образцы. Например: тетрадь записывается в колонку бумага. По истечению времени избранные лидеры групп озвучивают задание. Группа, выполнившая задание быстро и правильно становится победителем.

Примечание: В зависимости от уровня класса, время на задание может быть установлено минимум 5 и максимум 8 минут.

ИССЛЕДОВАНИЕ В теме внимание направлено на то, что вещи сделаны из разных материалов. С учетом возрастного уровня учащихся рекомендуется предоставлять информацию только о вещах из металлических, пластиковых, стеклянных, бумажных, резиновых и деревянных материалов. Можно организовать дискуссию о вещах, которые учащиеся используют в повседневной жизни. В связи с этим можно задать разные вопросы:

- Какими вещами вы пользуетесь, когда кушаете? Из каких материалов они сделаны?
- Какие вещи есть в вашем портфеле? Можете перечислить, из каких материалов они сделаны?
- Какие сделанные из разных материалов вещи вы знаете?

В ходе обсуждения отмечается, что очень важно из какого материала сделаны используемые вещи. Объясняется, что ложки, вилки и другие предметы, используемые во время еды, нельзя делать из бумаги или ткани потому, что они могут согнуться или намокнуть. Используемые вами вещи также могут быть сделаны из нескольких материалов. Например, велосипед, шкаф, разные части парты сделаны из разных материалов.

ЗАДАНИЕ В 1-ом задании доводится до сведения, что Азербайджанская денежная единица манат сделан из бумаги, гяпик сделан из металла. Учитель может продемонстрировать денежные образцы. У учащихся спрашивают денежные единицы, каких еще стран они видели. Если учащиеся говорят, что видели денежные единицы какой-либо страны, то их можно спросить, из какого материала сделаны денежные знаки этой страны.

Посредством задания 2 можно проверить на сколько учащиеся освоили тему. Это задание будет успешно выполнено, если предоставить предмет, определенные части которого сделаны из разных материалов.



Дифференциальное обучение.

Поддержка. Ученикам можно предложить составить список бумажных вещей, которые имеются у них в портфеле.

Углубление. Ученикам можно дать задание нарисовать вещь, определенные части которой сделаны из разных материалов, и написать рядом, из каких материалов сделаны эти части.

Дополнительная информация для учителя. Цель темы познакомить учеников с некоторыми материалами, из которых сделаны вещи. Тему можно углубить, показав разные примеры из приведенных материалов. Предметы можно группировать по материалам, из которых они сделаны, чтобы подготовить почву для следующей темы. Рекомендуется усложнить тему дополнительными материалами. В следующей теме будет говориться о свойствах материалов.

ПРОВЕРЬТЕ СЕБЯ Можно организовать дискуссию по вопросам из учебника и задав дополнительные вопросы:

- Какие материалы вы знаете? Как отбираются материалы при изготовлении вещей?
- Организовывается обмен мнениями вокруг знаний, приобретенных учениками по теме. Затем задаются следующие вопросы:

- Какие вещи сделаны из этих материалов? Какие вещи сделаны из бумаги, металла, пластика? Какие вещи, сделанные из резины и дерева, вы знаете?

Знания и навыки учащихся оцениваются посредством ниже приведенных критерий и материалов.

Формативное оценивание

Критерии оценивания	Материал оценивания
Знает названия материалов.	Деятельность
Группирует вещи соответственно материалам, из которых они сделаны.	Деятельность, опрос
Различает вещи, сделанные из разных материалов.	Задание, опрос

Тема 17. Свойства материалов

• Учебник: стр. 47 • Рабочая тетрадь: стр. 37.

Подстандарты	3.1.2. Определяет некоторые свойства материалов.
Вспомогательные средства	Картинки, 2 сосуда с водой, несколько бумажных листов, носок, деревянная линейка, отрезок толстого каната, целлофановый пакет (пластиковый материал), матерчатое полотенце, образец сертификата, приготовленный учителем.

Краткий план урока

1. **Мотивация.** Чем отличаются материалы вещей?
2. **Деятельность.** Водопроницаемые и водонепроницаемые материалы.
3. **Исследование.** О свойствах материалов.
4. **Задание.** Учебник: задание №1-3. Раб. тетрадь: №1-4.
5. **Проверьте себя.**
6. **Формативное оценивание.**

МОТИВАЦИЯ Для привлечения внимания учащихся к теме, учитель может провести игру «аукцион». Ученикам дается информация о правилах проведения аукциона. Произносится название любого материала. Учащиеся последовательно перечисляют свойства данного материала. Все по очереди произносят свое мнение. После каждого мнения учитель считает «раз, два ...». До того, как учитель произнесет «три» следующий ученик быстро выражает свое мнение. Произносимые мнения не должны повторяться. Если после произнесения числа «три» не озвучивается новое свойство, ученик последним озвучивший свойство становится победителем. Например: металл – твердый, тяжелый, блестящий, водонепроницаемый и т.д. Затем внимание учащихся направляется на мягкость, твердость лежака и кровати, и организовывается дискуссия по вопросам.

ДЕЯТЕЛЬНОСТЬ Деятельность, связанная с водонепроницаемыми и водопроницаемыми материалами выполняется учителем с последовательностью описанной в учебнике. После завершения опыта учитель может задать ученикам нижеприведенные вопросы:

– Какой бумажный комочек намок?

Ученикам затрудняющимся ответить на вопрос допускается дотронуться до двух бумажных комочков. Учитель может задать дополнительные вопросы:

– Почему бумажный комочек промок? Почему бумажный комочек из целлофанового пакета не промок?

Целесообразно направить учащихся к мысли о том, что некоторые вещества бывают водопроницаемыми, а некоторые водонепроницаемыми.

ИССЛЕДОВАНИЕ На этапе изучения темы свойства материалов, из которых сделаны вещи объясняются на основе образцов с картинок. Отмечается, что некоторые материалы бывают твердыми или мягкими, тяжелыми или легкими, блестящими или неблестящими, а некоторые материалы бывают водопроницаемыми или водонепроницаемыми. Учащимся еще раз объясняется, что материалы отличаются друг от друга по своим свойствам. На примерах подчеркивается, что материалы одновременно могут иметь несколько свойств. Например, отмечается, что матерчатые материалы бывают мягкими, легкими и водопроницаемыми. В качестве следующего примера можно объяснить, что вещи, сделанные из бумаги, легко возгораются. Отмечается причина того, почему вещи, которые контактируют с огнем, не изготавливают из бумаги. Можно подчеркнуть, что вещи из металла устойчивы к горению, и поэтому из них делают вещи для готовки еды, кипячения воды.

Озвучивается вопрос дискуссии и проводится дискуссия всем классом. Ученики комментируют и обсуждают вопросы, заданные на основе изученной темы, практических наблюдений, приобретенных знаний из предыдущего урока и информации.

ЗАДАНИЕ Ученики в этой теме узнают, что выбор свойства выбранного материала очень важен при изготовлении вещей. Используя эти знания, выполняют задания.

Учащиеся в этом задании определяют элементарные свойства веществ, из которых сделаны вещи. Во время дискуссии можно отметить, что некоторые вещи имеют несколько свойств. Например, ложка может быть сделана одновременно из водонепроницаемого и из твердого вещества.

Во 2-ом и 3-ем заданиях требуется определить свойство вещи в зависимости от его назначения. Чтобы воздушный змей легко взлетел его нужно сделать из легкого материала. Чаще воздушные змеи делают из бумаги или же из полиэтилена. Лодка же в основном делается из твердого, легкого и водонепроницаемого вещества. Ученику можно задать вопрос о ее причине:

– Почему лодку делают из водонепроницаемого вещества? Что произойдет, если лодку сделают из тяжелого вещества? Если лодку сделают из очень мягкого материала, что произойдет?

Дифференциальное обучение.

Поддержка. Ученикам можно предложить составить список твердых и мягких вещей, имеющихся у них в портфеле.

Углубление. Ученикам можно дать задание отличить по нескольким свойствам друг от друга металлические и бумажные материалы.

Дополнительная информация для учителя. Цель темы – узнать свойства материалов и обратить внимание учащихся на то, насколько важны эти свойства при изготовлении вещей. Не рекомендуется давать дополнительную информацию и углублять знания по предмету с целью ознакомления со свойствами материалов, которые не приведены в учебнике. О тех свойствах материалов, которые не даны в учебнике, речь пойдет в старших классах.

ПРОВЕРЬТЕ СЕБЯ Можно организовать дискуссию по вопросам из учебника и задав дополнительные вопросы:

- Какими свойствами обладают материалы? Как можно отличить твердый материал и мягкий материал? Как можно отличить водонепроницаемый и водонепроницаемый материалы? Как можно отличить тяжелые и легкие материалы?
- Почему мы должны знать свойства материалов? Что произойдет, если при изготовлении вещи неправильно будет выбран материал?

Знания и навыки учащихся оцениваются посредством ниже приведенных критерий и материалов.

Формативное оценивание

Критерии оценивания	Материал оценивания
Знает свойства материалов.	Деятельность
Определяет несколько свойств одного материала.	Деятельность, опрос
Комментирует важность свойства выбранного материала в изготовлении вещи.	Задание, опрос

Тема 18. Перемещение предметов

• Учебник: стр. 50 • Рабочая тетрадь: стр. 39.

Подстандарты	3.2.1. Связывает перемещение предметов с оказываемыми на них тянущими и толкающими действиями. 3.2.2. Описывает перемещение предметов как движение.
Вспомогательные средства	Картинки яблок, вырезанные из цветной бумаги, корзинки, клей, красный, синий, зелёный, черный маркеры.

Краткий план урока

- 7. Мотивация.** Что такое движение?
- 8. Деятельность.** Переместим наш предмет.
- 9. Исследование.** Тяня и толкая перемещать предметы.
- 10. Задание.** Учебник: задание №1-2. Раб. тетрадь: №1-5.
- 11. Проверьте себя.**
- 12. Формативное оценивание.**

МОТИВАЦИЯ Проводится игра, чтобы привлечь внимание учеников к теме и для проверки их начальных знаний по теме.

Игра. «Кто быстрее?» Игра проводится командами. Каждой команде дается по корзинке. На доске рисуют деревья соответственно числу команд. На каждое дерево клеятся одинаковое количество яблок, вырезанных из клейких цветных бумаг. Команды нарекаются 1, 2, 3, ... и становятся в ряд на одинаковом расстоянии от доски у стартовой черты. Изображения деревьев соответственно номерам команд отмечаются 1, 2, 3, ... Команды по сигналу учителя одновременно начинают игру. Первые игроки команд, не поднимая свои корзины, подталкивая, придвигают их к доске. Игрок срывает яблоко со своего дерева и кладет его в корзину, таким же образом подталкивает корзину к исходной точке и передает ее товарищу по команде. Игра в таком же порядке продолжается до тех пор, пока на деревьях не останется яблок. Команда, быстро собравшая яблоки с дерева, побеждает.

После завершения игры учитель задает классу вопросы.

– Как вы подносили корзину к доске? Как срывали яблоки с дерева?

Соответствующими ответами учеников будут «толкая» и «тяня». Учитель, задавая различные вопросы, может получить от учеников ответы о различных движениях.

Затем внимание учащихся направляется на картинки открывания и закрывания дверцы холодильника в учебнике. Учитель может попросить учащихся привести примеры из повседневной жизни относительно тянущих и толкающих движений.

ДЕЯТЕЛЬНОСТЬ Ученикам дается задание придвинуть их ручки, лежащие на парте к товарищу по парте, а тетради и учебники придвинуть к себе. К ученикам обращаются с вопросом:

– Какие движения вы совершили, чтобы придвинуть ручку к товарищу, а тетрадь и учебник к себе? А чтобы вы сделали для того, чтобы наоборот подвинуть тетрадь и учебник к товарищу, а ручку к себе?

В это время внимание учащихся направляется на то, что, чтобы поменять местами предметы следует их привести к движению.

ИССЛЕДОВАНИЕ При объяснении учащимся материала рубрики «Исследование», можно показать простые примеры того, как перемещать предметы, толкая или тяня их, для изменения их положения.

На этапе дискуссии происходит обмен мнениями по вопросам. На этом этапе учащиеся на примерах обосновывают смену направления объектов толканием и вытягиванием.

Для развития логического мышления учащихся можно воспользоваться вопросами, наводящими на мысль. Например:

Учитель, показав картинку техники, которая толкает и тянет большой камень, может спросить, почему в подобных ситуациях пользуются техникой.

ЗАДАНИЕ 1-ое задание направлено на определение того, что делают дети, изображенные на картинке. Показав ученикам, подобные картинки можно спросить, кто тянет, а кто толкает.



2-ое задание выполняется по той же картинке. Дается задание закрасить стрелку указывающую направление движения ящика изображенного на картинке. При выполнении задания ученикам можно объяснить знак стрелки и его значение. Стрелка показывает направление. Ученикам напоминают направления правый, левый, вверх, вниз и т.д., которые они прошли по математике. Можно нарисовать несколько стрелок и спросить у учеников их направление.

3-е задание направлено на устное обоснование учащимися их мнения. Чтобы ответить на вопрос в классе можно выполнить практическое задание. Например, один из учеников сначала сам, один толкает свой стул. Затем другой одноклассник тянет стул, а он толкает. У ученика спрашивают, в каком случае было легче переместить стул. Дополнительно можно организовать игру, указав направление предметов стрелкой.

Игра. «Найди место». На доске рисуют клетку с ячейками размером 8×8. Направления толкания и вытягивания отмечены стрелками на доске. В разных ячейках клетки нарисованы красным, черным, зеленым, синим маркерами похожие на шашки кружки. К доске приглашаются четыре игрока. Каждому из них выдается бумага с инструкцией и маркер, соответствующий выбранному ими цвету. В инструкции отмечается:

- Синий: 7 ячеек подтолкни, 3 ячейки потяни, 2 ячейки подтолкни, 6 ячеек потяни.
- Черный: 3 ячейки потяни, 2 ячейки подтолкни, 5 ячеек подтолкни, 4 ячеек потяни.
- Красный: 5 ячеек подтолкни, 2 ячейки потяни, 4 ячейки потяни, 1 ячейку подтолкни.
- Зеленый: 6 ячеек потяни, 1 ячейку подтолкни, 6 ячеек подтолкни, 1 ячейку потяни.



Начиная с того места, где на доске нарисован шашечный камень, игроки двигаются согласно инструкции, «толкая» и «тяня» камень, не выходя за свои линии (прочерчивая направление движения маркером в ячейках). В конце шашечный камень каждого игрока возвращается в исходную ячейку. Игрок, вернувшийся в исходную ячейку, побеждает, игрок, который не смог вернуться проигрывает.

Дифференциальное обучение.

Поддержка. У учеников можно спросить, что они делают, приближая резинку, лежащую на столе сначала к товарищу, а затем к себе.

Углубление. Учащимся могут быть показаны изображения техники и людей, толкающих или тянущих предметы. По представленным картинкам можно задать вопрос, какой объект движется больше и почему.

Дополнительная информация для учителя. Перемещение, учениками предметов тяня и толкая, осознание того, что перемещение происходит в результате движения, создает основу для лучшего понимания связи между силой и движением в старших классах. В будущем учащиеся узнают, что к объектам прилагается сила, когда их тянут и толкают, а также связь между движением объектов и силой.

ПРОВЕРЬТЕ СЕБЯ Можно организовать дискуссию по вопросам из учебника и задав дополнительные вопросы:

- Что мы должны сделать, чтобы переместить предметы? Почему перемещаются предметы? Что произойдет, если тянуть предмет одновременно в разных направлениях?

В классах с техническими возможностями можно продемонстрировать (можно привести в пример басню «Лебедь, щука и рак») <https://www.youtube.com/watch?v=vXkM1nXh6ho>

- Если предмет не будет двигаться, сможет ли он переместиться? Что такое перемещение предмета? Как вы понимаете перемещение предмета? Какие движения вы можете осуществить? (бежать, прыгать, сидеть, ходить и т.д.)

Знания и навыки учащихся оцениваются посредством ниже приведенных критерий и материалов.

Формативное оценивание

Критерии оценивания	Материал оценивания
Объясняет перемещение предметов, тяня и толкая.	Деятельность
Объясняет, что предметы совершают движение при перемещении.	Задание
Простыми примерами объясняет, что совершая движение предметы, меняют направление.	Опрос

Тема 19. Бытовое оборудование в нашем доме

• Учебник: стр. 52 • Рабочая тетрадь: стр. 41.

Подстандарты	2.2.3. Перечисляет профили пользования бытовыми приборами и инструментами, которые могут представлять угрозу для здоровья.
Вспомогательные средства	Зеленые карточки, картинки с изображением электрического бытового оборудования и режуще-колющих инструментов, вырезанные из бумаги звездочки или сердечки.

Краткий план урока

- 1. Мотивация.** Правила пользования домашними приборами.
- 2. Деятельность.** Приборы и инструменты.
- 3. Исследование.** Об электрическом бытовом оборудовании и колюще-режущих инструментах.
- 4. Задание.** Учебник: задание №1. Раб. тетрадь: №1-4.
- 5. Проверьте себя.**
- 6. Формативное оценивание.**

МОТИВАЦИЯ Организовывается работа по картинке из учебника.

– Что хотят сделать дети?

Ученики скажут, что дети готовятся подключить электрический чайник и нарезать хлеб. Учитель обращается к классу:

– Делаете ли вы подобного рода вещи без надзора взрослых?

Ученики могут ответить «да» или «нет». В связи с этим учитель может задать им дополнительный вопрос:

– Как, по-вашему, опасно ли выполнять эти дела?

Выслушав ответы учеников, учитель продолжает кратким объяснением:



– Отключение в доме света означает отключение электричества. Этот чайник работает на электричестве, поэтому его называют *электрическим чайником*. Электричество может быть очень опасным для жизни, если вы не будете осторожны. У вас дома те только чайник, но и стиральная машина, мясорубка, фен и другая техника работают от электричества. Электрооборудования имеют особые правила эксплуатации. Взрослые, для правильной их эксплуатации, изучают инструкцию. Дети эти правила по эксплуатации не читают, и поэтому могут совершать ошибки при эксплуатации бытового оборудования. После этого можно задать следующий вопрос дискуссии.

– Как, по-вашему, должны ли дети сами самостоятельно выполнять эти дела?

Ученики, выслушав объяснения учителя с большой вероятностью скажут, что это может быть опасно.

ДЕЯТЕЛЬНОСТЬ С учащимися организуется игра на определение домашнего бытового оборудования и для чего ими пользуются. Класс делится на две большие команды. Каждой команде дают по одной зеленой карточке. Нужно сказать какое оборудование или инструмент изображен на картинке, и объяснить для чего им пользуются. Команда, раньше показавшая зеленую карточку, первой дает ответ на вопрос. Если ответ будет верным зарабатывает 1 бал. Если озвученный ответ будет не верным отвечает другая команда. Команда, набравшая больше баллов, побеждает.

Игра может быть организована соответственно ниже приведенному образцу.

Приборы и предметы		
Образцы ответов	Электрический чайник, используется для кипячения воды.	Ножницы, используется для того, чтобы порезать разные вещи, нитку, бумагу, ткань.

ИССЛЕДОВАНИЕ В тексте упоминаются названия наиболее часто используемых бытовых оборудования – и режуще-колющих инструментов. Ученикам дается информация о том, что использование малолетними детьми бытового оборудования опасно, что, если нужно поработать с режуще-колющими инструментами необходимо попросить помощи у взрослых.

Дети очень часто используют такие режуще-колющие инструменты как вилки, ножи, ножницы и иглы. На этом этапе учениками можно показать две ножницы. Одни могут быть остроконечные ножниц используемые в быту, а другие ножницы для резки бумаги, которыми ученики часто пользуются на уроке технологии. Можно спросить у учащихся, чем ножницы отличаются друг от друга, обратить их внимание на затупленные концы ножниц для резки бумаги специальным материалом и задать вопрос:

– Как вы думаете, почему эти ножницы изготовлены подобным образом?

Обобщенный ответ будет таким:

– Их сделали таким образом, чтобы уберечь детей от травм, которые могут быть вызваны острым краем ножниц.

– Если бы ножницы не были сделаны таким образом, какие травмы можно получить, работая с ними?

Ученики могут рассказать о травмах, которые представляют или же которые сами получили.

После этого можно озвучить следующий вопрос дискуссии:

– При выполнении каких работ в быту пользуются режуще-колющими инструментами?

Ученики перечисляют работы, выполняемые этими инструментами. Необходимо отдельно остановиться на картинке с изображением газовой плиты в учебнике, рассказать о преимуществах этого бытового оборудования, в том числе других электрооборудований, используемых в быту, и ситуациях, в которых они могут быть источниками опасности. Учитель может показать детям небольшой стенд или плакат, на котором показаны правила пользования электроприборами, используемыми в быту.

Затем можно обобщив ответы завершить дискуссию.

ЗАДАНИЕ Задание было направлено на определение электроприборов и режуще-колющих инструментов. Ученики закрашивают кружки под режуще-колющими инструментами красным карандашом, а кружки под электроприборами синим карандашом.

Дополнительно учитель может прочитать ученикам разные загадки соответственно теме.

Носик стальной,
Хвостик льняной.
(Игла, нитка)

Два брата—акробата:
Ручки — кольцом,
ножки — острые.
(Ножницы)

Иней в нём всегда и лёд,
Летом в нём зима живёт...
(Холодильник)

На ней готовит мама кашу,
Котлеты жарит, варит суп.
Она на кухне королева,
Скажи мне, как её зовут?
(Газовая плита)

Влез на стол он из-под лавки
Осмотрелся на подставке,
Гибким хвостиком вильнул,
Складки с галстука слизнул.
(Утюг)

Я очень острый и стальной
Нарезать хлеб вам помогу,
Но аккуратнее со мной
Порезать пальчик я могу.
(Нож)

Смотрите, мы раскрыли пасть,
В неё бумагу можно класть:
Бумага в этой пасти
Разделится на части.
(Ножницы)

Всех на свете обшивает,
Что сошьёт — не надевает.
(Игла)

Дифференциальное обучение.

Поддержка. Учащихся можно попросить перечислить названия электрооборудования и режуще-колющих инструментов, используемых на кухне.

Углубление. Ученикам можно предложить рассказать о пользе и опасности бытовой техники.

ПРОВЕРЬТЕ СЕБЯ Можно организовать дискуссию по вопросам из учебника и задав дополнительные вопросы:

- Как следует пользоваться бытовым оборудованием? Что такое бытовое оборудование? Какая польза для людей от бытового оборудования? Что относится к бытовому оборудованию? Почему детям не рекомендуется пользоваться бытовым оборудованием? Почему бытовое оборудование может быть опасным?

Знания и навыки учащихся оцениваются посредством ниже приведенных критерий и материалов.

Формативное оценивание

Критерии оценивания	Материал оценивания
Знает бытовые приборы, которые могут быть опасны для здоровья.	Деятельность
Перечисляет профили использования бытовых приборов и инструментов, которые могут представлять опасность для здоровья.	Задание
Просто объясняет пользу и вред бытового оборудования и инструментов.	Задание

4-й РАЗДЕЛ

Окружающая среда

Тема №	Название	Часы	Учебник (стр.)	Рабочая тетрадь (стр.)
Тема 20	Как мы познаем мир вокруг нас	1	56	45
Тема 21	Откуда доносится звук	1	59	49
Тема 22	Какая сегодня погода	1	61	51
Тема 23	Как влияют на нас времена года	1	63	53
Тема 24	Живое и неживое	1	66	55
Тема 25	Что нужно для жизни	1	68	57
	Обобщающий урок	1	70	59
	ВСЕГО	7		

Краткий обзор раздела

В разделе рассматриваются темы, связанные с окружающей средой, инструменты, используемые для понимания окружающей среды, влияние среды на нас и связанные с этим правила поведения. Как мы изучаем окружающую среду? Как мы получаем информацию об окружающей среде? Как наши чувства помогают нам? Какие органы чувств у нас есть? Знакомство учащихся с ролью органов чувств на практике, посредством игр или экспериментов, в виде простых понятий, облегчает усвоение темы.

Откуда исходит звук? Каковы источники звука? Учащимся на практике объясняются источники звука и зависимость слышимости звука от расстояния.

Какая погода? Как получить информацию о погоде? Учащиеся приобретают навыки получения информации путем составления элементов погодных условий, изготовления ветряного мешка и представления полученной информации с помощью символов.

Чем отличаются времена года? Как мы должны одеваться в зависимости от сезона? В теме отдельно представлены признаки каждого из времен года весны, лета, осени и зимы, и подходящая к каждому сезону одежда.

Чем живые существа отличаются от неживых? Каковы характеристики живых существ? У учащихся развивают навыки дифференциации и анализа, посредством обсуждения и обучения на основе опросов.

В теме учащиеся учатся обосновывать свое мнение раздельно анализируя факторы, обеспечивающие продолжительность жизни живых существ, устанавливая причинно-следственные связи, а также демонстрируя примеры из собственной жизни и наблюдения в повседневной практике.

Введение в раздел Можно анализировать и обсуждать собранную учащимися информацию об окружающей среде и то, что они наблюдали в окружающей среде, основываясь на эту информации. Можно даже продолжить дискуссию о том, как они получили эту информацию.

Ответы на вопросы также будут важны для диагностики исходных знаний учащихся по темам раздела.



Тема 20. Как мы познаем окружение

• Учебник: стр. 56 • Рабочая тетрадь: стр. 45.

Подстандарты	1.1.4. Определяет пять чувств. 1.1.5. Называет пять чувств 1.1.6. Связывает части тела с чувствами.
Вспомогательные средства	Коробка, фрукты, предметы, платок для повязки глаз.

Краткий план урока

1. **Мотивация.** Как вы ощущаете окружающий мир?
2. **Деятельность.** Играть в жмурки.
3. **Исследование.** Координация чувств (органов чувств) и частей тела.
4. **Задание.** Учебник: задание №1-4. Раб. тетрадь: №1-5.
5. **Проверьте себя.**
6. **Формативное оценивание.**

МОТИВАЦИЯ Учитель может провести игру 3 обезьяны.



Игра 1. «Три обезьяны». Разъясняются правила игры. Выбирается команда из трех игроков. Первый игрок не говорит, второй игрок не слышит, третий же игрок не видит. Учитель шепчет на ухо первому игроку задание, которое тот должен выполнить (например, «нарисуй круг», «расскажи стих», «занимайся спортом», и т.д.). Первый игрок должен изобразить это второму игроку, второй игрок должен объяснить третьему. Если третий игрок верно выполнит задание учителя, команда побеждает.

Учитель спрашивает у учеников, как они понимали друг друга. Ответы учащихся координируются с темой:

– Что делают дети на пикнике?

– Представьте, что дети на пикнике это вы. Что вы чувствуете, когда прикасаетесь к окружающим вас предметам?

– Какими частями тела вы определяете запах и цвет цветов?

Организовывается дискуссия по этим вопросам. Изучаются первичные знания и представления учащихся о роли чувств в осознании окружающего, о связи между чувствами и частями тела. Учащимся предоставляется возможность выразить свои мысли, показывая примеры из своей повседневной жизни.

ДЕЯТЕЛЬНОСТЬ Соответственно деятельности из учебника можно провести игру «Жмурки». В зависимости от погоды игра может быть проведена в классе или во дворе школы. После завершения игры по вопросам из учебника можно организовать дискуссию. У ребенка с повязанными во время игры глазами спрашивают, как он получал информацию о иных своих товарищах.

Эту игру можно провести и в иной форме.

Игра 2. «Жмурки». Принадлежности необходимые для игры: коробка, сезонные фрукты, платок для подвязывания глаз. Разъясняются правила игры. Деятельность выполняется в следующей последовательности:

1. Одному из учеников завязывают глаза платком.
2. В коробку кладут любой предмет (фрукты, ручку, тетрадь и т.д.)

3. Ученик, с повязанными глазами прикасаясь до предмета, лежащего в коробке, определяет что это.

4. Если ученик с повязанными глазами затрудняется определить, что лежит в коробке, товарищи дают ему подсказку.

Побеждает тот, кто определит предмет.

В завершении деятельности можно организовать дискуссию о том, какими органами чувств мы определяем окружающие нас звуки, запахи, вкус, в том числе другие информации об объектах. Целесообразно нарисовать на доске такого рода схему.



ИССЛЕДОВАНИЕ Внимание учеников может быть направлено на завершённое на доске схематическое изображение. Им перечисляются пять органов чувств: зрение, слух, вкус, обоняние и осязание. Затем объясняется использование соответствующей части тела (органа чувств) для получения информации с окружающего мира. В тексте из учебника говорится о том, что окружающий мир мы познаем посредством органов чувств.

К сведению учителя! В классе может быть чувствительный к этой теме ребенок. Рекомендуется принять во внимание инклюзивные принципы. Организовав дискуссию, связываются части тела с чувствами.

- Посмотрите, через окно в классе, на улицу и отметьте то, что увидите. Ученики, при помощи дискуссионных вопросов из учебника, анализируют роль чувств в познании окружающего мира и связь органов чувств с чувствами в восприятии этих информации.
- Какую информацию было бы трудно получить, если бы у вас не было обоняния? С помощью подобных вопросов для обсуждения, учащиеся могут развить свои навыки критического мышления и анализа.

ЗАДАНИЕ 1-ое задание из учебника выполняется соответственно образцу. Ученики соединяют слова с соответствующими картинками и дают объяснения. Во 2-ом задании перед каждым изречением пишутся слова верно или неверно. В 3-ем задании определяется, как учащиеся демонстрируют свои навыки сравнения и анализа. Задание 4 выполняется подчеркиванием слов, которые завершают каждую данную мысль.

Дифференциальное обучение.

Поддержка. Спрашиваются названия органов чувств.

Углубление. Ученикам можно дать задание более подробно рассказать об органах чувств.

ПРОВЕРЬТЕ СЕБЯ Можно организовать дискуссию по вопросам из учебника и задать дополнительные вопросы:

- Как вы узнаете, что предметы твердые или мягкие, горячие или холодные? Сможете ли свободно двигаться по комнате, с закрытыми глазами? Почему?
- При помощи каких частей тела вы определяете вкус, запах, форму фруктов? Как вы определяете, что еда кислая, сладкая, соленая, пресная, горькая? Как вы различаете запахи цветов?

Знания и навыки учащихся оцениваются посредством ниже приведенных критерий и материалов.

Формативное оценивание

Критерии оценивания	Материал оценивания
Перечисляет органы чувств.	Деятельность
Определяет роль органов чувств.	Опрос
Связывает чувства с соответствующими частями тела.	Задание, опрос

Тема 21. Откуда доносится звук

• Учебник: стр. 59 • Рабочая тетрадь: стр. 49.

Подстандарты	3.3.1. Определяет источник звука. 3.3.2. Описывает изменение звука в зависимости от расстояния до источника звука.
Вспомогательные средства	Мобильный телефон или компьютер

Краткий план урока

- 1. Мотивация.** Как и для чего мы используем звуки?
- 2. Деятельность.** Услышим музыку.
- 3. Исследование.** Об изменении звука в зависимости от расстояния до источника звука.
- 4. Задание.** Учебник: задание №1-2. Раб. тетрадь: №1-4.
- 5. Проверьте себя.**
- 6. Формативное оценивание.**

МОТИВАЦИЯ Чтобы сосредоточить внимание учащихся на теме и проверить их первоначальные знания по теме, учитель может организовать следующую деятельность со всем классом. Озвучив, предварительно записанные на мобильный телефон знакомые звуки (например, птиц и животных, машин, дверей, самолетов, поездов, водопадов, рек, ветра и т.д.), учитель спрашивает, кому или чему принадлежат эти звуки.

Учитель эту деятельность может организовать и по иному. Один из учеников закрывает глаза, а учитель, похлопав в ладоши, вылив воду из графина, передвинув стол, попросив кого-то из одноклассников поговорить, может спросить, кому или чему принадлежат звуки.

В классе могут быть слабослышащие дети. Рекомендуется учесть инклюзивные принципы. Соблюдение гендерного равенства тоже важно. При проведении деятельности в игровой форме следует обратить внимание на подбор учащихся, на то, чтобы в игре участвовало равное количество девочек и мальчиков и на то, что у них нормальный слух.

По завершении игры учитель задает ученикам вопросы?

– Как вы определили звуки? Что вы делаете для того, чтобы общаться? Что вы делаете для того, чтобы позвать своего товарища находящегося подальше от вас?

На основе ответов учащихся их внимание направляется на использование звука для общения, различение источников звука, который они слышат, понижении и повышении звука, будучи вблизи и вдалеке.

ДЕЯТЕЛЬНОСТЬ Выполняется данный в учебнике шаг 1 и шаг 2. Ученикам задаются вопросы.

– Сидящие в каком ряду дети быстрее подняли руки? Почему? Как громко должна звучать мелодия, чтобы все одновременно подняли руки?

В ответах учащихся предполагаются такие мнения как тихий или громкий, сильный или же слабый, близкий или же далекий звук. С учащимися можно сыграть в игру, чтобы лучше усвоить тему.

Игра. «Прерванная связь». Объясняются правила игры. Учитель шепчет название любого предмета на ухо ученику, сидящему за последней партой в левом ряду. Этот ученик шепчет то же самое слово на ухо сидящему рядом ученику. Ученик, сидящий за передней партой, услышанное слово, которое, сидящие за задней партой два товарища, прошептали один другому на ухо, шепчет так как понял, на ухо сидящему рядом товарищу. Игра продолжается в таком порядке. Пара, сидящая за самой последней партой, громко произносит услышанное слово. Сравниваются первое слово с последним. Определяется, где была прервана связь. Ученики, правильно понявшие шепотом произнесенное слово, приветствуются.

Последовательность игры схематически описывается следующим образом. Направление стрелок данных в описании выражает последовательность игры.

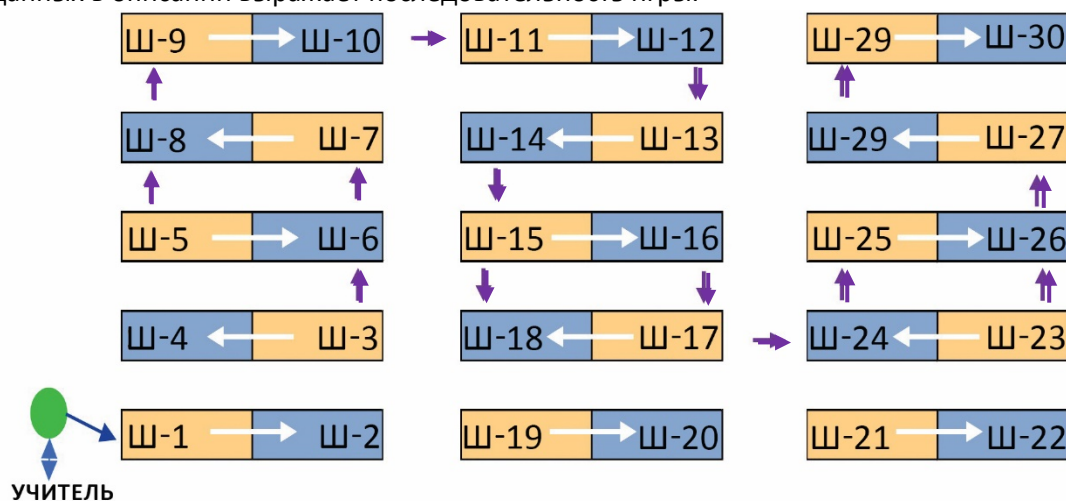

ИССЛЕДОВАНИЕ В тексте исследования, данного в учебнике, расширяются представления учащихся о звуке. Всем учащимся предлагается соблюдать полную тишину в течении одной минуты. Затем организовывается дискуссия на основе вопросов.

– Когда вы молчали, был ли слышен со стороны звук? Что это был за звук?
 Ответы учащихся могут быть разными. В зависимости от места расположения школы в ответах могут звучать такие мнения как звуки машин, птиц, речки, учителя ходившего по коридору или же топот учеников.

От некоторых учеников можно услышать такое мнение как звуки вдоха и выдоха.
 – Как вы ощущаете волнение и чувствуете опасность? Какие еще звуки беспокоят вас?

Ученики могут сказать, что они определяют тревогу и опасность по звуку источника. Наравне с различными видами транспортных средств (скорая медицинская помощь, пожарная техника и др. машины) они могут перечислить названия таких насекомых как пчела, комар и других животных.

ЗАДАНИЕ Выполняются 1-ое и 2-ое задание из учебника. На картинке 1-го задания отмечаются изображенные источники звука. Во 2-ом задании ученики, закрыв глаза, прислушиваются к окружению и отмечают в тетради услышанные звуки, источники звука.

Ученикам можно дать дополнительное задание. Учитель рассказывает не большой рассказ. Говорит ученикам записать в тетрадь имена героев рассказа. Затем учитель тихим голосом, стоя у классной двери рассказывает другой рассказ. Он говорит ученикам записать в тетрадь имена героев второго рассказа. Когда учащиеся испытывают затруднения, учитель спрашивает, что происходит, когда источник звука приближается и отдаляется от них, а также когда он звучит низким и высоким звуком. Дает ученикам задание записать в тетрадь то, что они наблюдали.

Дифференциальное обучение.
Поддержка. У учеников можно спросить названия объектов и предметов издающих звуки.
Углубление. Ученикам можно предложить объяснить, как меняется звук в зависимости от его приближения и отдаления.

ПРОВЕРЬТЕ СЕБЯ Можно организовать дискуссию по вопросам из учебника и задать дополнительные вопросы:

- Откуда доносятся звуки? Какие бывают звуки? Низкий или высокий звук слышен лучше?
 - Как меняется звук, когда один и тот же источник звука находится близко и далеко от нас?
- Знания и навыки учащихся оцениваются посредством ниже приведенных критерий и материалов.

Формативное оценивание

Критерии оценивания	Материал оценивания
Определяет предметы и объекты издающие звуки.	Деятельность
Объясняет, что все, что издает звуки, является источником звука.	Опрос, задание
Различает, что звук меняется по мере удаления от источника и по мере приближения к источнику.	Деятельность, опрос, задание

Тема 22. Какая сегодня погода

• Учебник: стр. 61 • Рабочая тетрадь: стр. 51.

Подстандарты	3.4.1. Описывает различные погодные условия. 3.4.2. Использует различные погодные символы для составления графика погодных условий. 3.4.3. Использует соответствующие приборы для сбора информации о погоде.
Вспомогательные средства	Цветные карандаши, фломастер, цветные бумаги, ножницы, клей, картинки погодных символов, вата, черного цвета проволока, бумажные сердечки

Краткий план урока

1. **Мотивация.** Что я знаю о погодных условиях?
2. **Деятельность.** Ветряной мешок.
3. **Исследование.** Погодные символы.
4. **Задание.** Учебник: задание №1, 2. Раб. тетрадь: №1-5.
5. **Проверьте себя.**
6. **Формативное оценивание.**

МОТИВАЦИЯ Учитель может провести общую с классом игру, чтобы определить начальные знания учащихся о погодных условиях. В это время он описывает погодные условия, а один из учащихся действует согласно этим погодным условиям. Например:

- «Идет снег» – ученик играет в снежки.
- «Дует ветер» – ученик застегивает пиджак.
- «Идет дождь» – ученик держит над головой что-то похожее на зонт.

Внимание учеников направляется на картинку в учебнике. Зачитывается диалог между братом и сестрой. Затем двум учащимся дают задание построить диалог о том, какая нынче погода на дворе. По завершении диалога классу задаются вопросы:

– Какая погода вам нравится? Почему?

В связи с тем, что целью темы является ознакомление учащихся с погодными условиями, целесообразно перечислить соответствующую одежду и вещи.

ДЕЯТЕЛЬНОСТЬ В задании деятельности ученики, наблюдая изучают как делается и в каких целях используется «ветряной мешок». Шаги из учебника демонстрирует учитель. Учащиеся повторяют те же действия. Части «ветряного мешка» также демонстрируются отдельно. Затем

учитель создает искусственный ветер с помощью вентилятора и спрашивает учеников, что произошло:

– Что вы наблюдали в ветряном мешке?

Учащиеся могут сказать, что тонкие ленты начинают двигаться в определенных направлениях.

– Что заставляет ленты развиваться в определенном направлении?

Учащиеся могут высказать такие мысли, как воздух, обдуваемый феном, воздушный поток, ветер.

– Если когда вы идете в ветреную погоду, ветер дует вам в лицо, в каком направлении развеваются ваши волосы?

Учащиеся могут дать ответы вперед и назад.

– А если, наоборот, ветер дует сзади?

Учащиеся дают ответы вперед, в лицо.

– Как вы думаете, какие изменения произойдут в ветряном мешке, если ветер усилится?

Ученики сообщают, что ветряной мешок сильнее будет раскачиваться и двигаться.

– Какую информацию мы можем получить посредством ветрового мешка?

Учащиеся могут сказать, сильный ветер или слабый, и с какой стороны он дует.

К сведению учителя! Чтобы было легче объяснить принцип работы ветряного мешка, вы можете нарисовать его схему или изображение на доске. В зависимости от направления мешка определяется, сильный дует ветер или слабый. При изображении картинки важно обратить внимание на последовательность увеличения скорости ветра от слабого к сильному.

Ученикам может быть предоставлена следующая дополнительная информация о «Ветряном мешке»:

— Ветряной мешок — это коническая плетеная цветная трубка, похожая на гигантский носок. Он используется в качестве основного ориентира для указания направления и силы ветра. Во многих аэропортах ветряной мешок освещается ночью либо окружающими прожекторами, либо путем установки его на светящемся изнутри столбе. Здесь слова «коническая» и «прожектор» должны быть объяснены учащимся так, чтобы они могли их понять.



ИССЛЕДОВАНИЕ В учебном материале учащиеся получают информацию о различных погодных условиях.

К сведению учителя! При объяснении темы неуместно использовать термины «географический прогноз» и «прогноз погоды».

Озвучиваются вопросы для дискуссии и обсуждаются всем классом. В ходе обсуждения могут быть даны комментарии соответственно ответам учащихся.

ЗАДАНИЕ Выполняются задания данные в учебнике. В задании 1 картинки соединяются с символами, подобранными по описаниям. С помощью этого задания определяется могут ли учащиеся правильно выбрать символы, соответствующие погодным условиям.

Во 2-ом задании каждый учащийся на протяжении любых трех дней до следующего урока ведет наблюдение. С помощью взрослых зарисовывает в тетрадь данную в задании таблицу. В дни наблюдений отмечает погодные условия в таблице символами. Можно предложить ему отметить в таблице, какие дни он вел наблюдение.

Работа с парами. Учитель может организовать работу в парах. Парам даются изображения символов, обозначающих различные погодные условия. Каждая пара рисует пейзаж природы в соответствии с представленным ей символом. Пары, правильно и быстро выполнившие задание, награждаются бумажными сердечками.

Дифференциальное обучение.

Поддержка. Учащиеся могут объяснить погоду в соответствии с символами.

Углубление. Учащиеся описывают погодные условия и находят соответствующий символ. Затем он различает погоду по символам.

ПРОВЕРЬТЕ СЕБЯ Можно организовать дискуссию по вопросам из учебника и задав дополнительные вопросы:

– Какие погодные условия вы знаете? Какой бывает солнечная погода? Какой бывает снежная погода? Чем отличается дождливая погода от снежной?

– Как можно представить информацию о погодных условиях без слов? При каких погодных условиях чувствуется жара, а при каких холод? Какие погодные условия сопровождаются звуками?

Знания и навыки учащихся оцениваются посредством ниже приведенных критерий и материалов.

Формативное оценивание

Критерии оценивания	Материал оценивания
Описывает различные погодные условия простыми словами.	Опрос
Составляет график соответственно погодным условиям, используя различные погодные символы.	Задание
Мастерит и использует «Ветряной мешок» для определения ветреной погоды.	Деятельность, опрос

Тема 23. Как влияют на нас времена года

• Учебник: стр. 63 • Рабочая тетрадь: стр. 53.

Подстандарты	3.4.4. Описывает соответствующие виды одежды для разных погодных условий.
Вспомогательные средства	Цветные карандаши, фломастер, картинки с изображением времен года, изображение дерева в черно-белом формате без листьев, картинки одежды в соответствии с временами года, звездочки вырезанные из бумаги

Краткий план урока

1. **Мотивация.** Как меняется погода соответственно временам года?
2. **Деятельность.** Времена года.
3. **Исследование.** Оденемся соответственно временам года.
4. **Задание.** Учебник: задание №1-3. Раб. тетрадь: №1-5.
5. **Проверьте себя.**
6. **Формативное оценивание.**

МОТИВАЦИЯ Ученикам задают вопрос о погоде на улице:

- Как сегодня погода на улице?
- Как вы оделись, когда шли в школу?

Для концентрации внимания учащихся на теме проводится игра.

Игра. «В чем ошибка». Объясняются правила игры. Класс делится на четыре команды. Всем командам выдаются картинки с изображением времен года. Им предлагается обвести ошибки на картинках красным карандашом или фломастером. Побеждает та команда, которая правильно и быстро выполнит задание.

По приведенному в учебнике детскому диалогу и результатам игры к учащимся обращаются с вопросом:

- Какое время года изображено на картинке? Почему вы так думаете?
- Какой ребенок одет по погоде? Что будет, если мы выйдем на улицу в одежде, не соответствующей погоде?

На основе ответов учащихся определяется их осведомленность о временах года.

ДЕЯТЕЛЬНОСТЬ Деятельность в предыдущих четырех командах продолжается. Деятельность из учебника может быть организована в виде игры.

Игра. «Раскрась и соотнеси». Объясняются правила игры. Каждой команде соответственно образцу выдается по четыре дерева, состоящих из ствола и веток, и изображения сезонной одежды.

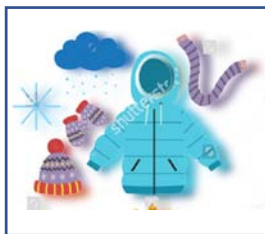

Каждая команда должна раскрасить деревья соответственно временам года и внести в изображение различные дополнения (например, изобразить солнце, дождь и ветер, снег и т.д.). Затем он должен положить подходящую сезонную одежду рядом с раскрашенными им изображениями деревьев. Побеждает та команда, которая первой и правильно выполнит задание соответственно правилам игры. Каждый участник победившей команды награждается звездой.

ИССЛЕДОВАНИЕ Текст включает в себя названия времен года, различные погодные условия в зависимости от сезона, уникальные характеристики каждого сезона и вопросы, связанные с определением типов одежды в зависимости от времени года и погодных условий.

К вниманию учителя! Географически времена года обусловлены полным оборотом Земли вокруг Солнца за один год. Однако, учитывая возраст учащихся, предоставлять такую информацию нецелесообразно.

В классах с техническим обеспечением можно продемонстрировать фильмы:

<https://www.youtube.com/watch?v=xell71UcqQk>

<https://www.youtube.com/watch?v=AHfiL3yhJ0k>



Оглашается вопрос обсуждения и ведется дискуссия со всем классом. По ответам учащихся определяется, формирование их представлений о временах года, как они освоили влияние времен года на людей, месяца, соответствующие каждому времени года.

ЗАДАНИЕ Первые два задания посвящены погоде, символам, временам года и сезонной одежде. Ученики соединяют сезонную одежду линиями и сопоставляют ее с символами. При выполнении задания можно использовать дополнительные виды одежды, не приведенные в учебнике. Например:



В 3-ем задании обобщаются полученные знания о временах года и погодных условиях. Учащиеся должны определить, являются ли данные выражения верными или неправильными, и обосновать свой выбор. Например:

1-ая, 3-ья и 5-ая идеи отмечены V как верные.

2-я идея неверна, отмечена X. Это обосновывается сезонными изменениями погодных условий.

4-я идея неверна, отмечена X. Обосновывается тем, что весной теплеет и цветут деревья.

Дифференциальное обучение.

Поддержка. Учащиеся могут перечислить времена года и объяснить характеристики каждого сезона

Углубление. Учащиеся могут интерпретировать различные особенности времен года.

ПРОВЕРЬТЕ СЕБЯ Можно организовать дискуссию по вопросам из учебника и задав дополнительные вопросы:

– Какие бывают времена года? Какие зимние месяцы? В какое время года идет снег?

– По каким признакам мы различаем времена года? Какая погода летом? Что мы носим летом? Назовите месяцы, соответствующие каждому сезону.

Знания и навыки учащихся оцениваются посредством ниже приведенных критерий и материалов.

Формативное оценивание

Критерии оценивания	Материал оценивания
Перечисляет времена года.	Деятельность, опрос
Объясняет особенности времен года.	Задание, опрос
Подбирает и объясняет виды одежды, соответствующие временам года.	Задание, опрос

Тема 24. Живое и неживое

• Учебник: стр. 66 • Рабочая тетрадь: стр. 55.

Подстандарты	1.2.1. Определяет живое и неживое.
Вспомогательные средства	Картинки и образцы живого и неживого, бумажные звездочки

Краткий план урока

1. **Мотивация.** Мои игрушки.
2. **Деятельность.** Признаки живых существ.
3. **Исследование.** Узнаем живое и неживое.
4. **Задание.** Учебник: задание №1. Раб. тетрадь: №1-4.
5. **Проверьте себя.**
6. **Формативное оценивание.**

МОТИВАЦИЯ Для концентрации внимания учащихся на теме проводится игра.

Игра. «Живое или неживое?». Объясняются правила игры. Одного из учащихся приглашают к доске и рассказывают о каком-либо свойстве живых существ (например: они двигаются). Затем учитель называет названия разных предметов. Учащийся должен сказать, движется этот предмет или нет. Например:

- Учитель – цыпленок, ученик – ходит.
- Учитель – стол, ученик – не двигается.
- Учитель – человек, ученик – ходит.
- Учитель – книга, ученик – не двигается.



Другие учащиеся могут оценить правильность ответа смайликами. Подобным методом, во время выполнения задания, учитель может определить, кто из учеников допустил ошибку.

Затем приглашают другого ученика и рассказывают иное свойство живых существ (например: они растут). Учитель называет названия разных предметов, а ученик должен сказать, растет этот предмет или нет. Например:

- Учитель - дерево, ученик - растет.
- Учитель - ручка, ученик - не растет.
- Учитель – цветок, ученик – растет.
- Учитель - телефон, ученик - не растет.



Другие учащиеся могут оценить правильность ответа смайликами. Подобным методом, во время выполнения задания учитель может определить, кто из учеников допустил ошибку.

Называются и другие признаки живых существ, и учитель, называя разные предметы проверяет ответы учащихся.

После игры организуется дискуссия на основе вопросов, данных в учебнике. Показывая в обсуждении отличие игрушки от человека, внимание учащихся концентрируется на живых и неживых предметах.

ДЕЯТЕЛЬНОСТЬ В задании требуется выявление и обозначение живых и неживых предметов по их признакам. Задача практически может быть выполнена в другой форме. Например, учитель делит доску на две части и пишет на одной стороне слово «живое», а на другой — «неживое». Ученикам даются различные наименования или картинки на клейкой бумаге. Учащиеся должны приклеить клейкую бумагу к части доски, где написано слово «живой» или «неживой». Затем, чтобы обосновать свой выбор говорят о его признаках.

Дополнительная деятельность: Учитель может продемонстрировать живые и искусственные растения. Учащихся просят понаблюдать за этими примерами и перечислить черты или характеристики, которые отличают живые и неживые объекты.

ИССЛЕДОВАНИЕ При объяснении материала уместно обратиться к предметам в классе и за его пределами, чтобы расширить представления учащихся о живых и неживых предметах.

На примерах объясняются основные характеристики живых существ: живые существа размножаются, питаются, растут и передвигаются.

Неживые существа не едят, не дышат, не двигаются, не растут и не размножаются.

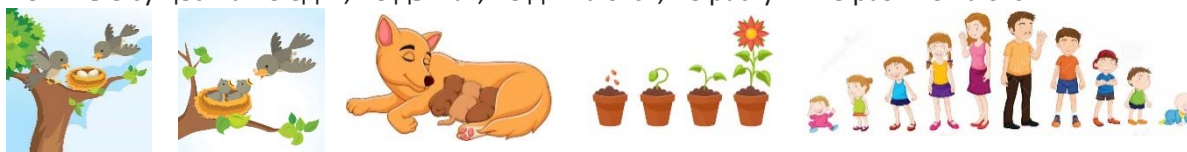

В классах с техническим обеспечением целесообразно показывать видеоматериал о перемещении растений.

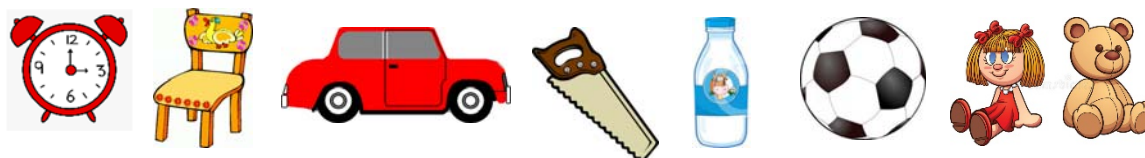

Учащимся можно показать видео о Мимозе Стыдливой <https://www.youtube.com/watch?v=aSE0mlfDVto> <https://www.youtube.com/watch?v=aSE0mlfDVto>. Если есть возможность принести на занятие Мимозу Стыдливую, можно очно вести наблюдение за ним. При объяснении характеристик живых и неживых существ можно продемонстрировать https://www.youtube.com/watch?v=p51FiPO2_kQ (Одушевленные и неодушевленные существа). Дискуссионными вопросами из учебника внимание учащихся направляется на признаки живых существ.

ЗАДАНИЕ С помощью задания учащиеся демонстрируют свои знания о живых и неживых предметах.

1. Живые существа пьют воду.
2. Плюшевый мишка дышит.
3. Живые существа размножаются.
4. Дети меняются по мере роста.

Правильно
Неправильно
Правильно
Правильно

Дифференциальное обучение.

Поддержка. Ученикам можно дать задание записать в свои тетради три живых и пять неживых предметов из класса.

Углубление. Учащимся можно предложить перечислить признаки, отличающие живое от неживого.

ПРОВЕРЬТЕ СЕБЯ Можно организовать дискуссию по вопросам из учебника и задав дополнительные вопросы:

- Какие признаки имеют живые существа? Дышат ли живые существа? Двигаются ли живые существа? Растут ли живые существа?
- Чем неживое отличается от живого? Дышит ли неживое? Размножается ли неживое? Питается ли неживое?

Знания и навыки учащихся оцениваются посредством ниже приведенных критерий и материалов.

Формативное оценивание

Критерии оценивания	Материал оценивания
Определяет живое и неживое по их признакам.	Деятельность
Перечисляет признаки живого и неживого.	Опрос, задание
Отличает живое и неживое.	Опрос, задание

Тема 25. Что нужно для жизни

• Учебник: стр. 68 • Рабочая тетрадь: стр. 57.

Подстандарты	1.2.2. Перечисляет важные потребности людей и животных для выживания. 1.2.3. Перечисляет важные потребности растений для выживания.
Вспомогательные средства	Цветные карандаши, фломастер, рабочие листы, картинки

Краткий план урока

1. **Мотивация.** Что нужно живым существам для выживания?
2. **Деятельность.** Потребности живых существ.
3. **Исследование.** Текст о потребностях живых существ.
4. **Задание.** Учебник: задание №1. Раб. тетрадь: №1-4.
5. **Проверьте себя.**
6. **Формативное оценивание.**

МОТИВАЦИЯ Учитель говорит учащимся ненадолго задержать дыхание. Затем спрашивает:
– Как на долго вы смогли задержать дыхание? Что будет, если не дышать?
Внимание учащихся направляется на картинку и вопросы, приведенные в учебнике.
– Что будет, если голубей и уток не поить и не кормить?

ДЕЯТЕЛЬНОСТЬ С учащимися можно провести деятельность с целью определения необходимых потребностей для выживания людей, животных и растений. Перечисляются важные потребности для выживания. Учащиеся подтверждают верность озвученного мнения, подняв руки вверх и махая ими. Если озвучивается неправильное мнение, они остаются спокойными и не реагируют. Например, «Человек пьет воду». Учащиеся поднимают руки вверх и машут. «Корова ест мясо». Ученики ничего не делают, молчат. Примеры продолжаются в этом порядке. Учитель может привести разные примеры. Например:
– Перо дышит. Цветок получает тепло от солнца. Слон питается растениями. Собака ест траву. Тигр ест мясо. Человек дышит. Змея дышит огнем. Сумка пьет воду. Курица клюет зерно. Дерево дышит дымом.

По заданному в учебнике вопросу организовывается дискуссия.

ИССЛЕДОВАНИЕ В тексте упоминаются потребности, важные для выживания человека, животных и растений. Подчеркивается, что помимо воздуха, воды и пищи для живых существ необходимо солнечное тепло.

К вниманию учителя! При объяснении текста можно провести небольшой эксперимент, чтобы учащиеся лучше усвоили тему. Демонстрируются два растения, одно засохшее или увядшее, а другое свежее. Учащихся спрашивают:

– Чем отличаются эти растения? Почему растение вянет? Что еще нужно растениям, кроме воды? Если мы поместим корни растений в воду и будем держать их под солнцем, будут ли они жить? Организовав дискуссию, обобщаются знания о потребностях, важных для выживания человека, животных и растений.

– Почему надо питаться? Все ли живые существа питаются одинаково? Что будет, если не будет воздуха? Что произойдет если не будет солнца?

ЗАДАНИЕ Выполняя задание, учащиеся демонстрируют свою способность различать факторы, важные для выживания. Задание выполняется следующим образом:

1. Для того, чтобы жить люди нуждаются в телевизоре / в воздухе.
2. Для того, чтобы жить растения нуждаются в солнечном свете / в вазе.
3. Для того, чтобы жить птицы нуждаются в клетке / в воздухе.

Дифференциальное обучение.

Поддержка. Учащимся можно дать задание перечислить потребности, необходимые растениям и животным для выживания.

Углубление. Учащихся просят заполнить приведенную ниже таблицу тем, что нужно людям, животным и растениям для выживания.

Люди	Животные	Растения
вода	вода	Вода

ПРОВЕРЬТЕ СЕБЯ Можно организовать дискуссию по вопросам из учебника и задав дополнительные вопросы:

- Что нужно животным для выживания? Могут ли животные жить без воздуха? Что будет, если животные не будут есть?
 - Что нужно растениям, кроме Солнца, чтобы выжить? Что произойдет с растениями без воды?
- Знания и навыки учащихся оцениваются посредством ниже приведенных критерий и материалов.

Формативное оценивание

Критерии оценивания	Материал оценивания
Определяет, что нужно людям, животным и растениям для жизни.	Деятельность
Определяет, что необходимо для живых существ соответственно назначению.	Опрос, задание
Дифференцирует то, что необходимо для живых существ соответственно назначению.	Деятельность, Опрос, задание

5-й РАЗДЕЛ

Будем осторожны

Тема №	Название	Часы	Учебник (стр.)	Рабочая тетрадь (стр.)
Тема 26	Транспортные средства	1	72	60
Тема 27	Будем внимательны	1	74	62
Тема 28	Как защититься от селевых потоков	1	76	64
Тема 29	Экстренный вызов	1	78	66
	ВСЕГО	4		

Краткий обзор раздела

Раздел охватывает темы, связанные с безопасностью жизнедеятельности. Информация малолетних школьников об опасности расплывчата и ограничена семейными запретами. Обычно опасные предметы дома прячут или запрещают ими пользоваться. Детей не информируют о рисках, не дают четких инструкций, как вести себя в опасных ситуациях.

Одним из эффективных способов обеспечения безопасности школьной среды является агитация учащихся быть осторожными. Чтобы быть осторожными, учащиеся должны узнать об опасностях, которые могут представлять различные предметы. На основе информации и наблюдения за окружающей средой у учащихся формируются такие навыки, как, на что обращать внимание, как принимать ответственные решения и вести себя в сомнительных ситуациях. Изучая причинно-следственные связи, они учатся оценивать и обосновывать свои действия в повседневной практике.

Ребенок учится анализировать ситуацию и взвешивать возможные положительные и отрицательные последствия: подумав: «Что может произойти, если...?» понимает причинно-следственные связи. Таким образом, он постепенно определяет свое ответственное поведение, которое требуется в экстремальных случаях. Понимает обязательства перед другими, развивает самостоятельность, думая о себе и других, готов взять на себя ответственность за предотвращение общей опасности на основе правил. Это, в свою очередь, будет способствовать формированию социально-эмоциональных навыков, таких как самоуправление и ответственное принятие решений.

Первая тема раздела – "Транспортные средства". Учащиеся изучают назначение транспортных средств, различая их по типу (водный, воздушный, наземный). Второй целью обучения темы является овладение правилами безопасного использования транспортных средств. Тема «Будем внимательны» затрагивает актуальные вопросы, связанные с безопасностью несовершеннолетних. Ожидаемые результаты обучения по предмету направлены на развитие у детей навыков самоуправления и социально-эмоциональных навыков ответственного принятия решений.

Тема «Как защититься от селевых потоков» – это первое знакомство учащихся с чрезвычайными ситуациями при стихийных бедствиях. В теме обсуждаются причины селевых потоков и наводнений и поведение людей в подобных ситуациях.

«Экстренный вызов» – о правилах поведения в техногенных чрезвычайных ситуациях. В теме рассказывается о неосторожном поведении, неконтролируемых устройствах и возникающих в результате этого опасных ситуациях и рисках, а также представлены

шаги, например, по какому номеру нужно немедленно звонить и на какие вопросы следует быть готовым ответить в случае пожара.

Введение в раздел

В отличие от предыдущих разделов учебника, этот раздел несколько отличается по содержанию. Поэтому учитель может начать раздел с вопросов, связанных с безопасностью жизнедеятельности: – Что вы понимаете, когда говорите опасность? С какими опасностями мы можем столкнуться в повседневной жизни? Как мы можем защитить себя от опасностей? Кто охраняет нашу безопасность?



Тема 26. Транспортные средства

• Учебник: стр. 72 • Рабочая тетрадь: стр. 60.

Подстандарты	2.2.4. Знает и называет транспортные средства. 2.2.5. Знает и следует правилам безопасности в лифте и на эскалаторе.
Вспомогательные средства	Цветные карандаши, фломастер, цветные маркеры, рабочие листы, картинки, бумажные сердечки

Краткий план урока

- 1. Мотивация.** Транспортные средства, которыми мы пользуемся.
- 2. Деятельность.** Транспортные средства.
- 3. Исследование.** Транспортные средства. Правила поведения в лифте и на эскалаторе.
- 4. Задание.** Учебник: задание №1. Раб. тетрадь: №1-5.
- 5. Проверьте себя.**
- 6. Формативное оценивание.**

МОТИВАЦИЯ На этапе мотивации проводится небольшой опрос учащихся. Результат опроса фиксируется цветными маркерами в таблице, нарисованной на доске.

– На каком транспорте вы добирались до школы?

Количество учеников	5			Вугар			
	4	Ягут		Инджи			
	3	Саид	Фатех	Халид	Конуль	Айсель	
	2	Сельма	Мехин	Сардар	Айсу	Лейла	
	1	Вагиф	Рафик	Нигяр	Азер	Афиг	
	Пешком	На такси	На автобусе	На автомобиле	На метро	Другие	

Учащиеся в соответствии с видом транспорта, на котором они добирались до школы, отмечаются в таблице, и в конце создается столбчатая диаграмма с краями, окаймленными цветами. Учитывается, сколько учеников, какие транспортные средства используют. Дискуссия продолжается вокруг вопроса о том, какие транспортные средства распознают учащиеся.

ДЕЯТЕЛЬНОСТЬ Проводится игра с учениками по типам транспортных средств.

Игра. «На земле, под землей, в небе и в воде». Объясняются правила игры. На доске указаны названия видов транспортных средств следующим образом.

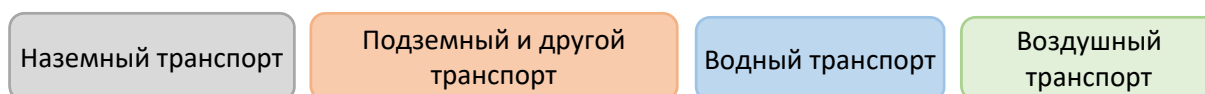

Класс делится на 4 команды. Каждая команда записывает на отдельных листах бумаги названия транспортных средств, соответствующих четырем видам транспорта. Они размещают список транспортных средств, которые они записали, под соответствующими видами транспорта. Побеждает та команда, у которой больше всего транспорта по каждому виду транспорта. Победившая команда награждается бумажными сердечками. В конце, в качестве примера, можно составить следующий список для команды:

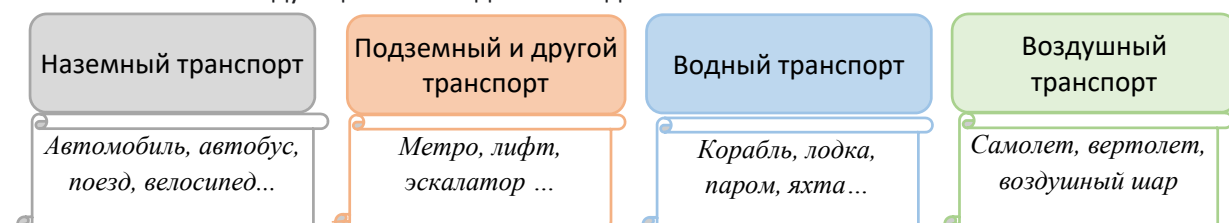

Действие, указанное в учебнике, выполняется. Выполнение деятельности предполагает определение наименования и вида транспортного средства (водный, воздушный, наземный). Деятельность состоит из двух этапов. На первом этапе учащиеся впишут названия транспортных средств в рамки под картинками, а на втором этапе определяют дорогу, по которой они следуют.

ИССЛЕДОВАНИЕ В тексте рассказывается о функции и значении транспорта, а также представлены лифт и эскалатор как транспортные средства и объясняются правила эксплуатации этих транспортных средств.

– Как автомобили облегчают нашу работу?

Можно организовать дискуссию по этому вопросу. Ответы, данные в ходе обсуждения, основаны на знаниях, полученных учащимися из повседневной жизни и от взрослых. Дискуссию можно организовать в двух взаимосвязанных направлениях:

1. Значение и польза транспорта для жизни людей;
2. Правила пользования транспортом и безопасность.

Вы можете обратить внимание учащихся на табличку рядом с изображением эскалатора и спросить:

– Что означает этот знак?

Учащиеся могут высказывать такое мнение: «На эскалаторе бегать нельзя!»

– К каким негативным последствиям может привести бег по эскалатору?

Эти или подобные вопросы позволяют учащимся определить свои навыки оценки рисков.



ЗАДАНИЕ При выполнении задания, данного в учебнике, учащиеся применяют и закрепляют полученные знания о безопасном использовании лифтов и эскалаторов.

После выполнения задания можно сыграть в игру со всем классом.

Игра. "Да нет." Объясняются правила игры. Учитель обращается к одному из учеников и высказывает какую-то мысль. Например:

- | | |
|--|-------|
| Автобус – воздушный транспорт. | (Нет) |
| Корабль — наземный транспорт. | (Нет) |
| Метро относится к подземному транспорту. | (Да) |
| Самолет – это воздушный транспорт. | (Да) |
| Поезд перевозит пассажиров и грузы. | (Да) |
| Вертолет – это воздушный транспорт. | (Да) |



Ученик выражает отношение, отвечая «Да» или «Нет». Другие учащиеся могут оценить правильность ответа смайликами. Таким образом, во время выполнения задания учитель может определить, кто из учеников допустил ошибку.

Дифференциальное обучение.

Поддержка. Покажите учащимся картинки (фаэтон, автомобиль) и спросите их, какие из них относятся к современной эпохе, а какие к прошлому, опишите, как со временем изменились транспортные средства.

Углубление. Ученикам можно предложить нарисовать автомобили будущего.

ПРОВЕРЬТЕ СЕБЯ Можно организовать дискуссию по вопросам из учебника и задать дополнительные вопросы:

- Какие транспортные средства вы знаете? Для чего нужны автомобили? В чем польза транспорта? Чем транспортные средства отличаются друг от друга? Какое транспортное средство быстрее? Какое транспортное средство движется по железнодорожным путям? Какие транспортные средства вам нравятся больше всего? Почему?
- Какие правила следует соблюдать в лифте и на эскалаторе? Для чего используется лифт? Можно ли играть с кнопками лифта во время пользования им? Почему нельзя прыгать в лифте? Что такое эскалатор? Что нельзя делать на движущемся эскалаторе? Какие опасности могут возникнуть в это время?

Знания и навыки учащихся оцениваются посредством ниже приведенных критериев и материалов.

Формативное оценивание

Критерии оценивания	Материал оценивания
Перечисляет транспортные средства.	Деятельность
Определяет траекторию движения транспортных средств.	Опрос
Демонстрирует знания о безопасном использовании лифта и эскалатора	Задание

Тема 27. Будем внимательны

• Учебник: стр. 74 • Рабочая тетрадь: стр. 62.

Подстандарты	2.2.1. Объясняет опасность общения с незнакомыми людьми. 2.2.2. Знает опасность контакта с бесхозными предметами
Вспомогательные средства	Цветные карандаши, фломастер, цветные маркеры, рабочие листы, картинки, бумажные сердечки

Краткий план урока

- 1. Мотивация.** Соблюдение безопасности, будучи одним дома.
- 2. Деятельность.** Незнакомцы и бесхозные предметы.
- 3. Исследование.** Правила поведения в опасных ситуациях.
- 4. Задание.** Учебник: задание №1. Раб. тетрадь: №1-5.
- 5. Проверьте себя.**
- 6. Формативное оценивание.**

МОТИВАЦИЯ Учитель может начать урок со сказки «Волк и семеро козлят», которую знают учащиеся. Можно организовать ролевую игру по сюжету. Роли матери козочки, козлят, волка и кузнеца распределяются между учениками. Учащимся даются указания для постановки рассказа. После окончания сценки учитель задает вопросы:

– Как волк мог проникнуть в дом? Что пошло не так с козлятами? Как бы вы изменили сказку на свое усмотрение?

Тема в учебнике связывается с тем, что произошло в рассказе. Обсуждается описанная ситуация из учебника. Учитель предлагает прочитать диалог ребенка с неизвестным, который постучал в дверь.

После этого учитель может спросить у класса:

– Что делать ребенку в этом случае? В чем сходство сказки «Волк и семеро козлят» и картины?

Они могут сказать: «Он не должен открывать дверь!», опираясь на вывод, к которому они пришли из сказки, а главное, ссылаясь на озвученные в семье запреты. Затем учитель, объясняя возможность столкновения с подобной ситуацией в повседневной жизни, может продолжить обсуждение дополнительными вопросами,

– Мы каждый день встречаем людей, которых не знаем. Таких людей называют «незнакомец». Где дети могут столкнуться с незнакомцами?

Выслушав ответы учащихся, можно добавить:

— Большинство незнакомцев — простые люди, которые не хотят никому причинять вреда, однако некоторые незнакомцы могут быть опасны. Но как определить, опасны ли они?



Цель вопроса направлена на развитие навыка свободного определения потенциально опасных людей. Выслушав ответы учащихся, следует проинформировать их о возможном поведении, речи и одежде потенциально опасного незнакомца.

Как ведут себя опасные незнакомцы: они могут казаться очень нервными, торопливыми или, наоборот, крайне спокойными и сдержанными. Такое поведение уместно показать учащимся на примерах. Они разговаривают с детьми, делают все возможное, чтобы дети верили, что они друзья, считали их безопасными и доверяли им. Незнакомец может подойти и предложить подвезти или сделать подарок (*конфету, сок или игрушку*) или же попросить помочь им в каком-то деле (*например, помочь найти потерявшуюся собаку*).

Как разговаривают опасные незнакомцы: они могут говорить тихо или тараторить, а могут обратиться к вам как к близкому другу для установления отношений.

Как одеваются опасные незнакомые люди: дети могут представлять незнакомцев плохо одетыми, страшными людьми. Дети должны знать, что они могут быть элегантно одеты, как обычные люди. Недостаточно обращать внимание на внешний вид людей, следует также обращать внимание и на их поведение.

В обсуждении, наряду с информацией о незнакомцах, потенциально опасных для детей, будет уместно поговорить и о тех, кто защищает детей. С помощью краткого опроса, проводимого с помощью вопросов «Кто вас защищает?» и «С кем вы чувствуете себя комфортно и безопасно?» и т.д., можно обратить внимание учащихся на окружающих их людей, которые обеспечивают их безопасность, и перейти к деятельности.

ДЕЯТЕЛЬНОСТЬ Задание можно выполнить и в игровой форме.

Игра. «Чужие люди и бесхозные предметы». Объясняются правила игры. Действие состоит из двух сцен. Игроков может выбрать учитель или можно пригласить желающих. Доводится до их сведения, что они должны попытаться воссоздать образ «незнакомца» на основе полученной информации. В двух сценках дети описывают опасную ситуацию и демонстрируют правила осторожного поведения посредством ролевой игры. В этой деятельности учащиеся моделируют активное поведение. Деятельность направлена на развитие у них социально-эмоциональных навыков самоуправления и ответственного принятия решений.

ИССЛЕДОВАНИЕ В тексте объясняются правила поведения с незнакомыми людьми, которые хотят общаться, когда родителей нет рядом. Рассматривая бесхозные предметы как потенциальную угрозу, рекомендуется проявлять осторожность, и объясняется, кому следует сообщать.

Вокруг вопросов может быть организована дискуссия.

- Будете ли вы общаться с незнакомым вас человеком? Почему?
- Что вы должны делать, если увидите бесхозный предмет?

Учащиеся отвечают на вопросы, опираясь на знания, полученные ими в семье и подготовительных группах. В это время установив причинно-следственную связь, разъясняется, что запреты служат безопасности,

– Если к вам подойдет незнакомый человек и что-то предложит, повторите трехшаговую модель поведения.

Шаг 1. "Нет!" – сказать.

Шаг 2. Немедленно отойти от незнакомца и уйти в безопасное место (к себе во двор, на школьный двор, в ближайший маркет, к знакомому человеку и т.д.).

Шаг 3. Сообщить.

Как продолжение темы о лицах, обеспечивающих безопасность, связанной с 3-й ступенью, уместно обратить внимание учащихся, на то, к кому еще можно обращаться в общественных местах.

– Может возникнуть ситуация, когда рядом не окажется людей в служебной одежде (продавцов, милиционеров, охранников), в этом случае желательно подойти к бабушкам и дедушкам, женщинам и мужчинам с детьми.

ЗАДАНИЕ Детям предлагается ситуационное задание о бесхозных предметах. Учащиеся должны выбрать один из трех предложенных ответов. Учитель может попросить выбравших разные варианты учащихся, обосновать свой выбор. В это время проводится дискуссия.

Дифференциальное обучение.

Поддержка. Учащихся можно попросить объяснить понятия «незнакомец» и «бесхозный предмет».

Углубление. Учащимся предлагаются различные ситуации, и можно дать им задание обосновать то, как они поступят. Например:

- Незнакомец приглашает вас к себе домой.
- Незнакомец просит помочь ему.
- Незнакомец пришел забрать вас со школы.
- Незнакомец предлагает вам вкусную еду.

Дополнительная информация для учителя. Психологи, в отличие от воспитания, основанного на традиционном принципе «страх-запрет», отдают предпочтение обучению ребенка и развитию самостоятельности в его поведении. Нужно говорить об опасных ситуациях и людях открыто и честно. Во избежание чувства страха у детей учителю следует вести урок в спокойном, позитивном тоне.

- Не всегда удастся изолировать детей от знакомцев, но можно научить их безопасному поведению.
- Детям также важно прислушиваться к своей интуиции, то есть к своему внутреннему голосу (слышать внутренний голос, который говорит им, что что-то не так). Детей нужно научит тому, что, если кто-то их беспокоит или они чувствуют, что что-то не так, следует немедленно покинуть это место.
- Дети должны понимать, что не только родители, но и они сами несут ответственность за свою безопасность.

ПРОВЕРЬТЕ СЕБЯ Можно организовать дискуссию по вопросам из учебника и задав дополнительные вопросы:

- Что делать, если к вам подходят незнакомые люди? Почему детям рекомендуется избегать общения с незнакомцами? Как дети могут защитить себя от незнакомцев, пытающихся с ними общаться? Когда дети могут общаться с незнакомцами без колебаний?
- К кому следует обращаться, если вы видите бесхозный сверток? Почему может быть опасно прикасаться к бесхозным предметам и сверткам? Как предотвратить опасности?

Знания и навыки учащихся оцениваются посредством ниже приведенных критерий и материалов.

Формативное оценивание

Критерии оценивания	Материал оценивания
Выбирает среди незнакомцев потенциально опасных лиц.	Опрос, игра, деятельность
Своими словами объясняет, что совет избегать общения с незнакомцами и запрет прикасаться к бесхозным предметам, служат безопасности.	Опрос, игра, деятельность, задание
В общественных местах узнает официальных лиц по форме.	Деятельность, задание
Объясняет, пути как сообщить об опасной ситуации.	Деятельность, опрос, задание

Тема 28. Как защититься от селевых потоков

• Учебник: стр. 76 • Рабочая тетрадь: стр. 64.

Подстандарты	2.3.1. Описывает природные чрезвычайные явления. 2.3.2. Перечисляет правила безопасности во время стихийных бедствий.
Вспомогательные средства	Пластилин, небольшие коробочки, маленькое ведерко, вода, бутылочки из-под воды

Краткий план урока

- 1. Мотивация.** Опасность селевых потоков и наводнения.
- 2. Деятельность.** Борьба с наводнением.
- 3. Исследование.** Причины селевых потоков и наводнений и правила поведения в это время.
- 4. Задание.** Учебник: задание №1. Раб. тетрадь: №1-5.
- 5. Проверьте себя.**
- 6. Формативное оценивание.**

МОТИВАЦИЯ Учащимся можно предложить прочесть диалог дедушки и внучки по картинке в учебнике. Затем учащимся задается следующий вопрос:

– Как ты думаешь, что хочет сказать дедушка? О какой опасности говорит дедушка?

Если учащиеся затрудняются ответить на вопрос, им могут помочь наводящие вопросы:

– Где стоят дедушка и внучка? Каким опасностям подвергаются дома расположенные на берегу реки?

Выслушав ответы учащихся, можно перейти к обсуждению второго вопроса.

– Как защититься от этой опасности? Как выбрать место для строительства дома у реки?

ДЕЯТЕЛЬНОСТЬ Задание можно выполнить практически. Для этого в класс можно принести большой таз, маленькое ведро воды и бутылку. Учащимся предлагается слепить из пластилина мешочки с песком, как в учебнике. Чтобы проверить их знания о мешках с песком, задаются вопросы:

– Вы видели мешок с песком? Как можно сделать мешок с песком из пластилина?

Если учащиеся не имеют представления о мешке с песком, учитель для образца делает пластилиновый мешок с песком и показывает его учащимся. Затем учащимся предлагается приготовить по 5 мешков с песком. После того, как мешки с песком готовы, внутри принесенного в класс тазика делают небольшой макет с рекой, домами и деревьями.

Учитель готовит место для реки в тазике. Из принесенных в класс коробочек строят модели домиков у реки. С помощью учащихся можно сделать деревья из пластилина и разместить их возле домов. После того, как макет готов, учитель создает проблемную ситуацию.

– Дети, представьте себе, что вдруг начинается сильный дождь и вода в реке, протекающей рядом с вашим домом, поднимается. Вода рек разливается и подходит к нашему дому. Как вы думаете, что мы должны делать? Говоря это, учитель начинает увеличивать воду в реке при помощи бутылочки или ведра. Если учащиеся не озвучивают свои мысли по поводу приготовленных ими мешков с песком, учитель задает наводящие вопросы с учетом среды, в которой живут учащиеся (город, район, поселок или село).



Цель вопросов – привлечь внимание к использованию любого преграды (мешков с песком) для удержания воды.

– Почему перед домами расставляют мешки с песком?

– Когда вода в реках, озерах, каналах может подняться и затопить окрестности?

С помощью этой деятельности у учащихся формируется представление о сильных дождях, таянии снега, повышении уровня воды в реках, наводнениях. Кроме того, практическая деятельность дает им представление о первых шагах, которые можно предпринять для предотвращения наводнения.

ИССЛЕДОВАНИЕ В тексте показано, что селевые потоки и наводнения – это бедствия, вызванные таянием снега и сильными дождями. Во время селевых потоков наводнения можно избежать опасности, поднявшись на место выше уровня воды.

На основе вопросов организуется дискуссия.

– В чем причина наводнения весной?

Учащиеся могут ответить на этот вопрос, опираясь на информацию, которую они узнали из текста. Можно создать интеграцию с уроком «Какая сегодня погода», чтобы помочь учащимся исследовать причины дождя, ветра, селевых потоков и наводнений.

– Почему во время селевых потоков и наводнения необходимо подниматься на возвышенности? Отвечая на вопрос, учащиеся выстраивают причинно-следственную цепочку и комментируют поведение, ориентированное на безопасность.

В технически оснащенных классах по мобильному телефону или компьютеру можно продемонстрировать анимационный фильм о наводнениях

(<https://www.youtube.com/watch?v=b8xu3uppY0c>).

В классах без технического оснащения учитель может привести примеры в зависимости от среды, в которой они живут.

ЗАДАНИЕ В учебнике отмечается выполнение задания по поведению на картинках. В заданиях, требующих выбора верных и неверных картинок, учитель направляет внимание учащихся на действия людей. Учащиеся сами должны определить, что в местах, где нельзя строить дома у реки, из-за наводнений, играть тоже опасно.



Дифференциальное обучение.

Поддержка. Учащихся можно попросить объяснить ущерб, который могут нанести наводнения.

Углубление. Можно поручить разработать правила для защиты от наводнений.

ПРОВЕРЬТЕ СЕБЯ Можно организовать дискуссию по вопросам из учебника и задать дополнительные вопросы:

- Почему происходят селевые потоки и наводнения? Почему с потеплением воды в реках становится больше? Почему повышение уровня воды в реках опасно?
- Как защититься от селевых потоков и наводнений? Что такое селевые потоки и наводнение? В каких местах может возникнуть опасность затопления? Какие действия следует предпринять в случае внезапного селевого потока и наводнения?

Знания и навыки учащихся оцениваются посредством ниже приведенных критерий и материалов.

Формативное оценивание

Критерии оценивания	Материал оценивания
Описывает возникновение селевых потоков и наводнений	Опрос, деятельность
Перечисляет меры безопасности при селевых потоках и наводнениях.	Деятельность, задание
Умеет защищаться от селевых потоков и наводнений.	Опрос, деятельность, задание

Тема 29. Экстренный вызов

• Учебник: стр. 78 • Рабочая тетрадь: стр. 66.

Подстандарты	2.3.3. Демонстрирует представление о техногенной катастрофе. 2.3.4. Знает номер телефона, по которому должен позвонить при техногенной катастрофе.
Вспомогательные средства	Цветные карандаши, фломастер, листы, бумажные сердечки

Краткий план урока

1. **Мотивация.** Представления о причинно-следственной связи пожара.
2. **Деятельность.** Знаю свой адрес.
3. **Исследование.** Правила поведения во время пожара.
4. **Задание.** Учебник: задание №1. Раб. тетрадь: №1-6.
5. **Проверьте себя.**
6. **Формативное оценивание.**

МОТИВАЦИЯ Опрос можно организовать по картинке в учебнике.

– Почему дети волнуются? В каких частях на картинке вы видите пламя? Как вы думаете, откуда начался пожар? Что может стать причиной пожара? Что бы вы сделали, чтобы потушить пожар и спасти кошку?

При ответе на вопросы внимание учащихся направлено на знания и навыки, перечисленные ниже.

Наблюдательность: быть наблюдательным, обращая внимание на окружение, чтобы вовремя выявлять опасные ситуации.

Причинно-следственная связь: знание причин несчастных случаев для предотвращения их последствий.

Что делать: в момент несчастного случая соблюдать правила поведения в опасных ситуациях и спасти себя и других.

Затем ответы учащихся обобщаются и делается вывод, что подобные пожары происходят в результате неосторожности людей.

ДЕЯТЕЛЬНОСТЬ Задание связано с запоминанием адреса, по которому проживает каждый ученик. Учащиеся должны написать свой адрес – страна, город (населённый пункт, село), последовательно улица, название улицы номер дома. Перед началом выполнения деятельности учитель инструктирует учащихся по выполнению работы. Учащиеся знают название нашей страны из предыдущих тем. Однако детям может быть трудно написать информацию в другие круги. Поэтому необходимо им объяснить, что в стране проживает много людей и они расселены по городам, поселкам и селам. Все живущие в городе, поселке, деревне – должны написать свой адрес. Города и поселки имеют улицы, и каждая улица имеет свое название. Деревни могут не иметь названия улиц. Адрес проживания должен знать каждый, так как он может понадобиться в любой момент.

ИССЛЕДОВАНИЕ В тексте рассказывается о неосторожной эксплуатации техники, устройствах без надзора и вытекающих из этого опасностях, которые являются основными причинами несчастных случаев. После описания причинно-следственной связи приведены этапы, например, в случае пожара по какому номеру немедленно звонить и на какие вопросы быть готовым ответить.

На основе вопросов организуется обсуждение.

- Какие действия могут привести к пожару?
- Что еще вы можете сделать в случае пожара, помимо звонка на номер телефона 1-1-2?

Первый вопрос обсуждения очень всеобъемлющий. Учащиеся продемонстрируют возможные действия, которые могут привести к пожару. Учитель, записав ответы, может сделать дополнения

о неосторожных поведении, которых они не коснулись, но которые можно встретить в повседневной жизни. Обобщаются ответы учащихся и повторяются правила поведения в опасных ситуациях. В таких случаях может быть предоставлена информация о том, что ловкость и сдержанность важны. Предварительное изучение и запоминание заранее правил помогает людям быть ловкими и сдержанными.

Мобильный телефон можно использовать для запоминания и закрепления «экстренного» номера телефона. Учитель может провести деятельность среди учащихся с помощью мобильного телефона, сделанного из картона. Нескольких учащихся можно попросить продемонстрировать шаги, которые нужно предпринять во время экстренного вызова, используя макет мобильного телефона. Это упражнение поможет детям выработать привычку вызывать экстренные службы. Демонстрация вызова экстренных служб с помощью мобильных телефонов – хороший способ привлечь внимание учащихся к вопросам ответственного поведения. Несмотря на то, что использование мобильного телефона в школе запрещено, все учащиеся должны знать, как пользоваться мобильным телефоном, чтобы звонить на службу 1-1-2 в опасных ситуациях. Необходимо довести до их сведения, что обязанностью каждого гражданина является защита своей и чужой жизни в опасных ситуациях.

- Для обсуждения вопроса «Зачем нужно знать домашний адрес?», можно напомнить им, что они изучали в темах «Моя страна», «Я азербайджанец», «Где я живу». Целесообразно связать то, что вы узнали на предыдущих уроках, с темой «Экстренный вызов».

В технически оснащенных классах с мобильного телефона или компьютера можно показать анимационный фильм о пожарной безопасности (<https://www.youtube.com/watch?v=BFvNAWYycTw> (Пожарная безопасность-слайд для детей)).

ЗАДАНИЕ Задание, представленное в учебнике на основе картинок, можно выполнять поэтапно. После указания на предметы, которые по неосторожности могут вызвать пожар, им можно предложить объяснить причинно-следственную связь.

Учащихся также можно попросить нарисовать другие предметы, которые могут вызвать пожар, не описанные в задании учебника.

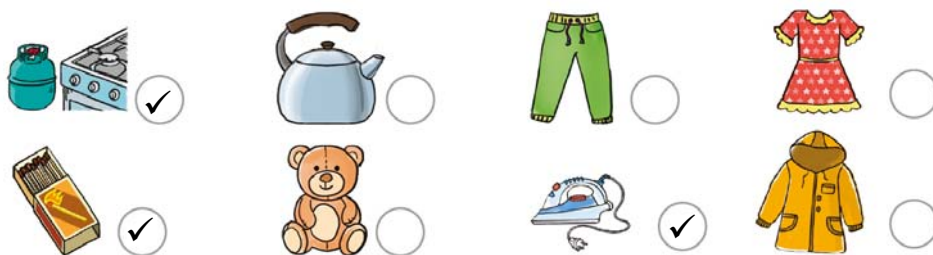

Дифференциальное обучение.

Поддержка. Учащихся можно попросить объяснить, какие опасные ситуации могут возникнуть при игре со спичками и зажигалками.

Углубление. Можно дать учащимся задание объяснить, когда и почему электрические и газовые приборы вызывают пожар.

Дополнительная информация для учителей. Один из важных элементов в формировании представлений у школьников о несчастных случаях связан с активной социальной позицией. Кто помогает нам в опасных ситуациях? Учащиеся могут подготовить небольшую презентацию о специалистах, которые помогают людям в чрезвычайных ситуациях. Одним из интересных и полезных мероприятий может стать встреча с пожарными города или района. Ученики узнают о спасательных службах и специалистах, узнают из первых рук о различных рисках и опасностях, с которыми сталкиваются пожарные, и закрепляют свое мнение о предотвращении опасностей.

ПРОВЕРЬТЕ СЕБЯ Можно организовать дискуссию по вопросам из учебника и задав дополнительные вопросы:

- Каковы причины пожара? Чем опасен огонь? Как предотвратить пожар? Какие бытовые приборы и предметы могут стать причиной пожара? Чтобы предотвратить пожар в доме, кто должен контролировать электрические и газовые приборы, которые могут вызвать пожар?
- Какую информацию мы должны знать и по какому номеру мы должны звонить, чтобы сообщить о пожаре? Кто может сообщить о пожаре? По какому номеру следует позвонить в подобных ситуациях? Какие вопросы задают по телефону? Что нужно знать, чтобы вовремя ответить на эти вопросы? Почему они задают эти вопросы?

Знания и навыки учащихся оцениваются посредством ниже приведенных критерий и материалов.

Формативное оценивание

Критерии оценивания	Материал оценивания
Перечисляет предметы и оборудования, которые могут вызвать пожар при неосторожном обращении.	Опрос, деятельность
Объясняет причинно-следственную связь возникновения пожара.	Опрос, деятельность
Демонстрирует свою осведомленность о экстренном вызове.	Деятельность
Определяет предметы и оборудование, которые могут вызвать пожар при неосторожном обращении.	Задание

BURAXILIŞ MƏLUMATI

*Ümumi təhsil müəssisələrinin 1-ci sinifləri üçün
həyat bilgisi fənni üzrə dərslərin (qrif nömrəsi: 2023-015)
metodik vəsaiti
rus dilində*

Tərtibçi heyət:

Müəlliflər: **Elşad Yunusov**
Gülər Mehdiyeva
Elmina Kazımzadə
Yalçın İslamzadə
Elmar İmanov
Famil Ələkbərov

Koordinator **Əli Ağacanlı**
Tərcümə **Aygün Əliyeva**
Texniki redaktor **Zeynal İsayev**
Dizayner **Eldəniz Xocazadə**
Korrektor **Olqa Kotova**
Məsləhətçi **Rasim Abdurazaqov**

Məsləhətçi qurum “Alston” Nəşriyyat Evi

© Azərbaycan Respublikası Elm və Təhsil Nazirliyi – 2023

Müəlliflik hüquqları qorunur. Xüsusi icazə olmadan bu nəşri və yaxud onun hər hansı hissəsini yenidən çap etdirmək, surətini çıxarmaq, elektron informasiya vasitələri ilə yaymaq qanuna ziddir.

ISBN 978-9952-8402-2-3

Hesab-nəşriyyat həcmi: 18,5. Fiziki çap vərəqi: 10.
Səhifə sayı 79. Formatı: 70x100 1/16. Kəsimdən sonra ölçüsü: 195x275.
Şriftin adı və ölçüsü: Times new roman 10-11 pt. Ofset kağızı. Ofset çapı.
Bakı – 2023.

Nəşr məhsulunu hazırlayan:
Azərbaycan Respublikasının Təhsil İnstitutu (Bakı ş., A.Cəlilov küç., 86).