

ИЗОБРАЗИТЕЛЬНОЕ ИСКУССТВО

УЧЕБНИК

7





AZƏRBAYCAN RESPUBLİKASININ DÖVLƏT HİMNİ

Musiqisi *Üzeyir Hacıbəylinin*,
sözləri *Əhməd Cavadındır*.

Azərbaycan! Azərbaycan!
Ey qəhrəman övladın şanlı Vətəni!
Səndən ötrü can verməyə cümlə hazırız!
Səndən ötrü qan tökməyə cümlə qadiriz!
Üçrəngli bayrağınla məsud yaşa!

Minlərlə can qurban oldu,
Sinən hər bə meydan oldu!
Hüququndan keçən əsgər,
Hərə bir qəhrəman oldu!

Sən olasan gülüstan,
Sənə hər an can qurban!
Sənə min bir məhəbbət,
Sinəmdə tutmuş məkan!

Namusunu hifz etməyə,
Bayrağını yüksəltməyə
Cümlə gənclər müştəqdir!
Şanlı Vətən! Şanlı Vətən!
Azərbaycan! Azərbaycan!



ГЕЙДАР АЛИЕВ
ОБЩЕНАЦИОНАЛЬНЫЙ ЛИДЕР
АЗЕРБАЙДЖАНСКОГО НАРОДА

КЯМАЛЯ ДЖАФАРЗАДЕ
МЕХСЕТИ МАМЕДОВА

ИЗОБРАЗИТЕЛЬНОЕ ИСКУССТВО

7

УЧЕБНИК
по предмету изобразительное искусство для 7-го класса
общеобразовательных заведений

©Azərbaycan Respublikası Elm və Təhsil Nazirliyi



**Creative Commons Attribution-NonCommercial-ShareAlike 4.0
International (CC BY-NC-SA 4.0)**

Bu nəşr Creative Commons Attribution-NonCommercial-ShareAlike 4.0 International
lisensiyası (CC BY-NC-SA 4.0) ilə www.trims.edu.az
saytında əlçatandır. Bu nəşrin məzmunundan istifadə edərkən
sözügədən lisenziyanın şərtlərini qəbul etmiş olursunuz:

İstinad zamanı nəşrin müəllif(lər)inin adı göstərilməlidir.

Nəşrdən kommersiya məqsədilə istifadə qadağandır.

Törəmə nəşrlər orijinal nəşrin lisenziya şərtlərilə yayılmalıdır.

Замечания и предложения, связанные с этим изданием,
просим отправлять на электронные адреса:

bn@bakineshr.az və derslik@edu.gov.az

Заранее благодарим за сотрудничество!

В А К

I



N

Ə

Ş

R

СОДЕРЖАНИЕ

1. ИЗОБРАЗИТЕЛЬНОЕ ИСКУССТВО В СРЕДНИЕ ВЕКА

1.	Скульптура средних веков	8
2–3.	Архитектурные стили	11
4.	Архитектурные школы Азербайджана	17
5.	Монументальная живопись	22

2. ЖАНРЫ В ИЗОБРАЗИТЕЛЬНОМ ИСКУССТВЕ

6.	Изображение быта в миниатюрах	28
7.	Мифологические образы в изобразительном искусстве	32
8.	Свет и тень в изобразительном искусстве	36
9.	Автопортрет	40
10.	Образ человека в сюжетных произведениях	43
11.	Образ человека в скульптуре	46

3. ЭПОХА, НАРОД И ОДЕЖДА

Искусство Европы

12.	Ткань, цвет и орнамент	50
13.	Головные уборы Европы	53
14–15.	Роль костюма в обществе	55
16.	Одежда аристократии на картинах художников	59

Искусство Азербайджана

17.	Азербайджанские головные уборы	63
18–19.	Сокровищница веков: азербайджанская национальная одежда	66
20.	Мода и дизайн одежды: современные стили	71

4. ДЕКОРАТИВНО-ПРИКЛАДНОЕ ИСКУССТВО И ХУДОЖЕСТВЕННЫЙ ДИЗАЙН

21.	Чудеса, созданные руками	78
22.	Жизнь, увековеченная в узорах	80
23.	Время и посуда	83
24–25.	Дизайн и декор мебели	86
26.	Дизайн интерьера	90
27.	Музеи мира	94

ЗНАКОМСТВО С УЧЕБНИКОМ

Обучающие материалы расположены по каждой теме в учебнике в следующей последовательности:

1. **Диалог об искусстве и Вспомните** – вопросы, рисунки, понятия, рассчитанные на ранее приобретенные знания, способные вызвать интерес к теме.
2. **Познакомьтесь** – материал для самостоятельного чтения и обсуждения. Представлена информация по истории изобразительного искусства, его роли в обществе, различные схемы и таблицы.
3. **Выдающиеся художники** – знакомство с творчеством выдающихся художников Азербайджана и всего мира.
4. **Художественная галерея** – знакомство с произведениями графики, живописи, скульптуры и декоративно-прикладного искусства художников Азербайджана и всего мира.
5. **Вопросы для обсуждения** – вопросы для размышления, дискуссий, анализа теоретического материала.
6. **Это интересно и Знаете ли вы?** – связанные с темой примечательные факты и события для развития кругозора.
7. **Подумайте и объясните** – объяснение предложенного суждения.
8. **Советы мастера** – правила, необходимые для выполнения творческих заданий, новая значимая информация для творчества.
9. **Задания для самостоятельной работы** – задания для закрепления и использования новых знаний и умений по теме, вспомогательные методики последовательности изображения.
10. **Определите и Творческая деятельность** – задания для самостоятельного выполнения по выбору.
11. **Проверьте себя и Обобщающие задания** – вопросы и задания для самостоятельного оценивания и обобщения накопленных знаний.



– **Ресурсы** (материалы и принадлежности для использования в теоретических и практических работах по теме).

1

ИЗОБРАЗИТЕЛЬНОЕ ИСКУССТВО В СРЕДНИЕ ВЕКА

Произведения искусства Средневековья* и эпохи Возрождения (архитектура и градостроительство, живопись и скульптура), имевшего место в странах Востока и Европы, являются бесценными и непревзойденными сокровищами мировой культуры.

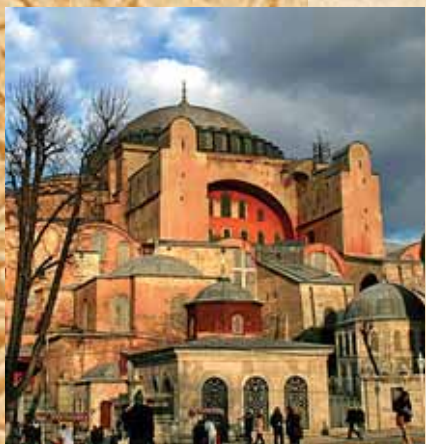

* Средние века (Средневековье) – тысячелетний исторический период (V–XVI века), следующий после античности и предшествующий новому времени.



1. СКУЛЬПТУРА СРЕДНИХ ВЕКОВ

Диалог об искусстве

В каком виде изобразительного искусства используют понятия «ваяние», «пластика»? Что они означают?

Вспомните

Чем отличается круглая скульптура от рельефа? Приведите примеры скульптур в вашем городе.

Вид изобразительного искусства, основным объектом которого является объемное изображение человека, животных и т.д., называется **скульптурой**.

Развитие скульптуры в средние века было тесно связано с архитектурой. Скульптурными изображениями богов и правителей украшались в основном соборы. Посредством скульптуры мастера передавали внутренний мир человека, его характер, а также человеческое тело в движении. Этим и отличалась средневековая скульптура от античного искусства, в котором акцент делался на изображении красоты человеческого тела.

Познакомьтесь

По мере развития скульптуру стали подразделять на следующие роды¹:

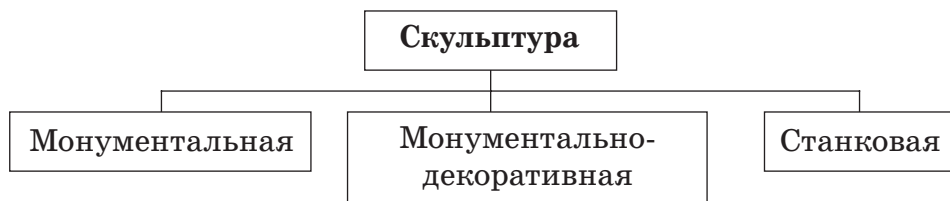

Монументальная скульптура является одним из древнейших родов скульптуры, имеющих культовое, мемориальное назначение.

¹ Род – в изобразительном искусстве, наряду с видами и жанрами, более крупные подразделения. Виды скульптуры – круглая и рельеф; жанры – портрет, анималистика и т.д.

К монументальной скульптуре относят однофигурные и многофигурные композиции, конные памятники, мемориальные ансамбли, монументы и статуи, рельефы в память выдающихся людей.

Монументальная скульптура рассчитана на восприятие с больших расстояний.

Род скульптуры, тесно связанной с архитектурой и природным ландшафтом, называется монументально-декоративной скульптурой. Такими скульптурами оформляют фасады и интерьеры зданий, мосты, фонтаны, малые архитектурные формы.

Станковая скульптура включает различные виды скульптурной композиции: голова, бюст, фигура, группа. Такая скульптура рассчитана на восприятие с близкого расстояния и не связана с предметным окружением и архитектурой. Обычный размер станковой скульптуры приближен к натуральной величине.

Подумайте и объясните

В чем сходство развития разных родов скульптуры?



Искусство Японии. Статуя Великого Будды («будда» означает «просветитель»). Отлита из бронзы. Высота – 11,4 метра, вес – 93 тонны. 1252



Искусство Индии. Храм Кайласанатха в Эллоре. VII–VIII вв.



Искусство Китая. Музей терракотовых (от итал. terra – земля, глина и cotta – обожженная) фигур воинов у гробницы императора Цинь Шихуанди (натуральные размеры). Материал: глина. Случайно обнаружены в 1976 году.

Задания для самостоятельной работы



Пластилин или глина, цветные карандаши, фломастеры

Определите

1. В чем особенности скульптуры? Чем отличаются роды скульптуры?



Древняя станковая скульптура Рима. Каракалла. III век. Мрамор. Большой Гатчинский дворец, Белый зал. Россия



Древняя античная монументальная скульптура. Ника Самофракийская. 190 г. до н. э. Мрамор. Лувр. Париж



Средневековая монументально-декоративная скульптура. Ратуша в Кельне. XII век. Германия

Творческая деятельность

2. Вылепите образец станковой скульптуры. Это может быть голова, бюст, фигура или группа фигур.

Советы мастера

Основные правила при лепке:

Первое правило: каждая скульптура должна иметь постамент (основание, подножие). Он необходим для опоры и общей композиции.

Второе правило: работу надо начинать снизу изображения, а не сверху. Скульптура должна как бы расти снизу вверх.

3. Сделайте по памяти или с натуры рисунок скульптурных памятников, тесно связанных с архитектурой и природным ландшафтом в окрестностях вашего дома, улицы.

Проверьте себя

- ✓ Какие произведения относятся к монументальному искусству, существующему в синтезе с архитектурой?
- ✓ Приведите примеры скульптуры, тесно связанной с архитектурой и природным ландшафтом, с которыми познакомились в предыдущих классах.

2-3. АРХИТЕКТУРНЫЕ СТИЛИ

Диалог об искусстве

Какие памятники архитектуры стали символом стран или городов? Чем отличаются архитектурные здания и ансамбли?



Вспомните

Какие из архитектурных памятников Древнего мира наиболее известны?

Архитектура – своеобразная визитная карточка города, государства, эпохи в целом. Приезжая в какой-либо город, можно увидеть дворцы, храмы, жилые дома, площади и проспекты, построенные в самых различных **архитектурных стилях**¹.

Их красота и величие способны вызвать у человека возвышенные чувства и настроения. И именно по стилям мы определяем эпоху их строительства, узнаем о нравах, традициях и обычаях того или иного народа, его культуре, истории.

¹ **Архитектурный стиль** – совокупность характерных черт и признаков архитектуры. Развитие архитектурных стилей зависит от климатических, технических, религиозных и культурных факторов.

Архитектурный стиль – понятие условное, он позволяет проследить развитие архитектуры. Принято выделять архитектурные стили глобального значения:

Архитектурные стили	Эпоха возникновения	Место возникновения
Античный	VIII век до н.э. – V век н.э.	Древняя Греция и Древний Рим
Византийский	VI век	Византия
Романский	X–XII века	Древний Рим
Готика	XII–XVI века	Страны Европы
Возрождение	XV–XVII века	Страны Европы
Барокко	XVI–XVII века	Италия
Рококо	XVIII век	Франция

Яркими отличительными чертами **античного стиля** являются близко стоящие широкие колонны. Такое сочетание помогало создать ощущение массивности и величия.



Схема колонн

*Античный стиль.
Парфенон. 447 год до н.э.
– 438 год до н.э. Греция*

Наиболее важным элементом **византийского архитектурного стиля** стал барабан – цилиндрическая вставка между куполом и стенами. В архитектуре Византии наряду с религиозностью чувствуется утонченная декоративность, стремление к пышной зрелищности.

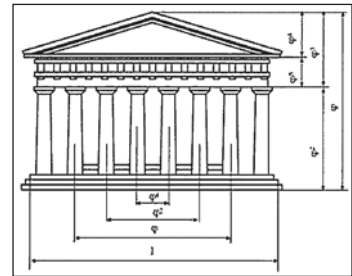

Схема барабана

*Византийский стиль.
Собор Айя-Софии.
Стамбул. 532–537 гг.
Турция*

Романскому стилю² присуща арочная форма дверных и оконных проемов.



Схема арок

*Пизанский собор.
1173–1360. Италия*

Отличительными чертами готического стиля являются удлиненные арки с заостренным верхом, узкие и высокие башни, богато украшенный фасад с резными деталями и многоцветные витражные окна. Готика в большей степени являлась стилем архитектурного оформления, чем стилем архитектуры.

² Романский стиль (от лат. *romanus* – римский) возник на территории бывшей Римской империи, населенной народами, говорящими на языках романской группы.

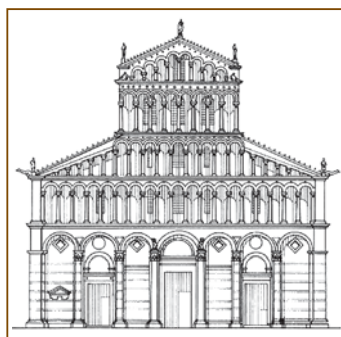
❖ Опишите характерные черты готического собора.

1. Собор Парижской Богоматери (Notre Dame de Paris). 1163–1345. Франция

2. Схема архитектурного оформления

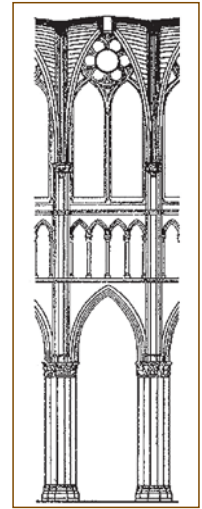

www...

Официальный сайт Собора Парижской Богоматери
<http://www.notredamedeparis.fr/>

Эпоха **Возрождения**, или **Ренессанс**, подразумевала собой возврат к античным ценностям. В эту эпоху особое значение придается формам античной архитектуры: симметрии, пропорции, геометрии и порядку составных частей. Сложные пропорции средневековых зданий замещают упорядоченно расположенные колонны, а на смену несимметричным очертаниям приходят полукруг арки, полусфера купола и ниши.

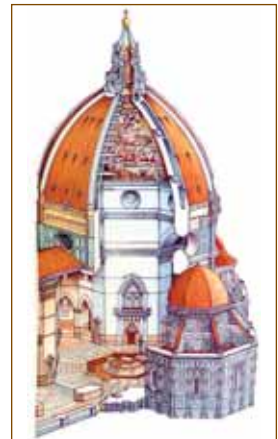

Стиль эпохи Возрождения. Собор Санта-Мария-дель-Фьоре – означает «Цветок Святой Марии» (Cattedrale di Santa Maria del Fiore). 1296–1436. Италия

- ❖ Каких великих художников и архитекторов эпохи Возрождения вы знаете?

www...

Официальный сайт Собора Санта-Мария-дель-Фьоре
<http://operaduomo.firenze.it/>

Различные витиеватые узоры, яркие цвета, роскошность форм, разнообразные декоративные элементы стали отличительными чертами **стиля барокко**.



*Стиль барокко.
Кафедральный
собор Святого
Петра (Basilica
di San Pietro).
1626. Ватикан*

Архитектурный **стиль рококо** пришел на смену барокко. Если для барокко характерны монументальность и массивность, то в рококо, напротив, предпочтение отдается изяществу и утонченности.



Стиль рококо. Версальский дворец. 1661. Франция

Задания для самостоятельной работы



Цветные карандаши, фломастеры

Определите

1. Отметьте характерные черты стилей в архитектуре, перечертив в альбом и заполнив таблицу.

Название стиля	Время (эпоха) возникновения	Характерная черта	Художественная характеристика	Названия архитектурных сооружений
Античный				
Византийский				
Романский				
Готический				
Возрождение				
Барокко				
Рококо				

Творческая деятельность

2. Нарисуйте свой эскизный вариант архитектурной постройки в одном из стилей. Постарайтесь показать характерную особенность этого стиля. Обратите внимание на образцы по теме.
3. Соберите из разных источников дополнительную информацию о стилях в архитектуре Средневековья.

Проверьте себя

- ✓ Чем характерны особенности архитектуры Средневековья?
- ✓ Как стили Средневековья повлияли на современную архитектуру?

4. АРХИТЕКТУРНЫЕ ШКОЛЫ АЗЕРБАЙДЖАНА

Диалог об искусстве

По каким признакам здания, строения, ансамбли отличаются друг от друга?

Вспомните

Какие вы знаете архитектурные памятники Азербайджана?

Азербайджанские зодчие Средневековья внесли неоценимый вклад в мировое наследие архитектуры. К сожалению, некоторые памятники искусства средневекового Азербайджана общемирового значения порой принимают за персидские.

Познакомьтесь

В средние века в Азербайджане возникают различные архитектурные школы.

Архитектурные школы	Время возникновения
Аранская	V–IX века
Ширван–Абшеронская	X–XI века
Нахчыванская	XII–XIV века
Тебризская	XIII–XIV века

Многие постройки мастеров **Аранской архитектурной школы** в Гяндже, Барде, Шамкире и Балакене были разрушены во время землетрясения или нашествия врагов. Даже от жемчужин Аранской школы – Шамкирской крепости (XIX век), Шамкир-

ского минарета (конец XI века) и мавзолея Гутлу Муса до наших дней дошли только развалины.



*Минарет Шамкирской башни.
Григорий Гагарин, XIX век.*



*Мавзолей Гутлу Муса. 1314,
Агдам, село Хачындербетли.
Архитектор: уstad Шахбензер*

❖ Для чего строились мавзолеи? Какие мавзолеи в Азербайджане вы знаете?

Некоторые из памятников периода Кавказской Албании, сохранив свою первоначальную форму, в деталях не дошли до наших дней. Это древние замки, храмы, **монастыри**¹ Средневековья (V–IX века), Аранской архитектурной школы, наиболее ярко свидетельствующие о богатых и древних традициях азербайджанской архитектуры.

Среди таких сооружений Албанская церковь или церковь Святого Елисея (I-V века), монастырь Агоглан в Лачине (V-VI века), комплекс монастыря Худавенд в Кяльбаджаре и другие постройки средних веков, являющиеся великолепными образцами албанской архитектуры.

¹ **Монастырь** – комплекс храмов, жилых помещений и хозяйственных построек, где по определенному уставу (свод правил) живут верующие.



Комплекс монастыря Худавенд. VI-VII века. Кяльбаджар

Для **Ширван-Абшеронской архитектурной школы** характерно использование каменных конструкций и растительных орнаментов, высеченных из местного известняка. Самым древним памятником этой школы является Девичья башня – символ средневекового Баку. К этой же школе относятся мечеть Бибиэйбат, комплекс Дворца Ширваншахов, Баиловский замок, а из оборонительных сооружений – замки в Мардакане, Нардаране и др.



Девичья башня. XII в. Баку



Комплекс Дворца Ширваншахов. XIII-XVI века. Баку

В развитии архитектурных школ Азербайджана особое место занимает **Нахчыванская школа**. Памятники этой школы отличаются богатством композиционных орнаментов, выполненных из кирпича, четкостью геометрических форм. Вершиной творчества этой школы являются памятники, созданные зодчим Аджеми ибн Абубекр Нахчивани.

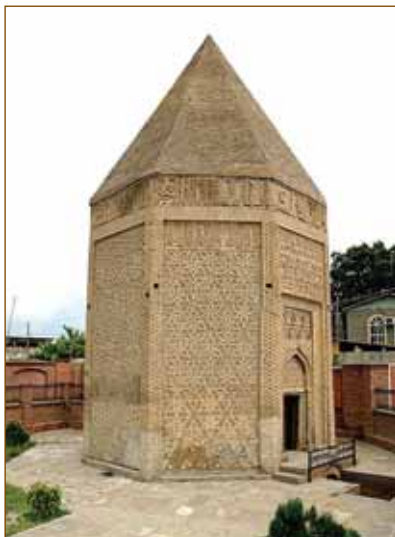

Мавзолей Юсифа ибн Кюсейра. 1162. Нахчыван



Мавзолей Момине Хатун. 1186. Нахчыван

❖ Каковы отличительные черты творчества Аджмеи Нахчывани?

В XIII веке в связи с переносом столицы в Тебриз этот город превратился в замечательный архитектурный комплекс. Для великолепных памятников **Тебризской архитектурной школы** характерны пышность оформления, многообразие декора и в то же время композиционная цельность, художественность мотивов и форм. Одним из наиболее интересных образцов азербайджанской архитектуры является Голубая мечеть в Тебризе.



Голубая мечеть. 1465 г. Тебриз



В средние века Азербайджан, будучи одним из влиятельных центров Ближнего Востока, внес значительный вклад в развитие архитектуры мусульманского мира.

Задания для самостоятельной работы



Цветные карандаши, фломастеры, картонные коробки, ткань, глина или пластилин, проволока

Определите

1. Какой строительный материал распространен в архитектуре вашего города, села или поселка более всего? Какие общие архитектурные черты имеют постройки – конструкция, форма окон и дверей, украшение? Когда они были возведены и что общего между ними?

Творческая деятельность

2. Изготовьте макет любой постройки, используя готовую форму (коробка, упаковка). Дополните его элементами и украшениями из бумаги, проволоки, ткани, глины, пластилина и т.д.



3. Выполните зарисовки понравившихся вам зданий своего города или села. Для этого отправляйтесь на экскурсию и внимательно рассмотрите исторические и современные постройки. Найдите общие черты, объединяющие их внешний вид.

Проверьте себя

- ✓ Какие геометрические формы лежат в основе представленных памятников архитектурных школ Азербайджана?
- ✓ В чем сходство и различие азербайджанской архитектуры и зодчества других стран Востока?

5. МОНУМЕНТАЛЬНАЯ ЖИВОПИСЬ

Диалог об искусстве

Как называются техники исполнения живописи, связанные с развитием зодчества, и как они создавались?



1-2. Дворец шекинских ханов. Фрагменты стен. XVIII век. Шеки
3. «Султан Санджар и старуха». Фрагмент оформления станции метро «Низами». Микаил Абдуллаев. 1976. Баку

Вспомните

Что такое фреска, витраж и мозаика?

В средние века живопись была одним из главных видов изобразительного искусства. Живопись, неразрывно связанную с архитектурой, украшающую стены, полы или потолки зданий, называют **монументальной**. В соответствии с техникой исполнения в монументальной живописи выделяют *фреску, витраж, мозаику*. Монументальную живопись нужно рассматривать с большого расстояния.

Познакомьтесь

Монументальная живопись		
Фреска	Витраж	Мозаика
Произведения живописи, написанные водяными красками по сырой штукатурке.	Декоративная или сюжетная композиция из кусочков прозрачного цветного или расплавленного стекла.	Изображения составляются из разноцветных камней, смальты, керамических плиток и др.

Монументальная живопись берет начало в глубокой древности, а высшей степени развития достигает благодаря художникам эпохи Возрождения.



*Микеланджело.
«Страшный суд».
Фреска. Интерьер
Сикстинской
капеллы.
1537–1541.
Ватикан*

Место фрески в готическом соборе занимает **витраж**. Витражи были не только украшением интерьеров храмов, но и служили основным источником света.

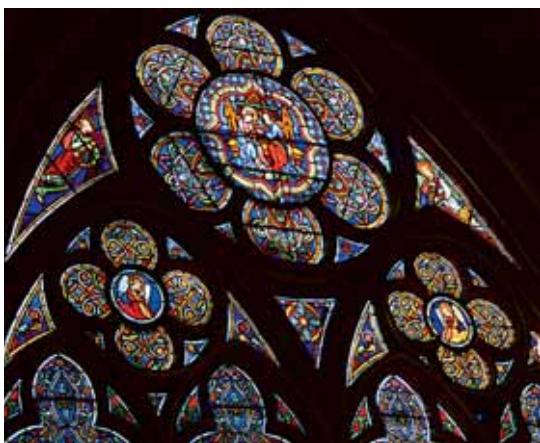

Собор НотрДам. Шартр. 1194–1220. Франция

Подумайте и объясните

Как вы понимаете утверждение: «Витраж – стеклянная картина, краски, которые никогда не меркнут».

В Средневековье **мозаика**¹ была очень популярным видом живописи при украшении соборов. В отличие от фрески она не теряет цвета, рисунок не тускнеет и его не нужно обновлять. Византийцам принадлежит идея перенести мозаику с пола на потолок, они же были первооткрывателями непрозрачного и очень плотного цветного стекла, которое получило название «смальта».



*Мозаика церкви Сан-Витале в Равенне.
Император Юстиниан. Фрагмент. 527–548.
Италия*

Задания для самостоятельной работы



Гуашь или акварель, цветная бумага, ножницы, клей

Определите

1. Какой композиционный мотив олицетворяют мозаика на станции метро «Низами» в Баку и витраж-шебеке Дворца шекинских ханов?



Творческая деятельность

2. Нарисуйте эскиз витража или мозаики. Придумайте сюжет и колорит композиции. Это задание можно выполнить в технике аппликации из цветной бумаги или на компьютере в программе PAINT.

¹ **Мозаика** в переводе с латинского *musivum* – буквально – «посвященное музам». Мозаика – это цветное изображение, выложенное на стене, на полу или потолке, с использованием таких материалов, как керамика, непрозрачное стекло, простые камни, смальта и т.д.

Советы мастера

Можете воспользоваться образцами следующих эскизов и последовательностью рисования:

1.

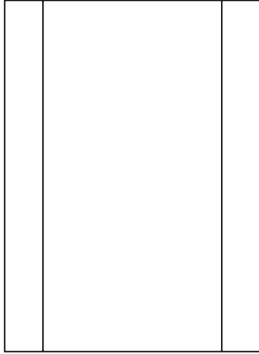

2.

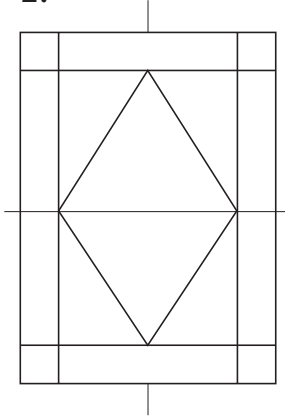

3.

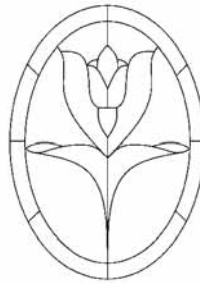
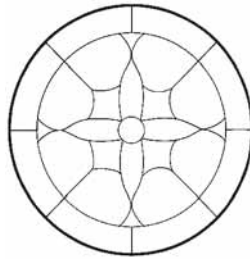
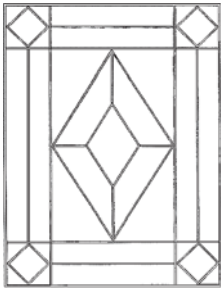
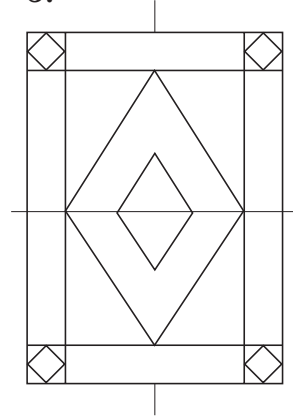

3. Подготовьте презентацию, посвященную монументальной живописи Средневековья.

Проверьте себя

- ✓ Какие техники монументальной живописи наиболее известны?
- ✓ Что можно сказать о связи, существующей между архитектурой и монументальной живописью?

ОБОБЩАЮЩИЕ ЗАДАНИЯ

1. Определите роды (области) скульптурных образцов:

* Монументальная * Монументально-декоративная * Станковая



Искусство Египта. Большой сфинкс. 2700 лет до н.э.



Искусство Индии. Шива в образе бога танца Натараджа. X–XII века. Бронза. Музей Виктории и Альберта. Лондон

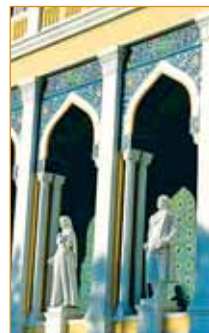

Искусство Азербайджана. Лоджия Национального музея азербайджанской литературы имени Низами. 1939. Баку

2. Определите здание, построенное в готическом стиле.



Центр Гейдара Алиева. Архитектор Заха Хадид. 2012. Баку



Дворец Исмаиллие. Архитектор Иосиф Плошко. 1907. Баку

3. Назовите техники живописи.



2

ЖАНРЫ В ИЗОБРАЗИТЕЛЬНОМ ИСКУССТВЕ

Жанры позволяют объединить произведения искусства разных эпох в группы по предметам изображения и событиям. У каждой эпохи свои жанровые пристрастия и свои формы выражения. Во все времена история бытовых сцен – это история художественного воплощения представлений о мире и человеке.



6. ИЗОБРАЖЕНИЕ БЫТА В МИНИАТЮРАХ

Диалог об искусстве

Как называются картины, изображающие повседневную жизнь человека?



«Весенний базар». Эйюб Мамедов

«На летнем плато». Гейюр Юнус

Вспомните

Что такое содержание произведения? По какому понятию можно определить, что изображено на картине?

В изобразительном искусстве деление на жанры особенно наглядно проявляется в живописи. Жанры различаются прежде всего по содержанию изображения. Например, изображение природы называют пейзажем, вещей – натюрмортом, человека – портретом, событий жизни – сюжетно-тематической картиной. В свою очередь каждый из жанров имеет свои внутренние подразделения – **жанровые разновидности**, которые иногда тоже называют **жанрами**.

Познакомьтесь

Сюжетные картины имеют следующие жанровые разновидности:

Сюжетные картины				
Историческая	Батальная	Бытовая	Анималистическая	Сказочно-мифологическая
Изображение исторических событий прошлого или жизни известных людей	Изображение войны и военной жизни	Изображение повседневной жизни человека	Изображение животных	Изображение сцен из сказок, былин, мифов

Подумайте и объясните

Как развивался бытовой жанр в искусстве?



Наскальная живопись. «Охота на оленей». Испания



Стенопись. «Бытовые сцены». Древний Египет



Древнегреческая вазапись. «Дионис на лодке пиратов». Германия



Сюжетный ковер. «Охота». Азербайджан

В средние века **бытовой жанр** переживал расцвет и в искусстве миниатюры. Значительным достижением средневековых художников стала миниатюра, изображающая повседневную жизнь людей. Одним из выдающихся мастеров Тебризской школы миниатюры был Музаффар Али.

Художественная галерея

Бытовой жанр в миниатюрах Музаффара Али



Миниатюра к поэме Низами «Лейли и Меджнун». XVI в. Тегеран. Дворец Гулистан



«Портрет юного принца с цветами». XVI в. Музей изобразительных искусств. Бостон



«Юсуф выбирается из колодца». Мечеть «Семь престолов». XVI в. Галерея Фрир, Вашингтон

Подумайте и объясните

Какие сцены и события повседневной жизни изобразил художник?

Познакомьтесь

ВЫДАЮЩИЕСЯ ХУДОЖНИКИ	
	Музаффар Али <i>Хронология жизни</i>
Годы жизни	XVI век
Место рождения	Казвин, Иран
Образование	Учился в мастерской Бехзада
Стиль и техника	орнамент, каллиграфия, живопись, графика
Темы произведений	портрет, пейзаж, бытовой жанр
Знаменитые картины	«Юсуф выбирается из колодца», «Портрет юного принца с цветами», миниатюры к поэме «Лейли и Меджнун», роспись залов Дворца сорока колонн

Музаффар Али изображал жанровые сцены с представителями разных сословий в традиционной для них одежде. Сюжетом для изображения могли быть не только охотничьи и боевые сцены, но и праздники, придворные развлечения, поэтические сюжеты из классической литературы, реже – портреты шаха, его вельмож.

По приказу шаха он принимал участие в иллюстрировании произведений «Большое тебризское Шахнаме» Фирдоуси и знаменитого «Хамсе» Низами.

Миниатюры художника являются уникальными образцами восточного искусства.

Задания для самостоятельной работы



Акварель, гуашь, цветные карандаши, фломастеры

Определите

1. Чем отличаются изображения?

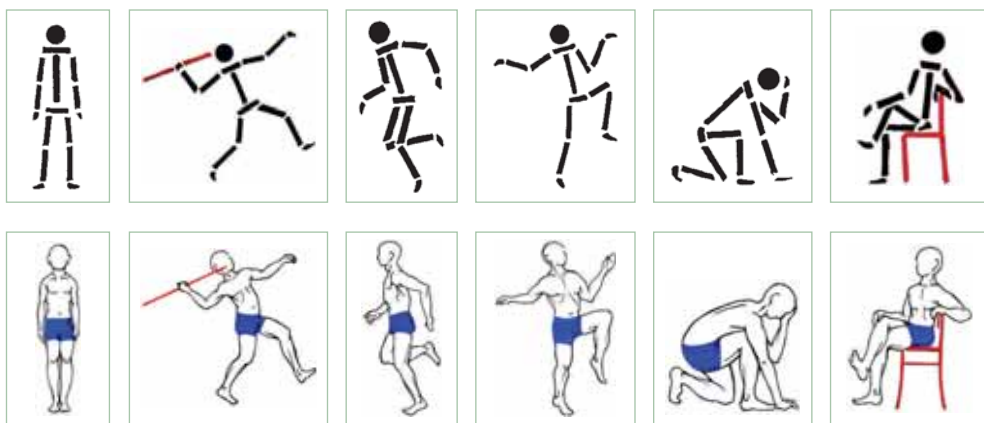

Творческая деятельность

2. Создайте композицию в бытовом жанре на любую тему. Примите во внимание общую тематику бытового жанра: изображение уклада семейной жизни, ее традиций, особых, значимых дней в жизни человека. Продумайте сюжет будущего произведения. Сколько человек примут участие в нем? Где (на природе, дома) и когда (какое время суток, дня) будет происходить действие? Выберите горизонтальный или вертикальный формат картины.

Советы мастера

С помощью схематических рисунков, прежде чем начинать работу, можно перепробовать множество поз изображаемого человека и выбрать нужную. Кроме того, так будет видно, поместится фигура на листе или нет. Таким образом, схематическое изображение помогает планировать будущую картину.

3. Составьте схему, где отразятся этапы развития бытового жанра начиная с древнейших времен. Как сейчас художники передают этот жанр в скульптуре, графике, живописи?

Виды изобразительного искусства	Этапы развития бытового жанра		
	Древнейшее время	Прошлые эпохи	Современность
Скульптура			
Графика			
Живопись			

Проверьте себя

- ✓ Какие жанры изобразительного искусства вам знакомы?
- ✓ Как представлен бытовой жанр в архитектуре и декоративно-прикладном искусстве?

Диалог об искусстве

Как называются картины, изображающие героев сказок и мифологических существ?



Пауло Учелло. «Святой Георгий убивает дракона». 1470. Лондон

Садиг бек Авшар. «Похищение Симургом младенца Зала в горы Гаф». 1590. Ирландия

**Вспомните**

Какие еще мифологические образы вам известны?

Жанр, посвященный легендам, сказаниям, религиозным повествованиям, называется **мифологическим**. Мифологический жанр начинает складываться в Средневековье, черпая сюжеты из мифов разных народов, однако возник он еще в античном искусстве, а в эпоху Возрождения достиг расцвета.

Азербайджанская мифология богата фантастическими образами, легендами и сказаниями. В фольклоре народов Кавказа, Малой и Средней Азии распространенными мифологическими образами являются *птица Симург, дивы, циклоп, драконы и т.д.*

Знаете ли вы?

Тепегез в тюркской мифологии – одноглазый великан (циклоп), имеющий человеческий облик. Единственное отличие – очень высокий рост и только один глаз. Слово «тепе» в переводе с тюркских языков означает «темя», а «гез» – «глаз».

Симург – мифическое существо, царь всех птиц. В мифах образ Симурга чаще всего олицетворяет птицу справедливости и счастья.

Дракон – мифическое существо, имеющее сходство с туловищем ящерицы, иногда с крыльями, может иметь несколько голов и огненное дыхание.



Многие произведения народного художника Азербайджана Расима Бабаева посвящены сказкам. Сказка в цвете, оживший фольклор, свобода фантазии, взгляд внутрь, а не вовне отразились в его живописи.

В начале 1960-х ему было предложено проиллюстрировать одну из самых популярных азербайджанских сказок – «Джыртдан». Именно тогда он и начал рисовать дива – страшного волосатого монстра, который ест детей. После этого див стал своеобразным символом его картин.

Див в произведениях Расима Бабаева – многоголовое и многорукое рогатое чудовище, у которого страшные зубы-клыки, пугающие крошечных и беспомощных людей. На картинах художника обычно эти ярко-белые зубы по контрасту с синим, фиолетовым, малиновым цветами выглядят особенно устрашающе.

Художественная галерея

Мифологический жанр в произведениях Расима Бабаева





«Див с чашей». 1998



«Беженцы дома». 1990

Познакомьтесь

ВЫДАЮЩИЕСЯ ХУДОЖНИКИ	
 	<p>Расим Ганифа оглу Бабаев</p> <p><i>Хронология жизни</i></p>
Годы жизни	31.12.1927 – 24.04.2007
Место рождения	Баку, Азербайджан
Образование	Азербайджанское государственное художественное училище им. А.Азимзаде (факультет живописи); Московский художественный институт им. Сурикова
Звания и награды	народный художник Азербайджана (1988)
Стиль и техника	литография, живопись, графика
Темы произведений	фантастические персонажи, караваны разукрашенных верблюдов, простоватые старички и кокетливые бабушки
Знаменитые картины	«Весна» (1973), «Ветеран войны» (1976), «Раненый див» (1981), «Верблюд» (1989), «Беженцы» (1986), «Дерущиеся птицы» (2005)

Расим Бабаев входит в число самых талантливых живописцев Абшеронской школы – группы художников, во многом определивших своеобразие азербайджанского искусства последних десятилетий XX века.

Задания для самостоятельной работы









Акварель, гуашь, пастельные мелки

Определите

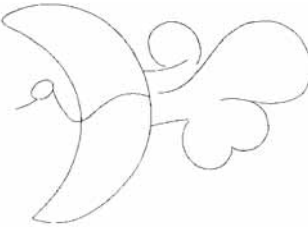
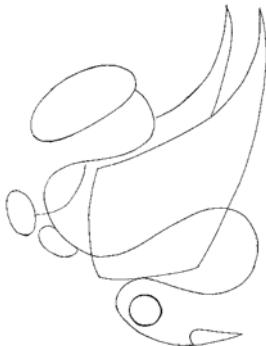
1. Какой колорит наблюдается в живописи Расима Бабаева?

Творческая деятельность

2. Сделайте рисунок на сюжет какого-либо мифа народов мира или знакомой вам азербайджанской сказки, легенды. Какие образы в нем отразятся? Можете воспользоваться образцами.

<i>Тепегез</i>	<i>Симург</i>	<i>Дракон</i>
		
		
		

- 3.** (а) Создайте свой оригинальный мифический образ.
 (б) Соберите дополнительную информацию и подготовьте презентацию о творчестве и известных произведениях Расима Бабаева.

Проверьте себя

- ✓ Какие еще мифологические образы есть у разных народов?
- ✓ В чем особенность мифологического жанра? Чем он отличается от бытового жанра?

8.

СВЕТ И ТЕНЬ В ИЗОБРАЗИТЕЛЬНОМ ИСКУССТВЕ

Диалог об искусстве

Каково значение света и тени в произведениях искусства?



Освещение сцены театра



2. Рашад Алекперов. «Восточный город». Инсталляция¹

Вспомните

Объясните градации светотени² в изображении кувшина.

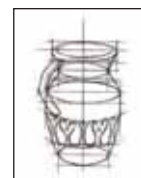
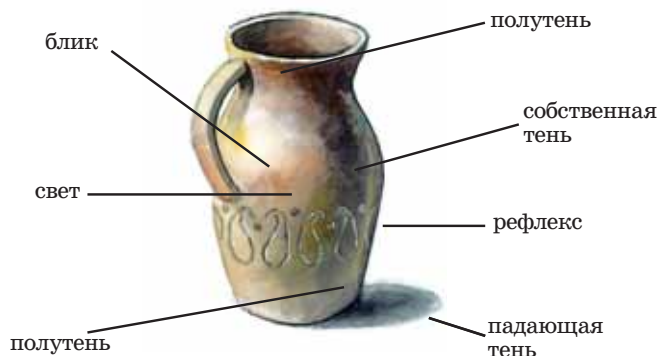
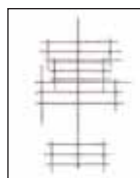

¹ **Инсталляция** – (англ. *installation* – установка, размещение, монтаж) – форма современного искусства представляющая собой пространственную композицию, созданную из различных элементов (бытовые предметы, промышленные изделия, природные объекты). Ее не рисуют, не пишут, а именно устанавливают, составляют, формируют из отдельных частей.

² **Светотень** в изобразительном искусстве – это способ передачи объема предмета и важнейшее средство выразительности.

В изобразительном искусстве светотень начинает применяться с эпохи Возрождения. Впервые ее в своем творчестве использует и теоретически разрабатывает Леонардо да Винчи. Своего высшего развития светотень достигает в творчестве Караваджо и Рембрандта.

Великий итальянский художник, один из крупнейших мастеров барокко³ Караваджо умело использовал освещение в своих работах. Простота жестов, контраст света и тени, насыщенность колорита создают на картинах Караваджо эмоциональное напряжение.

Художественная галерея

Светотень
в произведениях
Микеланджело
Меризи да
Караваджо



«Корзина с фруктами»
1596. Милан

«Юноша с лютней»
(«Лютнист»). 1595.
Эрмитаж. Санкт-Петербург

❖ Какие жанры
представлены
в работах
художника?

Искусство Караваджо оказало огромное влияние на творчество будущих поколений художников-живописцев.



³ Живопись барокко – произведения живописи периода барокко в культуре XVI–XVII веков.

Познакомьтесь

ВЫДАЮЩИЕСЯ ХУДОЖНИКИ	
 	<p>Микеланджело Меризи да Караваджо (<i>Michelangelo Merisi da Caravaggio</i>)</p> <p><i>Хронология жизни</i></p>
Годы жизни	29.09.1571–18.07.1610
Место рождения	Милан, Италия
Образование	Милан, мастерская Петерцано
Звания и награды	основоположник реалистического направления в европейской живописи XVII в.
Стиль и техника	барокко, реализм, живопись
Темы произведений	бытовой и мифологический жанр: темы смерти и болезни, одиночества человека, жизнь простого народа, корзины с фруктами
Знаменитые картины	«Давид и Голиаф», «Гадалка», «Мадонна со змеей», «Мальчик», «Маленький больной Вакх», «Медуза Горгона», «Музыканты», «Юноша с корзиной фруктов» и т.д.

www...

Сайт о творчестве Караваджо
<http://www.caravaggio.com/>

Задания для самостоятельной работы



Акварель, гуашь, пастельные мелки, цветные карандаши

Определите

1. Обоснуйте положение источника света. Какое освещение лучше выявляет форму?



Творческая деятельность

2. Нарисуйте натюрморт из фруктов, овощей и посуды. Постарайтесь правильно расположить предметы на всей плоскости листа. Определите композиционный центр и положение источника света. Создавая натюрморт, можете воспользоваться данной последовательностью.

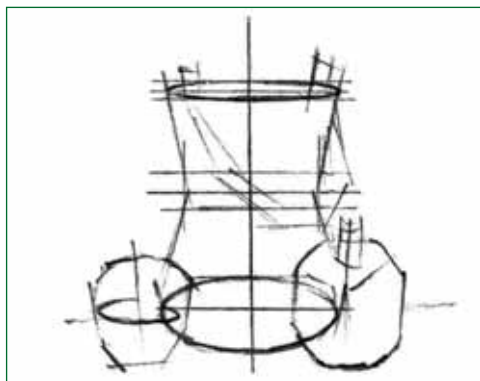

3. Соберите и представьте дополнительную информацию о Караваджо.

Проверьте себя

- ✓ Какие градации светотени помогают художнику выявить объем изображаемых тел?
- ✓ Объясните роль светотени в изобразительном искусстве. Приведите примеры.

**Диалог
об искусстве**
Почему худож-
ники создают
свои портреты
и как такие кар-
тины называ-
ются?



Леонардо да Винчи Альбрехт Дюрер Рафаэль Санти

Вспомните

Какими бывают портреты по характеру изображения?

Эпоха Возрождения стала временем рождения и расцвета портре-та, а вместе с ним и его разновидности – автопортрета как самостоя-тельного жанра. **Автопортрет** – портрет самого себя – может быть в живописи, скульптуре и графике.

Многие художники создавали автопортреты. Одним из них был великий Рембрандт, который написал множество собственных изображений.

Художественная галерея

Внутренний мир Рембрандта в автопортретах



*1634. Музей
Стаатлих, Берлин*



*1640. Лондонская
Национальная галерея*



*1656. Исторический
музей, Вена*



1659. Национальная галерея искусств, Вашингтон, США



1661. Кенвуд Хаус, Лондон



1669. Национальная Лондонская галерея, Великобритания

Голландский художник Рембрандт прославился как живописец и гравер, великий мастер светотени, крупнейший представитель золотого века голландской живописи.

Познакомьтесь

ВЫДАЮЩИЕСЯ ХУДОЖНИКИ

 <i>Rembrandt</i>	Рембрандт Харменс ван Рейн <i>(Rembrandt Harmensz van Rijn)</i> <i>Хронология жизни</i>
Годы жизни	15.07.1606 – 04.10.1669
Место рождения	Лейден, Нидерланды. Южная Голландия
Образование	Лейденский университет (1620)
Стиль и техника	реализм, живопись, офорт
Темы произведений	портрет, натюрморт, пейзаж, жанровые сцены, картины на исторические, мифологические темы
Знаменитые картины	«Ночной дозор» (1642), «Возвращение блудного сына» (1668-1669), «Портрет пожилой женщины» (1654), «Мужчина в золотом шлеме» (1650), «Урок анатомии доктора Николаса Тюльпа» (1632) и т.д.

www...



Сайт о творчестве Рембрандта

<http://rembr.ru/>

Влияние искусства Рембрандта сказалось на творчестве не только его учеников и работах голландских художников, но и на развитии всего мирового реалистического искусства.

Задания для самостоятельной работы



Краски, черная ручка, пастельные мелки, цветные карандаши

Определите

1. Что можно сказать о характере и состоянии души художника по автопортретам? Какие выразительные средства использовались в картинах?

Творческая деятельность

2. Нарисуйте свой автопортрет. Он может быть графическим или живописным. Не забудьте, что лицо имеет ось симметрии и ее наклон определяет движение головы на листе.



3. Создайте портрет в технике аппликации. Эта работа поможет вам понять, как меняется характер лица, его выражение при изменении его частей.



Проверьте себя

- ✓ Как понять утверждение, что через внешний облик человека можно показать его духовную сущность?

10. ОБРАЗ ЧЕЛОВЕКА В СЮЖЕТНЫХ ПРОИЗВЕДЕНИЯХ

Диалог об искусстве

Чем отличается сюжетная картина от других жанров?

Вспомните

Какие образы человека на картинах художников запомнились вам больше всего?

Как бы ни были важны предметы и окружение в сюжетной картине, главная роль в ней всегда принадлежит человеку, а все остальное в композиции служит раскрытию его образа.

Человеческие взаимоотношения, трудовая деятельность, правдивость и жизненность характеров с особой силой проявились в реалистическом творчестве выдающего русского художника Ильи Репина. Галерея созданных Репиным образов необычайно разнообразна и широка.

Художественная галерея

Образы человека на портретах Ильи Репина



«Запорожский полковник». 1880



«Портрет композитора М. П. Мусоргского». 1881



«Портрет актрисы М. Андреевой». 1905

Опишите выражение лиц на портретах.

Познакомьтесь

ВЫДАЮЩИЕСЯ ХУДОЖНИКИ	
	<p>Илья Ефимович Репин</p> <p><i>Хронология жизни</i></p>
Годы жизни	15.07.1844 – 04.10.1930
Место рождения:	Чугуев, Харьковская область, Украина
Образование	Петербургская Академия художеств (1863–1871)
Звания и награды	академик (1876), ректор Академии художеств (1898–1899)
Стиль и техника	реализм, живопись, графика
Темы произведений	портрет, пейзаж, картины на исторические, бытовые и мифологические темы
Знаменитые картины	«Садко» (1876), «Крестный ход на Курскую область» (1883), «Не ждали» (1884), «Иван Грозный и сын его Иван» (1885)
Высказывания	<i>«Я не могу и никогда не мог заниматься непосредственным живописным творчеством... Окружающая жизнь, наша русская действительность меня слишком волнует, беспокоит, мучает днем и ночью, не дает покоя и сама просится на холст».</i>

www...



Сайт о творчестве Репина

<http://ilya-repin.ru/>

Произведением, показавшим талант молодого Репина, стала картина «Бурлаки¹ на Волге». Картина пробуждала не только сострадание к рабскому труду народа, но и веру в его силы, способность к борьбе против угнетения.

Знаете ли вы?

Картина построена так, что процессия движется из глубины на зрителя, но при этом фигуры не заслоняют друг друга. Центром композиции являются бурлаки, которые тянут громадную баржу. Каждый из персонажей – самостоятельная портретная индивидуальность. Художник сопоставляет различные характеры, темпераменты, человеческие типы.

¹ Бурлак – наемный рабочий в России, который, идя по берегу, тянул на канате речное судно против течения.



«Бурлаки на Волге». 1870–1873. Государственный Русский музей. СанктПетербург

С творчеством Репина связаны высшие достижения русской реалистической живописи XIX века. Его картины представляют уникальную историческую ценность, поскольку во многих произведениях он показал своих современников, наиболее острые проблемы и события того времени.

Задания для самостоятельной работы



Краски, цветные карандаши, фломастеры, пастельные мелки

Определите

1. Что можно сказать о законах перспективы и колорите в произведении «Бурлаки на Волге»? Как выглядят удаленные фигуры людей по отношению к первому плану картины?

Творческая деятельность

2. Нарисуйте сюжетную картину, учитывая композиционный центр, перспективу и колорит. Постарайтесь показать образ труженика.
3. Соберите дополнительную информацию о жизни и творчестве И. Репина.

Проверьте себя

- ✓ Какие образы запечатлены на картинах Репина?

11. ОБРАЗ ЧЕЛОВЕКА В СКУЛЬПТУРЕ

Диалог об искусстве

Насколько важен материал в создании образа человека?

Вспомните

Из каких материалов можно создать портрет?

Для того чтобы создать портрет, наиболее точно отражающий образ человека, особое внимание скульпторы уделяют материалу.

Народный художник Азербайджана Мирали Мирасадулла оглу Миргасымов – один из выдающихся азербайджанских скульпторов.

Художественная галерея

Образы человека в скульптурных портретах М. Миргасымова



«Девушка с голубем».
1959. Мрамор



«Нефтяник». 1964.
Бронза. Литье



«Девушка».
1954. Мрамор



«Дж.Джаббарлы».
1982. Гранит

Познакомьтесь

ВЫДАЮЩИЕСЯ ХУДОЖНИКИ	
	Мирали Мирасадулла оглу Миргасымов <i>Хронология жизни</i>
Годы жизни	1924–2003
Место рождения	Баку, Азербайджан
Образование	Азербайджанское государственное художественное училище им.А.Азимзаде (Баку, 1944); Институт им. И.Репина (Санкт-Петербург, 1950)
Стиль и техника	мрамор, литье, монументализм
Звания и награды	народный художник Азербайджана (1982)
Темы произведений	портрет, скульптуры на бытовые и мифологические темы
Знаменитые картины	«Портрет девушки» (1954), «Девушка с голубем» (1959), «Портрет нефтяника» (1964), «Джафар Джаббарлы» (1982)

Задания для самостоятельной работы



Пластилин или глина, инструменты для валяния, дощечка

Определите

1. В каких данных произведениях представлены бюст, а в каких – монументальный памятник?

Творческая деятельность

2. Нарисуйте эскиз для лепки портрета на тему «Мой любимый герой». Вылепите из глины или пластилина несложный портрет этого персонажа.
3. Соберите дополнительную информацию о жизни и творчестве М.Миргасымова или напишите эссе об одном из его произведений.

Проверьте себя

- ✓ В чем сходство и различие скульптурных произведений?
- ✓ Какие материалы можно использовать для лепки скульптуры?

ОБОБЩАЮЩИЕ ЗАДАНИЯ

1. Покажите последовательность видов и жанров произведений художников:

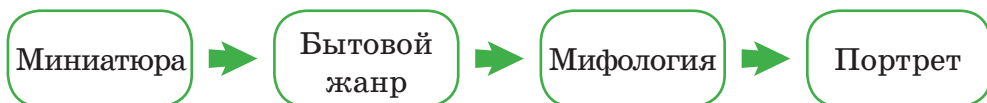

Рембрандт. «Возвращение блудного сына». 1668–1669. Эрмитаж, Санкт-Петербург



Караваджо. «Юноша с корзиной фруктов». 1593. Галерея Боргезе, Рим



Солтан Мухаммед «Тахмураз побеждает дивов». 1526. Нью-Йорк, музей Метрополитен

2. Определите жанры произведений художников:

* Портрет * Мифология * Быт

3. Определите источник света на картинах. Укажите, какое освещение лучше выделяет форму предмета.

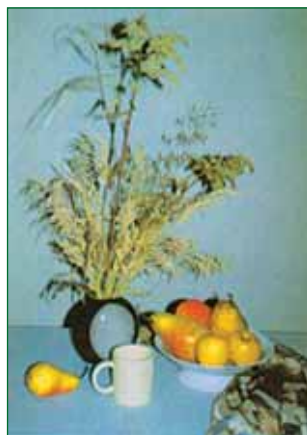



3

ЭПОХА, НАРОД И ОДЕЖДА

В Средневековье, как и во все времена, каждый народ создавал свой идеал красоты. В это понятие всегда входил и определенный стиль одежды. Одевание человека давало представление о его общественном и семейном положении, бытовой и трудовой деятельности. По костюму можно было судить о культурных и экономических связях, эстетическом вкусе и обычаях каждого народа.



12. ТКАНЬ, ЦВЕТ И ОРНАМЕНТ

Диалог об искусстве

Как изготавливается ткань и каково ее значение в жизни человека? Объясните связь ткани с изобразительным искусством.



Крашение ткани. Миниатюра из фламандской рукописи. XV век



Изготовление льняной одежды. Миниатюра из немецкой рукописи. XV век

Вспомните

Какие ткани используются для пошива одежды?

Судя по древним рукописям, фрескам, миниатюрам и картинам, впервые ткани появились у шумерских народов.

Ткань — это текстильное изделие, являющееся одним из элементов материальной культуры народа. Уже в древние времена ткани отличались значительным разнообразием. Их производили из растительного (хлопок, лен) и животного (шерсть, шелк) сырья, а позднее из нитей, получаемых из нефти. Краски, кото-

рыми окрашивали ткани, также получали из растений, насекомых и животных.

Рисунки на ткани создавали разными способами – переплетением нитей при ткачестве, аппликацией, нанесением орнамента краской – набойкой.



Искусство Египта. Ткань с растительным орнаментом. X–XI века



Современная доска для ручной набойки и оттиски с нее

Азербайджан известен как один из древнейших центров ткачества на Кавказе. Хлопчатобумажные, шерстяные и шелковые ткани, которые производили в средние века в Шуше, Нахчыване, Шеки и Шамахе, были известны далеко за пределами Азербайджана. Особым спросом пользовались азербайджанские ткани – **зербафт**, **атлас**, **тафта**, **канаус**, **бархат**, **дарайы**, **сукно**, **кашемир**, **тирме** и др, а также **бафта**¹ как элемент украшения.

Это интересно

Характеристика тканей

Атлас (от арабского «гладкий») – ткань из шелковых нитей с блестящей поверхностью.

Бархат – драгоценная шелковая ткань с легким, густым ворсом и бархатистой поверхностью.

Сукно – плотная шерстяная ткань с умеренно блестящей поверхностью.

Шелк – легкая ткань, изготавливаемая из нитей, полученных из коконов тутового шелкопряда.

Зербафт – тяжелая узорчатая ткань с золотой или серебряной нитью.

Канаус – плотная шелковая ткань.

¹ **Бафта** – плетеный шелковый шнурок.

Азербайджанские ткани по своему художественному оформлению делятся на три большие группы: ткани, украшенные различными религиозными высказываниями или рубаи восточных классиков (четверостишие); ткани с орнаментальными узорами; ткани с сюжетными композициями.

Ткани, произведенные в древние времена в Азербайджане, и изделия из них хранятся в Музее народов Востока в Москве, в Музее западного и восточного искусства в Киеве, в Музее декоративного искусства в Париже, в Музее изящных искусств в Бостоне, в Музее Виктории и Альберта в Лондоне.

Задания для самостоятельной работы



Краски, фломастеры, цветные карандаши и ручки

Определите

1. Какие виды узоров были использованы на тканях?



Творческая деятельность

2. Нарисуйте ткань, по своему вкусу. Выберите для нее расцветку и украсьте орнаментами. Можете воспользоваться схемой рисунков тканей.

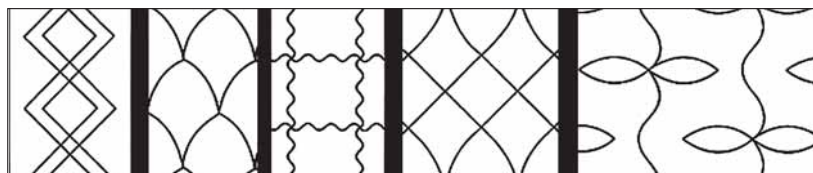

3. Подумайте и сделайте коллаж коврика из имеющихся материалов под рукой.

Проверьте себя

- ✓ Какие способы используются для украшения тканей?
- ✓ Из каких тканей и каких цветов предпочитают одежду ваши одноклассники, родные и знакомые?

13. ГОЛОВНЫЕ УБОРЫ ЕВРОПЫ

Диалог об искусстве

Какой предмет, выполняющий защитную функцию, во все времена был важнейшей частью костюма?

Вспомните

Что вы знаете о головных уборах средневековой Европы?

Головной убор всегда считался незаменимой частью одежды.

Функция. В античном мире головные уборы имели прежде всего практическое значение. Исключение составляли шлемы воинов, которые наряду с защитными функциями символизировали мужественность. В средние века и позже головные уборы становятся, в первую очередь, украшением и даже предметом роскоши.

Украшения. Головные уборы украшали перьями, мехом, лентами, жемчугом и алмазами. Драгоценные камни, золото, парча венчали головные уборы царствующих особ. Так головной убор становится выразителем индивидуальности.

Форма. Головные уборы Средневековья отличаются полукруглой или цилиндрической, а иногда даже конусообразной или пирамидальной формой.

Познакомьтесь

Форма и украшения головных уборов в средние века



Античный стиль



Византийский стиль



Романский стиль



Стиль Ренессанс



Готический стиль



Стиль барокко



Стиль рококо

Подумайте и объясните

Чем отличается форма головных уборов и их украшения?

Задания для самостоятельной работы



Цветная бумага, акварель или гуашь, фломастеры

Определите

1. Какие формы и украшения использовались при изготовлении головных уборов?

Творческая деятельность

2. Сконструируйте один из головных уборов средневековой Европы в технике аппликации.
3. (а) Соберите дополнительную информацию о головных уборах Средневековья.
(б) Пофантазируйте и создайте свой вариант головного убора. Сначала сделайте эскиз, а затем в соответствии с ним соорудите головной убор.

Проверьте себя

- ✓ Что общего и в чем разница головных уборов средневековой Европы?
- ✓ Каким головным уборам отдают предпочтение в нынешнее время?

14-15. РОЛЬ КОСТЮМА В ОБЩЕСТВЕ

Диалог об искусстве

На каком примере, кроме архитектуры, можно проследить развитие разных стилей (античный, византийский, готический и др.) в обществе?

Вспомните

Как изменялась одежда начиная с древних времен до наших дней?

Еще в первобытные времена люди стали носить одежду, чтобы сохранить тепло, не промокнуть под дождем, чтобы защититься от солнца. Костюмом древние люди могли подчеркнуть свою принадлежность к тому или иному племени или группе.

Ничто в культуре, пожалуй, не обладает таким многообразием функций, как одежда.

Костюм – показатель отличительных признаков общества, маленькая частица человека, страны, народа, образа жизни и профессии.

Знаете ли вы?

Слово «костюм» в переводе с итальянского языка – «обычай», «привычка».

Следует различать понятия «исторический костюм» и «национальный костюм». И национальные, и народные костюмы представляют собой одежду, но различаются в зависимости от государственных и географических границ и многих других факторов.

Исторический костюм – это изменяющаяся со временем одежда, которая более или менее – в особенности с конца Средневековья – подчиняется моде¹. В каждую эпоху каждая страна обладает своей уникальностью, своими обычаями и традициями, в том числе и одеждой.

Подумайте и объясните

Чем отличался костюм древних народов от современных? Что костюм мог рассказать о том, кто его носит?

¹ *Мо́да* (от французского *mode* – *мера, образ, способ, правило, предписание*) – временное господство определенного стиля в какой-либо сфере жизни или культуры.

Национальные костюмы древних народов



*Костюм
Древней Месопотамии*



*Костюм
Древнего Египта*



*Костюм
Древней Греции*

Познакомьтесь

Исторические стили в костюмах Средневековья

Одежда **античного** стиля обычно собрана в вертикальные складки, а обувь состоит только из подошвы и шнурков.

В одежде **Византии** влияние Востока выразилось, главным образом, в роскошных дорогих материях; вместо легких шерстяных тканей использовались драгоценные ткани. Парча была украшена рисунками с геометрическими мотивами из кругов, квадратов, крестов и звездочек.



Костюм античности. I–V века



Костюм Византии. IV–VI века

Романский костюм нес в себе наследие античности, но с определенными излишествами. Простое, не прилегающее к фигуре платье было отделано широкой узорчатой каймой.

Преобладание вертикальных линий и острых углов – важнейшие черты **готики** как в архитектуре, так и в одежде.

В костюмах эпохи **Возрождения** преобладают симметрия и отсутствие излишеств. Эта одежда шилась из дорогих тканей со



Романский костюм. X–XII века



Готический костюм. XII–XVI века



Костюм Испании эпохи Возрождения. XV–XVII века



Французский костюм стиля барокко. XVII век (эпоха Людовика XIV)

сложным орнаментом и необычным оформлением рукавов.

Для стиля **барокко** характерны официальность, внушительность тяжелых нарядов, стремление к роскоши и эксцентричности.

Применение в костюмах стиля **рококо** обилия складок, их связь с атласом, преобладание в нарядах разных аксессуаров сделали эти платья более изящными.

Удобно ли было людям носить такую одежду?



*Западноевропейский костюм
стиля рококо. XVIII век*

Задания для самостоятельной работы



Акварель или гуашь, фломастеры, цветные карандаши

Определите

1. Есть ли общие признаки одежды и архитектуры определенного стиля?
- ✓ **Закончите мысль:** «В каждую историческую эпоху в обществе складывался свой стиль, наиболее полно воплощенный в архитектуре и...»

Творческая деятельность

2. Нарисуйте эскиз костюма в понравившемся вам стиле и постарайтесь показать характерные особенности.
3. Соберите дополнительную информацию о костюмах разных эпох и народов.

Проверьте себя

- ✓ Связан ли костюм с образом человека, его настроением и поведением? Обоснуйте ваш ответ.
- ✓ Стремитесь ли вы найти ваш собственный стиль в одежде?

16. ОДЕЖДА АРИСТОКРАТИИ НА КАРТИНАХ ХУДОЖНИКОВ

Диалог об искусстве

Какую роль играет костюм в жизни человека?

Вспомните

Как по внешнему виду можно определить профессию человека? Приведите примеры.

Средневековые представления о человеке акцентировались на одежде: драгоценные ткани, богатое убранство костюма, дорогие украшения. В эпоху Средневековья из всех видов искусства костюм более всего был связан с архитектурой. В костюме, как и в архитектуре, присутствуют свое построение и своя конструктивная ясность.

Рассматривая портреты, написанные живописцами тех времен, можно узнать, что о своем владельце рассказывает костюм. Одним из художников, уделявших особое внимание костюму был великий испанский живописец Диего Веласкес.

Художественная галерея

Дворцовые костюмы в произведениях Диего Веласкеса



Филипп IV. 1631–1632. Национальная галерея. Лондон



Инфанта¹ Маргарита. 1656. Художественно-исторический музей. Вена



Королева Изабель де Бурбон. 1631–1632. Частное собрание

¹ **Инфант**, женская форма **инфанта** (по-испански *infante* – дитя) – титул принцев и принцесс королевских домов Испании и Португалии.

Подумайте и объясните

Что общего в средневековых и современных костюмах?

Познакомьтесь

ВЫДАЮЩИЕСЯ ХУДОЖНИКИ	
 <i>DD Velázquez</i>	Диэго Родри́гес де Си́льва Велáскес <i>Diego Rodríguez de Silva y Velázquez</i> <i>Хронология жизни</i>
Годы жизни	06.06.1599 – 06.08.1660
Место рождения	Севилья, Испания
Образование	учился у Франсиско Пачеко
Стиль и техника	испанское барокко, реализм, живопись
Темы произведений	мифологический, бытовой и портретный жанры
Знаменитые картины	«Конный портрет короля Филиппа III» (1635), «Портрет папы Иннокентия X» (1650), «Портрет инфанты Марии Терезы» (1652), «Менины» (1656), «Пряхи» (1657)

www...



Сайт о творчестве Веласкеса

<http://www.diegovelazquez.org/>

На формирование Диэго Веласкеса как портретиста огромное влияние оказала жизнь при королевском дворе. Его парадные портреты королевских особ отличаются сдержанным великолепием поз, одежд, величием интерьеров.



«Менины» (фрагмент).
Музей Прадо. 1656–1657.
Мадрид

Одна из самых знаменитых картин Диего Веласкеса – «Менины». На первом плане – маленькая белокурая инфанта Маргарита в окружении фрейлин и карликов. Рядом – сам художник за исполнением портрета испанской королевской особы. Молодых фрейлин, с детства служивших у принцессы, называли менинами, отсюда и название картины.

Знаете ли вы?

Костюмы для высшего сословия шили обычно из тканей ярких цветов, а одежду простонародья – из материй более темных расцветок. Каждому цвету в Средневековье придавали особое, символическое значение. Например, белый цвет символизировал чистоту и веру, черный – скорбь, синий – верность, зеленый – любовь, голубой – нежность. Одежду полностью красного цвета – «цвета крови» – начиная со Средневековья надевали палачи. Одежду желтого цвета предпочитали не носить, поскольку этот цвет считался знаком ненависти...

Костюм эпохи Средневековья продолжает свое существование и в наши дни. Модные дизайнеры не устают создавать новые коллекции, вдохновляясь величественными образцами средневековых нарядов.

Все вещи, которые разрабатывают дизайнеры, должны отвечать трем требованиям – *качеству материалов, качеству изготовления изделия и неповторимости*. Таким образом, костюм сам по себе являлся носителем стиля, выражая его с помощью силуэта, цвета, фактуры и декора.

Задания для самостоятельной работы



Лист бумаги формата А4, цветные карандаши, фломастеры, цветная бумага, картон, кусочки разных тканей, журналы мод

Определите

1. Как менялась мода, начиная с древних времен и до нынешних дней?

Творческая деятельность

2. Выполните эскизы моделей средневекового мужского или женского костюма. Постарайтесь правильно рассчитать композиционное решение костюма (силуэт, пропорции, цвет).

Советы мастера

Первое зрительное впечатление от костюма получают обращающая внимание на его силуэт. Костюм можно условно вписать в одну из простых геометрических фигур.

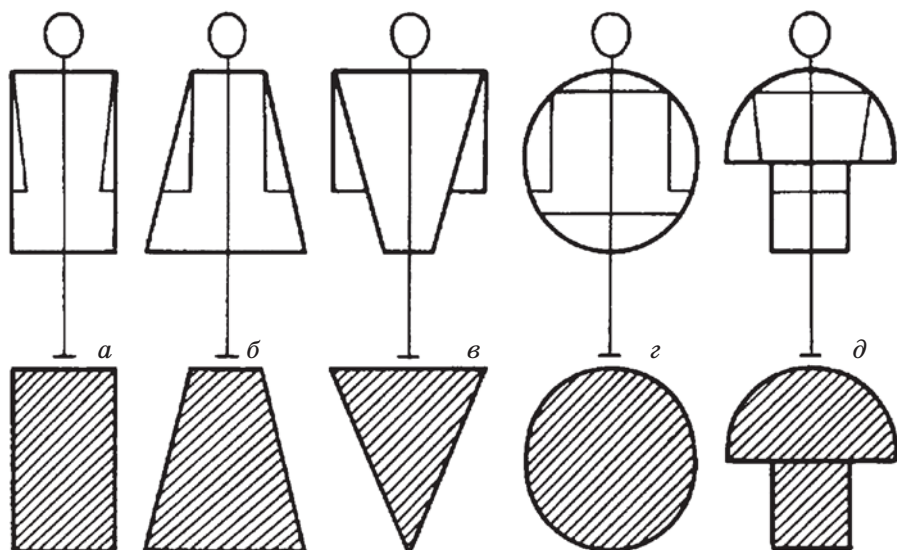

Силуэты костюма: *в* – треугольник;
а – прямоугольник; *г* – овал;
б – трапеция; *д* – соединение половины овала и прямоугольника.

Ход работы:

1. Нарисуйте контуры костюма состоящего из геометрических фигур.
 2. Вырежьте эскизы моделей костюмов из цветной бумаги или кусочков ткани, закрепите или приклейте их на условно нарисованных фигурах.
 3. Дополните фломастерами детали: карманы, пуговицы, узоры, ремни, головной убор, сумку, украшения, обувь и т.д.
- 3.** Найдите дополнительную информацию о творчестве испанского художника Диего Веласкеса и сделай презентацию.

Проверьте себя

- ✓ Как костюм отражается на внешности человека?
- ✓ Какие пропорции и силуэт имеет придуманный вами костюм? Можно ли подобрать к нему дополнения?

ИСКУССТВО АЗЕРБАЙДЖАНА

17. АЗЕРБАЙДЖАНСКИЕ ГОЛОВНЫЕ УБОРЫ

Диалог об искусстве

Что считалось символом мужества в азербайджанском костюме любого мужчины? Каково назначение этого предмета в обществе?

Вспомните

Какие национальные головные уборы известны в Азербайджане?

У мужчин в Азербайджане папаха всегда считалась символом мужества, чести и достоинства, потерять ее было большим позором.

По папaxe и ее форме можно было определить социальное положение ее обладателя. Считалось непристойным появляться в общественных местах без головного убора. Основным головным убором мужчин были папахи из овчины с длинным ворсом или из каракуля (шкура ягненка).

Существовали различные формы папахи.

Познакомьтесь

Головные уборы Азербайджана



Яппапах (или гара папах – черная шапка). Карабах.



Моталпапах (или чабан папахы – пастушья шапка). В основном носили небогатые сельяне.

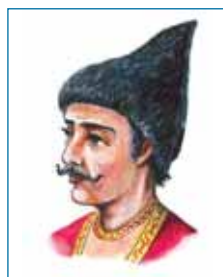

Шишапах (или бей папахы – шапка бека). Ее носили беки и зажиточные люди.



Дагга (тагга) папах – была распространена в Шеки. Верх ее покрывал бархат.

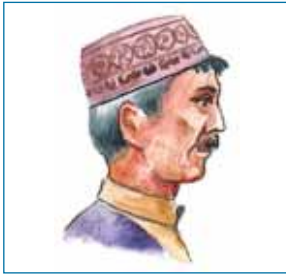

Арахчын – мужской арахчын (тюбетейка) украшали строгим геометрическим орнаментом и изготавливали из более плотных тканей.



Башлык – состоял из капюшона и длинных закругленных концов, обматывавшихся вокруг шеи.



Эммаме – (вид чалмы) бытовал среди духовных лиц.

Разнообразием отличаются и азербайджанские женские головные уборы XVI–XVII веков. По расцветке, красоте и разнообразию они были очень привлекательны и интересны.

Более всего был распространен **арахчын**. В некоторых местностях женщины надевали его под платок. Арахчины украшались богатой вышивкой из золота, серебра, шелка, бисера и жемчуга. Традиционным узором был бута.



Большой популярностью пользовались и **келагаи** самой разной окраски. Пожилые женщины носили эти шелковые платки темных цветов – черные, синие, коричневые, а молодые более яркие – белые, бежевые, розовые, голубые, зеленые и др.



Форма ручной набойки

Келагаи «Херати». Фрагмент. Азербайджанский национальный музей искусств. Васгал

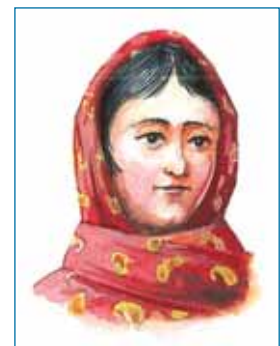

В холодную, ветренную погоду голову повязывали **шалью** (тирме-шаль, кашмирская шаль, шаль ручной вязки из натуральной шерсти).

Независимо от моды характерными чертами головных уборов всегда оставались разнообразие, практичность и удобство.

Задания для самостоятельной работы



Акварель или гуашь, фломастеры, цветные карандаши, цветная бумага

Определите

1. Какие материалы использовались для изготовления головных уборов? Какую форму они имели?

Творческая деятельность

2. Нарисуйте келлагаи соответственно образцу, определите цвет и разукрасьте, учитывая возрастные особенности женщин.

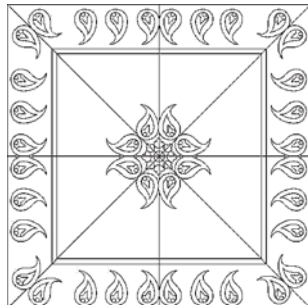
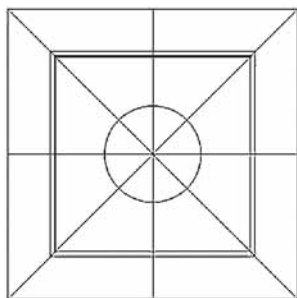

Хонча – центральный узор



Бута – элемент узора

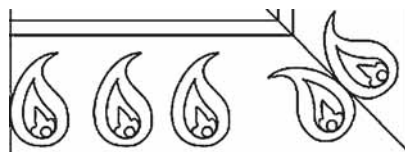

Кайма – полоса узора по краю (бордюру)

3. (а) Сделайте конструкцию головного убора для мужчин.
(б) Соберите дополнительную информацию о форме, материалах и украшениях азербайджанских головных уборов.

Проверьте себя

- ✓ Что общего и чем различаются головные уборы средневековых Европы и Азербайджана?
- ✓ Какова функция современного головного убора?

18-19.

СОКРОВИЩНИЦА ВЕКОВ: АЗЕРБАЙДЖАНСКАЯ НАЦИОНАЛЬНАЯ ОДЕЖДА

Диалог об искусстве

Чем отличаются национальные костюмы авторских кукол
Тамиллы Гурбановой?



«Назлы гелин»



«Меджлис»



«О олмасын, бу олсун»

Вспомните

Из чего состоит национальная одежда?

Национальные костюмы больше, чем все другие элементы материальной культуры, отражают особенности народа. В XVI–XVII



Бек с женой. Баку



Селянин с женой. Баку

веках сложилась подлинная школа азербайджанского национального костюма. В зависимости от экономических и социальных условий в определенное время различалась и национальная одежда. Это отличие более всего отражалось не на покрое или силуэте костюма, а на тканях и украшениях.

Территорию Азербайджана условно можно разделить на несколько историко-этнографических зон: Бакинскую, Карабахскую, Гянджинскую, Газахскую, Шамахинскую, Нахчыванскую, Шехинскую. Мужская и женская одежда в основном была одинакова во всех историко-этнографических регионах, однако небольшие отличия в национальных костюмах населения разных зон все же имелись.

Познакомьтесь

Национальные костюмы разных историко-этнографических зон Азербайджана, XIX век.



❖ Рассмотрите народные костюмы. Как по одежде можно узнать возраст, профессию, социальную принадлежность человека?

*Чепкен. Весенне
летняя верхняя одежда*



Шамаха

*Кюрдю. Зимняя
утепленная одежда*



*Джорабы
чарыги*

*Женские
сапоги*

Гянджа

*Эшмяк. Зимняя
верхняя одежда*



Чарыги

Шеки



Газах

Подумайте и объясните

Чем отличаются женские и мужские костюмы разных историко-этнографических зон? В какое время года их носят? Как они отличаются по колориту?

Очень важными элементами национального костюма являются носки и обувь. В Азербайджане были особенно распространены шерстяные носки – *джорабы*. Городские жители носили кожаные туфли с загнутыми носами и без задников – башмаки. Аристократы предпочитали сапоги. Среди сельских жителей бытовали кожаные или сыромятные туфли-чарыги.

Детская одежда по форме почти совпадала с костюмом взрослых, отличалась она только размером и элементами в соответствии с возрастом.



Азербайджанские костюмы украшались узорами и орнаментами, выполненными художественной вышивкой, ткаческими приемами и вязанием.

Излюбленными мотивами являются растительные, геометрические и зооморфные орнаменты.

*Геометрический
орнамент*

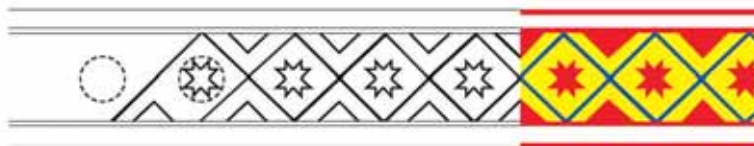

*Растительный
орнамент*



*Зооморфный
орнамент*

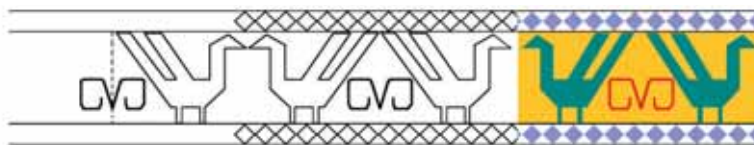

Простота и удобство кроя, богатство отделки – вот и вся философия восточного костюма. Именно так одевались азербайджанцы – представители одного из крупнейших и древнейших народов Кавказа.

Задания для самостоятельной работы



Акварель или гуашь, фломастеры, цветные карандаши

Определите

1. Что можно сказать о сословии и профессии людей по их костюмам?
2. Перечертите таблицу в альбом. Найдите дополнительную информацию о национальных костюмах разных регионов Азербайджана. Составьте сравнительную характеристику каждой зоны по таблице.

Регионы	Виды одежды	Деление по сезонам	Ткани	Узоры
Баку				
Карабах				
Нахчыван				
Шамаха				
Гянджа				
Шеки				
Газах				

Творческая деятельность

3. (а) Придумайте и нарисуйте сюжетную композицию, где отразятся национальные костюмы и быт людей.
(б) Придумайте и нарисуйте современный мужской или женский костюм, используя национальные особенности – колорит, орнамент, форму.

Проверьте себя

- ✓ В каких странах до сих пор надевают национальный костюм?
- ✓ Где сегодня можно встретить азербайджанский национальный костюм?
- ✓ Что общего и чем отличаются национальные костюмы Азербайджана и народов Европы?

20. МОДА И ДИЗАЙН ОДЕЖДЫ: СОВРЕМЕННЫЕ СТИЛИ

Диалог об искусстве

Какую роль играет мода в жизни человека? Все ли следуют моде?

Вспомните

Какие современные стили одежды вам знакомы?

Мир моды разнообразен, и он не ограничивается одним-двумя стилями одежды. Существует большое количество современных стилей одежды. Тем не менее мода всегда сохраняет в себе некоторые мотивы прошлых лет. Если внимательно присмотреться к нашей одежде, можно заметить, что они всегда присутствуют, лишь немного видоизменяются и подстраиваются под вкусы нового поколения. Познакомимся с самыми актуальными мотивами, элементы которых чаще всего используют в своих коллекциях современные *модельеры*¹. Неизменными на протяжении длительного времени являются традиционные стили: классический, романтический, спортивный.

Познакомьтесь

Стиль одежды: классика – простота и элегантность

Классический стиль – это костюм, актуальный во все времена, подходящий абсолютно всем, уместный практически везде. Характерные черты:

- ✓ простота, строгость и элегантность фасонов;
- ✓ чистота линий и лаконичность кроя;
- ✓ отсутствие обильного декора и деталей;
- ✓ минимум аксессуаров и украшений, легкая обувь;
- ✓ отсутствие ярких красок и резких цветовых контрастов.

¹ **Модельёр** – специалист по изготовлению моделей одежды, дизайнер одежды, создатель образов и стилей. Модельёр должен знать законы построения композиции костюма, общее конструктивное решение, уметь изобретать новые технологические решения, а также технологию изготовления одежды. Разрабатывает декор, выбирает цвет и материалы, продумывает аксессуары и дополнения.



Классический стиль в одежде может стать визитной карточкой человека, готового совмещать шарм, строгость и изысканность на протяжении всей жизни. Человек стиля «классик», как и его костюм, – роскошен, элегантен и безупречен!

Стиль одежды: романтизм – нежность и неотразимость

В отличие от других модных направлений, современный *романтический стиль* сохранил большинство особенностей эпохи романтизма. Характерные черты:

- ✓ плавные, свободно обволакивающие силуэт линии;
- ✓ легкие, нежные и струящиеся ткани;
- ✓ цветовая гамма: нежные оттенки, пастельные тона с легким рисунком;
- ✓ обилие декора: каскады оборок и складок, кружев;
- ✓ легкая изящная обувь;
- ✓ изящные драпировки, утонченная вышивка, искусственные цветы, шарф, перчатки и прочие изысканные детали.



Красота, нежность и неотразимость, которые легли в основу галантности и грациозности, стали отличительной чертой романтизма. Этот стиль создан для того, чтобы подчеркнуть красоту, изящество, грацию, сентиментальность и скромность.

Стиль одежды: спорт – динамичность, движение и комфорт

Спортивный стиль возник в древности, когда человек стал проявлять интерес к физическим упражнениям. Он считается самым удобным и комфортным, предназначен для тех, кто любит туризм, спорт, путешествия, прогулки на природе. Характерные черты:

- ✓ максимальное удобство и практичность;
- ✓ свободный силуэт, который не стесняет свободы движений;
- ✓ наличие накладных карманов на молнии, множество складок, обилие отделочных строчек;
- ✓ использование тканей, обладающих воздухопроницаемостью и водопроницаемостью, эластичностью и прочностью;
- ✓ кепки с козырьками, шарфики, часы, удобная обувь, рюкзаки и спортивные сумки.



Для многих современных людей спортивный стиль – это не просто мода, а образ жизни, который ассоциируется со здоровьем, отличной формой и долголетием.

Знаете ли вы?

Быть стильным – значит иметь свою индивидуальность и отличие от окружающих.

Внешний вид может многое рассказать о человеке. Очень важно ориентироваться в стилях одежды, а главное, уметь подобрать наряд в зависимости от ситуации.

Современная мода предлагает нам бесчисленное количество вариантов для того, чтобы выглядеть ярко и интересно. Остается заглянуть в себя и отразить увиденное в своем стильном гардеробе.

Задания для самостоятельной работы



Ручки, фломастеры, цветные карандаши, пастельные мелки

Определите

1. Каковы основные признаки и функции костюма каждого стиля?

Нарисуйте в альбоме и отметьте в таблице основные отличительные черты стилей мужской и женской одежды.

Стиль одежды	Виды одежды	Прическа	Обувь	Аксессуары
Классический				
Романтический				
Спортивный				

Творческая деятельность

2. Выполните эскиз или набросок костюма любого из понравившегося вам стилей. Не забудьте показать на примерах характерные особенности женской или мужской одежды.
3. Найдите дополнительную информацию о других бытующих ныне стилях.

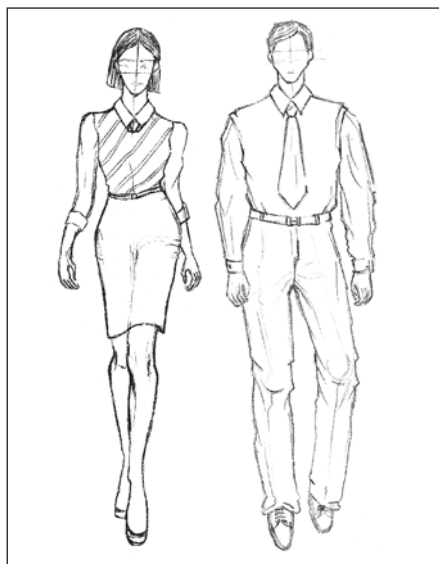

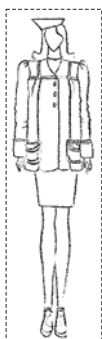
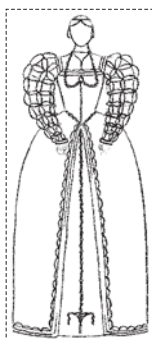
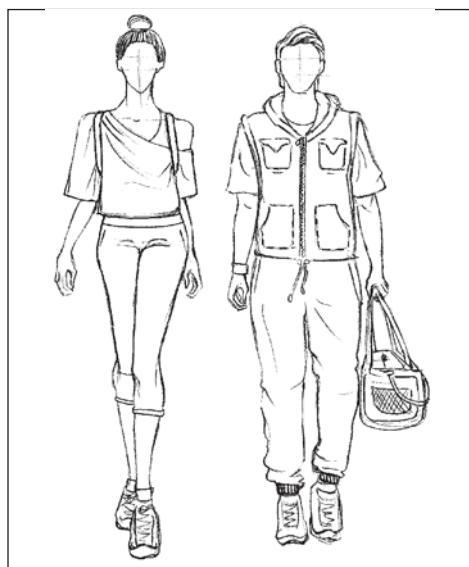
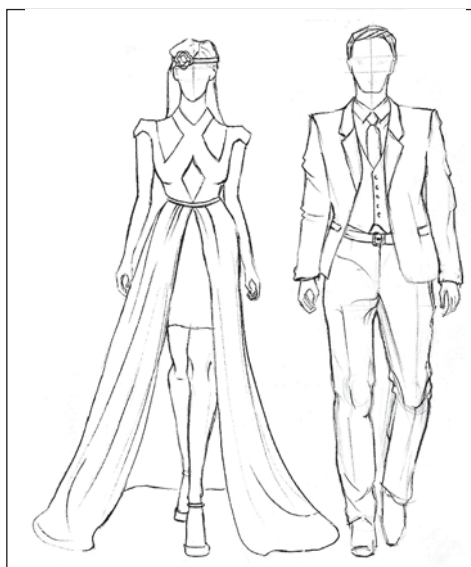

Прямоугольная форма

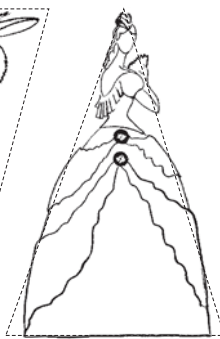
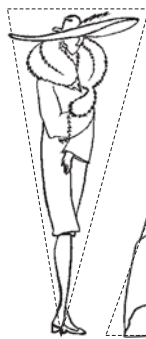

Треугольная форма

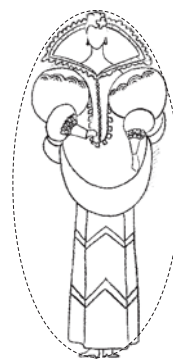

Овальная форма

Форма силуэта одежды

Проверьте себя

- ✓ Какие общие черты несут в себе современная одежда и средневековые костюмы?
- ✓ Какие еще стили современной одежды вам знакомы?

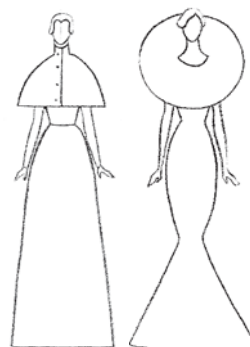

Смешанная форма

ОБОБЩАЮЩИЕ ЗАДАНИЯ

1. Как менялись головные уборы, одежда, обувь и аксессуары по мере развития общества начиная с первобытных времен?



2. В чем разница между тканями одного тона, но разной фактуры?



Бархат

Лен

Шелк

3. Расскажите по образцам все, что вы знаете об одежде:
* эпоха; * стиль; * украшения; * ткань; * головные уборы.



4

ДЕКОРАТИВНО-ПРИКЛАДНОЕ ИСКУССТВО И ХУДОЖЕСТВЕННЫЙ ДИЗАЙН

Декоративно-прикладное искусство возникло благодаря стремлению человека украсить свой быт, выразить свое понимание красоты. Люди на протяжении веков создавали немало поистине высокохудожественных предметов обихода, которые прошли путь от древних времен до современности, передавая нам сегодня информацию о каждой эпохе.



21. ЧУДЕСА, СОЗДАННЫЕ РУКАМИ

Диалог об искусстве

Из каких материалов можно своими руками изготовить простые вещи или украшения?

Вспомните

Какие предметы можно создать, используя способы плетения или ткачества?

Декоративно-прикладное искусство существует с давних времен. У разных народов особой популярностью пользуются плетение и ткачество.

Человек научился **плетению** гораздо раньше, чем гончарному делу. Сначала он сплетал из длинных и гибких ветвей жилище, крышу, изгородь, лодку, всевозможные корзины, вещи для разных нужд. С развитием этого ремесла появлялось все больше разных материалов для применения. Можно плести самые разнообразные вещи из чего угодно: камыша и веревок, кожи и проволоки, травы и цветов.

Познакомьтесь

Расскажите о функциях (где и для чего используется) вещей. Что вы знаете об изготовлении предметов обихода?

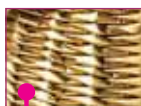

Из плетения со временем развилось ткачество. Видом плетения можно считать и вязание. Вязание с помощью спиц также является разновидностью плетения.

Задания для самостоятельной работы



Газета, цветная бумага, картон, веревка, камыш, лента или солома

Определите

1. Из какого материала сплетены изделия?



Творческая деятельность

2. Сделайте коврик из цветной бумаги или камыша в технике плетения.

Советы мастера

Возьмите два листа цветной бумаги, один из которых нарежьте на полоски. Второй лист – основа, сложите его пополам и от линии сгиба сделайте разрезы, не доходя до края два сантиметра. Затем нужно вплести полоски в разрезы. Чтобы разнообразить подделки, можно нарезать полоски разной ширины или с изгибами.

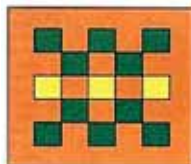
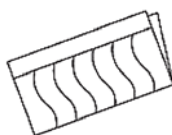

Проверьте себя

- ✓ Какие еще виды декоративно-прикладного искусства существуют?
- ✓ Где в повседневной жизни можно встретить плетеные изделия? Какова их функция?

22. ЖИЗНЬ, УВЕКОВЕЧЕННАЯ В УЗОРАХ

Диалог об искусстве

Что можно изображать на коврах? Чем отличаются такие изображения?

Вспомните

Какие существуют виды ковров?

Нас окружает множество предметов быта, изготовленных в технике плетения. Одним из них является ковер ручной работы. В средние века существовала традиция изображения на коврах человека, его быта. Такие ковры назывались **сюжетными**. Изображению людей на них была характерна миниатюрная плоскостность.

Портретный жанр в современном ковровом искусстве нашел особое отражение и широкое применение на ковровых полотнах народного художника Азербайджана Кямиля Алиева. Все его ковры-портреты неповторимы по исполнению, а главное – они раскрывают суть изображаемого образа, его внутренний мир и величие.

Художественная галерея

Изображение человека на ковровых полотнах Кямиля Алиева

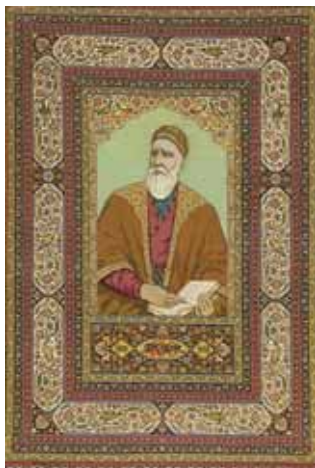

*Мухаммед Фузули.
1958. Ворс, шерсть*



*Имадеддин Насими.
1973. Ворс, шерсть*

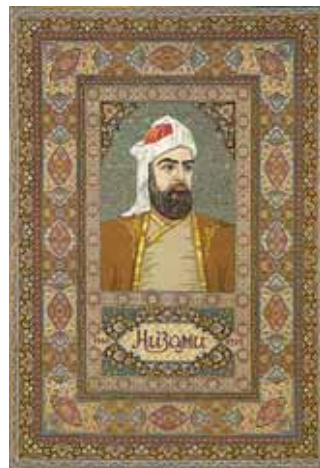

*Низами Гянджеви.
1978. Ворс, шерсть*

Подумайте и объясните

Чем отличается портрет в живописи от ковра-портрета?

Основной заслугой Кямиля Алиева является использование художником реалистического портретного жанра в искусстве ковроткачества. Посредством классических орнаментальных приемов он гармонично вписывал портретную часть в декоративное убранство ковровых композиций.

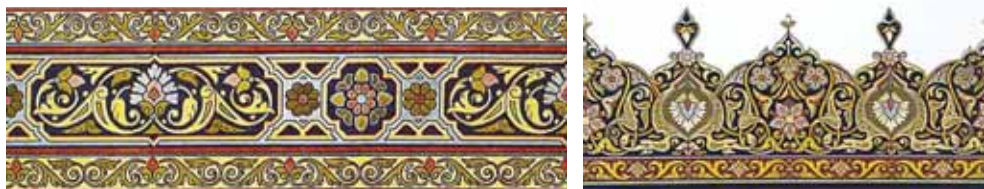

Кямиль Алиев создал целую галерею замечательных полотен, посвященных великим людям. Художнику удалось искусно связать в единое целое общий орнаментальный строй ковра с изображением человека. С помощью орнаментального оформления, как бы рамы портрета, он вводит зрителей в мир занятий, интересов своего героя.

Познакомьтесь

ВЫДАЮЩИЕСЯ ХУДОЖНИКИ	
	Алиев Кямиль Мусеиб оглу <i>Хронология жизни</i>
Годы жизни	22.10.1922 – 01.03.2005
Место рождения	Ереван
Образование	Азербайджанское государственное художественное училище им.А.Азимзаде (отдел декорации)
Звания и награды	народный художник Азербайджана (1982)
Стиль и техника	художник-ковровед, графика, дизайн
Темы произведений	орнаментальные и сюжетные ковры
Знаменитые картины	«М.Физули» (1958), «М.Ф.Ахундов» (1978), «Г.Алиев» (1998), «М.Расулзаде» (1992), «Мать» (2003), «Агатюрк» (1991)

Кямиль Алиев всегда очень ответственно подходил к решению портретной рамки в своих коврах. Вписывая в общий орнаментальный декор композиции рамки различной формы (прямоугольные, круглые, овальные и фигурные), мастер оформлял их, используя подходящие по форме орнаментальные элементы.

Еще одним большим достижением Кямиля Алиева является открытие его личного творческого музея в Баку, в Ичеришехер, где собраны почти все работы мастера.

Своим творчеством Кямиль Алиев сохранил и еще более обогатил тонкости коврового искусства Азербайджана, создавая красочные орнаменты в национальном стиле, вводя новые оттенки цветов, составляя различные композиции и сюжеты.

Задания для самостоятельной работы



Цветные ручки, фломастеры, цветные карандаши, миллиметровая бумага

Определите

1. Что можно сказать о композиции орнаментов на коврах, созданных К.Алиевым? Как художник связал общий орнаментальный строй ковра с портретной частью?

Творческая деятельность

2. Нарисуйте на миллиметровой бумаге эскиз ковра, используя национальные узоры.
3. Нарисуйте сюжетный ковер. Для начала отметьте орнаментальную кайму, а внутри расположите придуманный вами сюжет. Постарайтесь подобрать общий колорит.

Проверьте себя

- ✓ Какие существуют виды ковров и чем они отличаются?
- ✓ Как художник смог передать общий колорит на ковре-портрете?
- ✓ Кто автор первой книги о коврах в Азербайджане?

23. ВРЕМЯ И ПОСУДА

Диалог об искусстве

Чем отличается средневековое и современное оформление стола?



Сервировка стола – весьма непростое занятие. Она говорит о вкусе, гостеприимстве и благосостоянии хозяев дома.

Вспомните

Какую посуду расставляют на обеденном столе при сервировке? Из какого она материала? Расскажите о функции, форме и украшении разных предметов посуды.

Появилась посуда в глубокой древности. На протяжении всей своей истории она подчеркивала социальный статус хозяина дома. Как и дорогой костюм, парадную дорогую посуду всегда стремились выставить напоказ. Для этого даже придумали специальные застекленные шкафы – серванты.

Для изготовления посуды сначала использовали глину. Помимо глины в древние времена ее делали из камня, ракушек, слоновой кости, рогов животных.

В средние века посуду для приготовления пищи и хранения продуктов изготавливали в основном из **керамики**.



Стекло появилось позже. Его родиной считается Египет. Египтяне делали из стекла украшения и сосуды для напитков и продуктов.



Стеклянная посуда Египта



Церемониальная посуда при дворе европейских монархов. XVI век. Музей серебряных изделий. Флоренция

Во времена расцвета греческой и римской цивилизаций особенно была распространена **серебряная** и **бронзовая** посуда.

В Европе первая серебряная посуда появилась в средние века. Во всех богатых и благородных домах было модно иметь серебряные предметы, в том числе и посуду. Серебряные вилки, ложки и ножи тщательно оберегались и передавались из поколения в поколение, они как бы хранили в себе частичку истории семьи. Эти столовые приборы порой представляли собой настоящее произведение искусства.



Это интересно

Самым старым столовым прибором является нож, а самым молодым – вилка. В Древней Греции в качестве ложек использовали ракушки. Тарелки, чашки и блюда появились лишь в XV веке. До этого их заменяли горшки и миски.



Знаете ли вы?

В древние времена существовала и посуда, которую вытесывали из камня.

Чаша. Резьба по камню. XVIII век. Азербайджанский национальный музей искусств

Самовар. Резьба по камню. XIX век. Азербайджанский национальный музей искусств



В наши дни есть немало коллекционеров, собирающих посуду как произведения искусства и памятники истории художественной культуры.

Задания для самостоятельной работы



Пластилин или глина, гуашь и бесцветный лак

Определите

1. Какие природные формы лежат в основе средневековой посуды и приборов?

Творческая деятельность

2. Попробуйте вместе с одноклассниками вылепить целый столовый сервиз. Для начала нарисуйте эскизы разных предметов сервиза или столовых приборов, используя природные формы (животных, птиц, насекомых, рыб, растений). Затем вылепите их, учитывая материал (цвет) посуды. Поверхность украсьте гуашью и лаком и соберите все элементы сервиза в единый ансамбль.
3. Нарисуйте современную посуду, используя в ней элементы средневековой утвари.

Проверьте себя

- ✓ Чем каждодневная посуда отличается от праздничной?
- ✓ В чем сходство средневековой и современной посуды?

Диалог об искусстве

Что еще, кроме, костюма связано с развитием архитектурных стилей?

Вспомните

Как вы думаете, что способствовало появлению первой мебели?

Образцы предметов быта Средневековья свидетельствуют о богатстве форм декоративно-прикладного искусства. Его особую отрасль составляет мебель (из латинского, означает «подвижной»), которая тесно связана с историей архитектурных стилей.

В развитии мебельного искусства отразились социально-бытовой уклад общества общества разных эпох, эволюция материальных ценностей, общественных взглядов и вкусов. Стиль в мебели – это совокупность формы, деталей, пропорций, рисунка и отделки предмета. С течением времени создавались многообразные типы и формы мебели, возникали разные приемы обработки материала и способы отделки.

Это интересно

Первой мебелью для хранения различных вещей в истории человечества был шкаф-колода из ствола дерева. Потом люди стали делать из досок ящики, а когда придумали накрыть их крышкой, получился сундук. Сундук служил не только для хранения вещей, но был и кроватью, и сиденьем одновременно. Мода на сундуки продержалась несколько веков. Сундук считался символом богатства. Приданое невесты складывали в сундуки и преподносили в дар молодым.

Познакомьтесь

Античный стиль. Именно в античные времена мебель стала удобной и привлекательной. Мебельные мастера не только прекрасно разбирались в геометрии, но и обладали художественным даром, что немаловажно при создании мебели.



Византийский стиль. Византийская мебель, по сути, не привнесла в историю ничего нового. Она значительно проще по форме, чем античная. Художественный эффект достигался обильным декорированием изделий цветной росписью, инкрустацией, драгоценными камнями, смальтой и металлом, слоновой костью.



Романский стиль. Романская мебель отличалась лаконизмом массивных форм. Сундук был универсальным бытовым мебельным изделием. Он одновременно служил кроватью, мебелью для сидения, чемоданом для путешествий.



Готический стиль. Это важный этап в истории развития мебельных стилей. Появляются первые шкафы для посуды. В готическом интерьере мебель еще не совсем подвижна, многие ее типы по-прежнему встроены в стены. Применяются резьба, ажурный, неглубокий резной орнамент с растительными элементами, завитками, чаще всего окрашенными в красные и зеленые цвета. Ажурная резьба выполнена в виде готических архитектурных мотивов.





Стиль Ренессанс
(Возрождение)



Стиль барокко



Стиль рококо

Стиль Ренессанс (Возрождение). Мебель Ренессанса характеризуют четкая форма, ясное построение и особая индивидуальность решений. Широкое распространение получает орнаментально-архитектурное оформление изделий, а среди техник – инкрустации¹, резьба по дереву.

Стиль барокко. Мебель этого стиля богата позолотой и инкрустацией, обивается декоративными тканями и украшается бахромой. В стиле барокко мебель становится роскошной, появляются мотивы изящных декоров.

Стиль рококо. Во Франции этот этап приходится на годы правления короля Людовика XV, поэтому французское рококо иногда называют стилем Людовика XV. Стиль рококо затронул главным образом орнаментально-декоративный строй предметов.

Мебель играла самую важную роль в оформлении средневекового интерьера. Она создавала определенный стиль и атмосферу, а также влияла на уровень комфорта и удобства пребывания в помещении.

Задания для самостоятельной работы



Акварель или гуашь, цветные карандаши, фломастеры

Определите

1. Какая геометрическая форма составляет основу каждого из предметов мебели?

Что общего в архитектуре, costume и мебели известных вам стилей? Перечертите таблицу в альбом и постарайтесь отметить схожесть деталей.

¹ **Инкрустация** (от латинского *incrustatio* – буквально «покрытие корой») – украшение изделий узорами и изображениями из кусочков мрамора, керамики, металла, дерева, слоновой кости и цветных камней, которые накладываются на поверхность.

Стили	Общие черты		
	Архитектура	Костюм	Мебель
Античный			
Византийский			
Романский			
Готика			
Возрождение			
Барокко			
Рококо			

Творческая деятельность

2. Нарисуйте один из видов мебели любого понравившегося вам исторически сложившегося стиля. Для начала нарисуйте составляющую ее геометрическую фигуру, а затем уточните детали и цвет.



3. Нарисуйте мебель, в которой отразится смешение нескольких стилей, или создайте свой, ни на что не похожий вариант, который выразит ваше представление о красоте и комфорте.

Проверьте себя

- ✓ Каково значение мебели в развитии общества?
- ✓ Где в нынешнее время можно встретить мебель разных стилей?

26. ДИЗАЙН ИНТЕРЬЕРА

Диалог об искусстве

Как называется внутренняя часть помещения?

Вспомните

Выполняя творческие задания, вы не раз изображали интерьер. Что нужно учитывать, показывая внутреннее убранство дома?

Внутреннее пространство здания, которое является местом для жилья, работы, отдыха человека, называется **интерьером**. Художественные произведения с изображением интерьера принято относить к бытовому жанру изобразительного искусства.

Познакомьтесь

Интерьер в разные исторические эпохи



Античный стиль



Византийский стиль



Романский стиль



Готический стиль



Стиль Ренессанс



Стиль барокко

В разные исторические эпохи развитие общества находило отражение и в интерьере. Деление на стили, по сути, условно, стиль всегда живет и меняется, формируясь под влиянием быта, культуры и событий определенной эпохи.



Стиль рококо

❖ Как проявляется влияние архитектурных стилей на интерьер?

Изображение интерьера требует знания не только его внешних признаков, но и закономерностей перспективного изображения.

Вспомните

Уровень линии горизонта на картинной плоскости определяется высотой точки зрения. Все параллельные линии при продолжении всегда кажутся сходящимися на горизонте. Место их пересечения называется точкой схода.

Перспектива интерьера может быть угловой и фронтальной.

Фронтальная перспектива (одна точка схода) – когда предмет расположен фронтально (прямо) по отношению к нам и мы видим только одну его сторону.

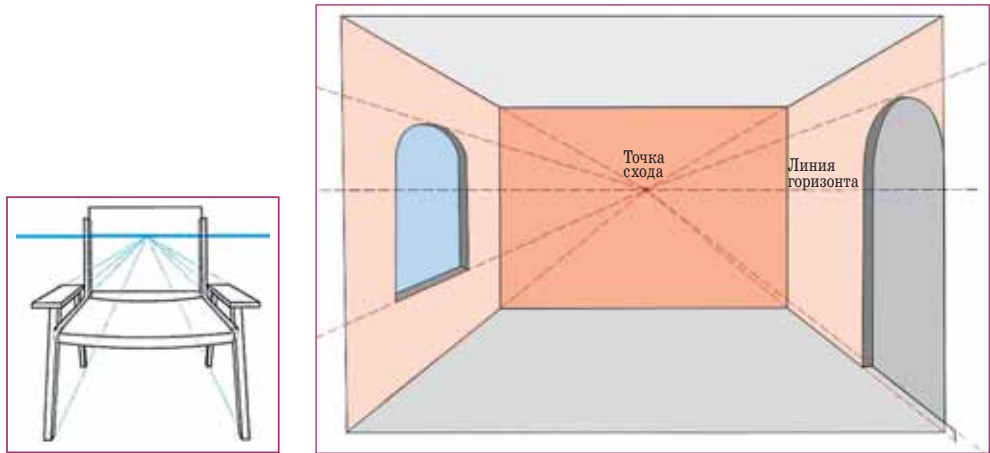

Композиционная схема фронтального интерьера

Угловая перспектива (две точки схода) – это когда предмет по отношению к нам располагается под углом, и мы можем видеть его грани, ребра, плоскости.

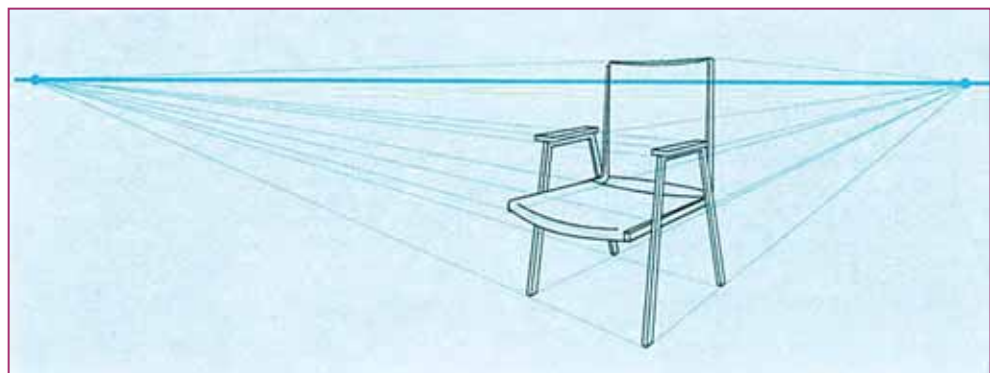
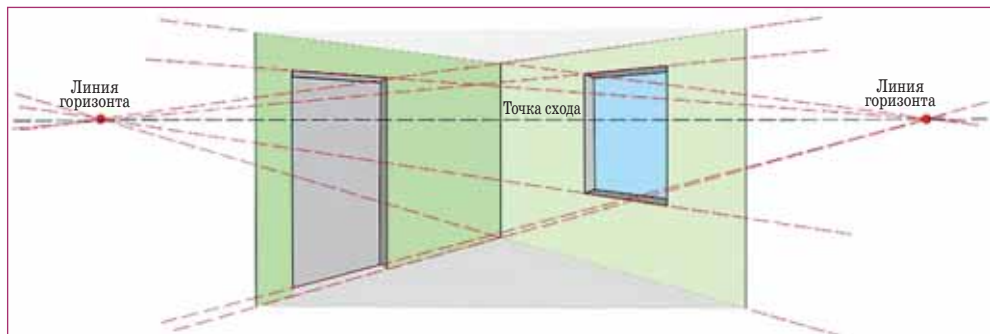

Композиционная схема углового интерьера

У каждого из нас есть свои цветовые пристрастия и свое восприятие цвета. От его выбора во многом зависит, каким будет дом – уютным и комфортным или холодным и неприветливым. При выборе цвета того или иного интерьера следует также учитывать назначение и общее решение помещения.

Запомните

От правильно выбранного оформления помещения зависят настроение, работоспособность, удобство и комфорт нашей жизни.

Задания для самостоятельной работы



Краски, цветные карандаши, фломастеры

Определите

1. Покажите фронтальный и угловой интерьеры в данных стилях. Что можно сказать о форме и цветовом решении интерьеров?

Творческая деятельность

2. Сделайте зарисовки, представляющие интерьер комнат (гостиная, спальня, кабинет, коридор, кухня) разных стилей. Применяя правила линейной перспективы, нарисуйте в интерьере мебель соответствующего стиля.
3. Выполните свой вариант современного интерьера. Подумайте над дизайном комнаты и мебели.

Проверьте себя

- ✓ Почему художники на своих картинах изображают интерьер?
- ✓ Как интерьер помогает художнику выразить основную идею произведения?

27. МУЗЕИ МИРА

Диалог об искусстве

Где хранятся коллекции изобразительного искусства разных народов мира?

Вспомните

Какие музеи мира вы знаете?

Познакомьтесь

Один из крупнейших музеев Лондона – **Музей Виктории и Альберта** (сокращенно V&A). Это крупнейшее в мире собрание декоративно-прикладного искусства и дизайна. Сегодня в его экспозиции более 6,5 миллиона экспонатов. Музей был основан в 1852 году принцем Альбертом и королевой Викторией.

Музей имеет одну из самых больших и полных мировых коллекций керамики, стекла, текстиля, костюмов, серебра, железных изделий, драгоценностей, мебели, средневековых предметов, скульптуры, печатных изданий и графики, рисунков и фотографий. Здесь хранится богатейшее собрание классической скульптуры, а также самая большая за пределами Италии коллекция экспонатов эпохи Итальянского Ренессанса. Музей украшают росписи, мозаики и фрески, выполненные в стиле известных мастеров Средневековья и Ренессанса.



www...



Официальный сайт Музея Виктории и Альберта
<http://www.vam.ac.uk/>

Один из величайших музеев мира, где выставлены работы знаменитейших европейских художников, – **Галерея Уффици во Флоренции** (ее еще называют палаццо (дворец) во Флоренции) – находится в Италии. Флоренция – город-символ эпохи Возрождения. Галерея размещена в здании, построенном для правительственных канцелярий. Основана она в 1575 г. на базе коллекций рода Медичи и хранит богатейшее в мире собрание итальянской и европейской живописи. Но помимо картин музей располагает и значительной коллекцией копий и подлинников античных скульптур, предметов интерьера эпохи Возрождения, графических работ.



Всего в Галерее Уффици 45 залов, некоторые из которых посвящены творчеству отдельных художников. Предпочтение отдано, разумеется, творцам Возрождения: Джотто, Сандро Боттичелли, Леонардо да Винчи, Тициану, Караваджо. Здесь также немало образцов античного, французского, испанского, немецкого, голландского и фламандского искусства.

www...

Официальный сайт Галереи Уффици
<http://www.virtualuffizi.com/>

Задания для самостоятельной работы

Определите

1. Какие произведения искусства, с которыми вы познакомились в 7-м классе, находятся в Музее Виктории и Альберта и в Галерее Уффици?

Творческая деятельность

2. Найдите дополнительную информацию о музеях мира и подготовьте презентацию.

Проверьте себя

- ✓ Какова роль музеев в жизни человека?

ОБОБЩАЮЩИЕ ЗАДАНИЯ

1. Как отразились исторические стили, возникшие в средневековой Европе, на архитектуре, одежде и мебели? Определите особенности разных стилей.



2. Охарактеризуйте области декоративно-прикладного искусства, используя показанную последовательность.



3. Определите название и тему ковра.

BURAXILIŞ MƏLUMATI

TƏSVİRİ İNCƏSƏNƏT – 7

Ümumi təhsil müəssisələrinin 7-ci sinifləri üçün təsviri incəsənət fənni üzrə

DƏRSLİK

Rus dilində

Tərtibçi heyət:

Müəlliflər

**Kəmalə Əhməd qızı Cəfərzadə
Məhsəti İsa qızı Məmmədova**

Tərcüməçi

Kəmalə Cəfərzadə

Redaktor

Natella Rüstəmovna

Bədii redaktor

Növrüz Növrüzov

Texniki redaktor

Gülnarə Səfərova

Dizaynerlər

Gülnarə Səfərova, Jalə Muradova

Rəssam

A.Dadaşov, M.Aslanova, S.Mirzəyeva, L.Əfəndiyeva

Korrektor

Olqa Kotova

© Azərbaycan Respublikası Elm və Təhsil Nazirliyinin qrif nömrəsi: 2022-043

Müəlliflik hüquqları qorunur. Xüsusi icazə olmadan bu nəşri və yaxud onun hər hansı hissəsini yenidən çap etdirmək, surətini çıxarmaq, elektron informasiya vasitələri ilə yaymaq qanuna ziddir.

Hesab-nəşriyyat həcmi: 4,8. Fiziki həcmi: 6 çap vərəqi. Səhifə sayı: 96.

Formatı: 70×100^{1/16}. Kəsimdən sonra ölçüsü 165×240. Ofset kağızı.

Şriftin adı və ölçüsü: School qarnituru 10-12 pt. Ofset çapı.

Sifariş ____. Tiraj 15330. Pulsuz. Bakı – 2022.

Öl yazmanın yığıma verildiyi və çapa imzalandığı tarix: 29.06.2022

Çap məhsulunu nəşr edən:

“Bakınəşr” (Bakı., H.Seyidbəyli küç., 30)

Çap məhsulunu istehsal edən:

“Şərq-Qərb” ASC (Bakı., Aşıq Ələsgər küç., 17)

Pulsuz



Əziz məktəbli !

Bu dərslik sizə Azərbaycan dövləti tərəfindən bir dərs ilində istifadə üçün verilir. O, dərs ili müddətində nəzərdə tutulmuş bilikləri qazanmaq üçün sizə etibarlı dost və yardımçı olacaq.

İnanırıq ki, siz də bu dərsliyə məhəbbətlə yanaşacaq, onu zədələnmələrdən qoruyacaq, təmiz və səliqəli saxlayacaqsınız ki, növbəti dərs ilində digər məktəbli yoldaşınız ondan sizin kimi rahat istifadə edə bilsin.

Sizə təhsildə uğurlar arzulayırıq!

