

AZƏRBAYCAN DİLİ *tədris dili*

6

DƏRSLİK

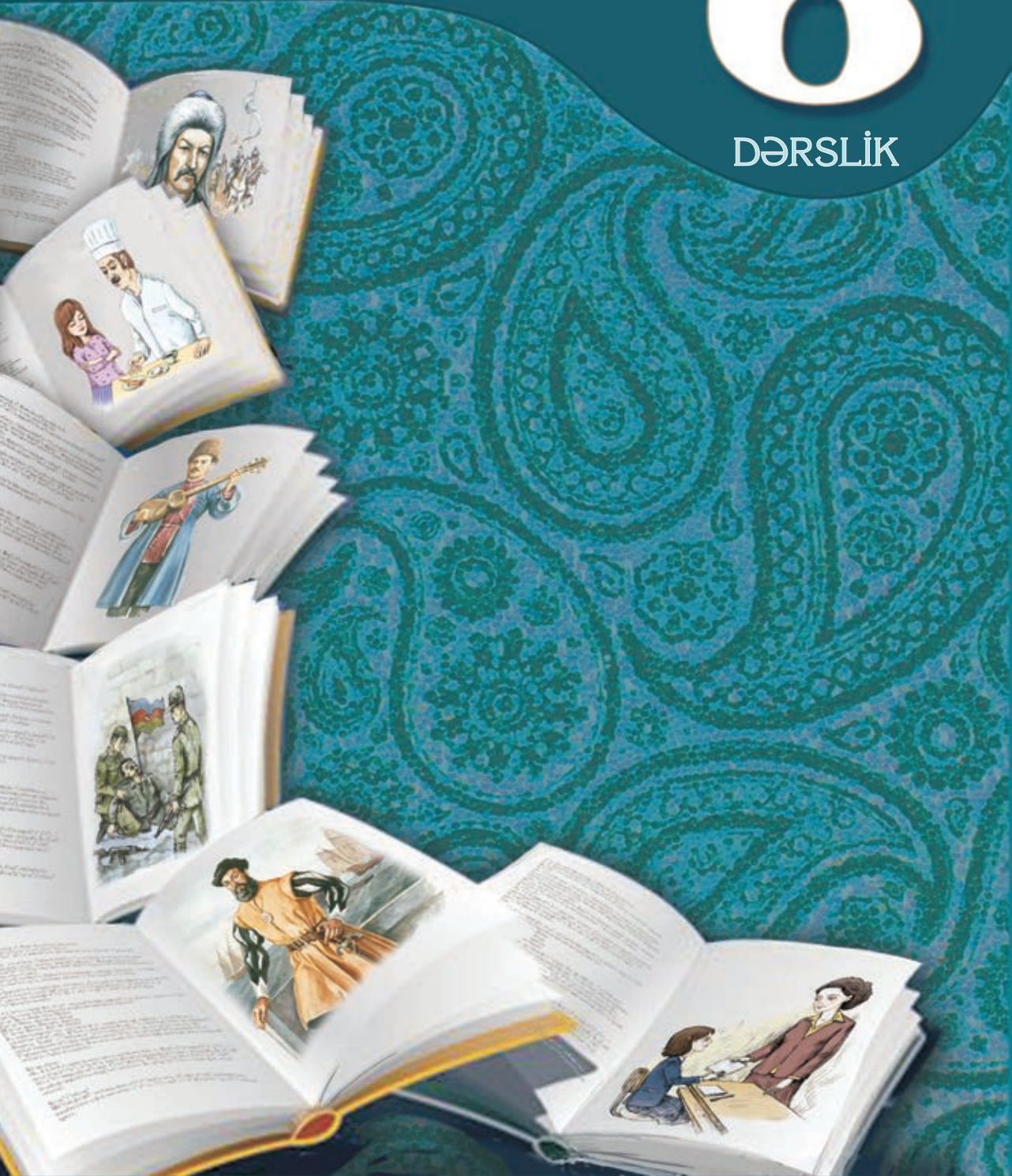



AZƏRBAYCAN RESPUBLİKASININ DÖVLƏT HİMNİ

Musiqisi *Üzeyir Hacıbəylinin,*
sözləri *Əhməd Cavadındır.*

Azərbaycan, Azərbaycan!
Ey qəhrəman övladın şanlı Vətəni!
Səndən ötrü can verməyə cümlə hazırız!
Səndən ötrü qan tökməyə cümlə qadiriz!
Üçrəngli bayrağınla məsud yaşa!
Minlərlə can qurban oldu!
Sinən hər bə meydan oldu!
Hüququndan keçən əsgər
Hərə bir qəhrəman oldu!

Sən olasan gülüstan,
Sənə hər an can qurban!
Sənə min bir məhəbbət
Sinəmdə tutmuş məkan!

Namusunu hifz etməyə,
Bayrağını yüksəltməyə
Cümlə gənclər müştaqdır!
Şanlı Vətən! Şanlı Vətən!
Azərbaycan! Azərbaycan!



HEYDƏR ƏLİYEV
AZƏRBAYCAN XALQININ ÜMUMMİLLİ LİDERİ

RAFIQ İSMAYILOV, DİL RÜBA CƏFƏROVA, SAHİBƏ MƏMMƏDOVA

Ümumi təhsil müəssisələrinin **6**-cı sinifləri üçün

AZƏRBAYCAN DİLİ *(tədris dili)*

fənni üzrə

DƏRSLİK

© Azərbaycan Respublikası Təhsil Nazirliyi



Creative Commons Attribution-NonCommercial-ShareAlike 4.0 International (CC BY-NC-SA 4.0)

Bu nəşr Creative Commons Attribution-NonCommercial-ShareAlike 4.0 International lisenziyası (CC BY-NC-SA 4.0) ilə www.trims.edu.az saytında əlçatandır. Bu nəşrin məzmunundan istifadə edərkən sözügedən lisenziyanın şərtlərini qəbul etmiş olursunuz:

İstinad zamanı nəşrin müəllif(lər)inin adı göstərilməlidir. 

Nəşrdən kommersiya məqsədilə istifadə qadağandır. 

Tөрəmə nəşrlər orijinal nəşrin lisenziya şərtlərilə yayılmalıdır. 

Bu nəşrlə bağlı irad və təkliflərinizi altunkitab2004@gmail.com və derslik@edu.gov.az elektron ünvanlarına göndərməyiniz xahiş olunur. Əməkdaşlığa görə əvvəlcədən təşəkkür edirik!



MÜNDƏRİCAT

MÖVZULAR	səhifə
I BÖLMƏ. Fərd və cəmiyyət	9-44
● Əlvida, "bilmirəm" <i>Nitq hissələri</i>	10-14
● İnşa <i>Düzəltmə isimlər</i>	15-18
● Möcüzənin qiyməti <i>İsmın mənsubiyyəyə görə dəyişməsi</i>	19-21
● İdman ayaqqabısı <i>Qeyri-müəyyənlik bildirən yiyəlik hal</i>	22-25
● Məktub <i>Qeyri-müəyyənlik bildirən təsirlik hal</i>	26-28
● "Sənin kimi olacağam..." <i>Söz kökündə saitın düşməsi</i>	29-32
● Dülgər oğlu <i>Yönlük və çıxışlıq hallarında olan sözlərin yazılışı</i>	33-36
● "O mənim bacımdır..." <i>Xəbərlilik şəkilçiləri</i>	37-39
● "Elektron ünvanım olsaydı..." <i>Düzəltmə sifətlər</i>	40-43
● Ümumiləşdirici təkrar	44
II BÖLMƏ. İxtiralar və kəşflər	45-78
● Riyaziyyatçıların şahı <i>Say və onun mənacə növləri</i>	46-48
● Rozetta daşının sirri <i>Miqdar saylarının növləri</i>	49-52

MÖVZULAR	səhifə
● Əfsanəvi dəniz səyahı <i>Numerativ sözlər</i>	53-56
● Manuel Vasko da Qama <i>Sayın quruluşca növləri</i>	57-58
● Yusif Məmmədəliyev <i>Sayların yazılışı</i>	59-60
● Qədim saatlar <i>Miqdar saylarında şəkilçilərin yazılışı</i>	61-63
● İlk dünya səyahəti <i>Sıra saylarının yazılışı</i>	64-66
● Qaliley <i>Mürəkkəb sayların yazılışı</i>	67-69
● Orxon-Yenisey abidələri <i>Saylarla işlənən isimlərin təkdə və cəmdə olması</i>	70-73
● İşarələrin tarixi <i>Sifət və sayların isimləşməsi</i>	74-76
● Ümumiləşdirici təkrar	77-78
III BÖLMƏ. Dəyərlərimiz	79-104
● Vətən sağ olsun <i>Əvəzlik və onun mənə növləri</i>	80-83
● Sonuncu dərs <i>Şəxs əvəzlilikləri</i>	84-87
● Əlif Hacıyev <i>İşarə əvəzlilikləri</i>	88-90
● Aypara və ulduz <i>O, bu əvəzliliklərdən sonra vergülün işlənməsi</i>	91-92
● Bayraq	93-94

MÖVZULAR	səhifə
● "Mən gərək oğul doğulaydım..." <i>Əvəzliyin digər məna növləri</i>	95-98
● Ağdam Çörək Muzeyi <i>Əvəzliyin quruluşca növləri</i>	99-103
● Ümumiləşdirici təkrar	104
IV BÖLMƏ. İncəsənət	105-134
● Unudulmaz obraz <i>Düzəltmə feillər</i>	106-108
● Sənət fədaisi <i>Mürəkkəb feillər</i>	109-111
● Heykəltəraş Mirəli Mirqasımov <i>Feilin şəkilləri. Xəbər şəkli</i>	112-114
● <i>Xəbər şəklində olan feillərin yazılışı və tələffüzü</i>	115-116
● Qoca aşpaz <i>Feilin əmr şəkli</i>	117-120
● Neman və Simnar <i>Feilin arzu şəkli</i>	121-123
● Ustadın məsləhəti <i>Feilin vacib şəkli</i>	124-126
● Şeyx Səfi məqbərəsi necə talan olundu <i>Feilin lazım şəkli</i>	127-129
● Qədim musiqi alətləri <i>Feilin şərt şəkli</i>	130-133
● Ümumiləşdirici təkrar	134

MÖVZULAR	səhifə
V BÖLMƏ. Hikmət xəzinəsi	135-156
● Bəs zıncırovu kim asacaq? <i>Zərf haqqında ümumi məlumat</i>	136-138
● Atanın dərsi <i>Sadə və düzəlmə zərflər</i>	139-141
● Xoşbəxtlik <i>Mürəkkəb zərflər və onların yazılışı</i>	142-144
● Hikmətin fəziləti	145-146
● Mükəmməl zərbə <i>Zərfin məna növləri</i>	147-149
● Müəllimin vəzifəsi <i>Zərf və digər nitq hissələri</i>	150-152
● Səssiz dərs	153-154
● Silinməz dostluq	155
● Ümumiləşdirici təkrar	156
VI BÖLMƏ. Qədim dünya	157-183
● Azıx mağarası <i>Cümlənin qrammatik əsası</i>	158-160
● Misir ehramları	161-163
● Mete xaqan <i>Mübtədə nədir?</i>	164-166
● Brut <i>Mübtədanın ifadə vasitələri</i>	167-169
● Marafon qaçışının tarixi <i>Xəbər – hərəkət və məlumat</i>	170-172

MÖVZULAR	səhifə
● Afina və Araxna <i>Feili xəbər</i>	173-175
● Tarixdə yanlışlıqlar <i>İsmi xəbər</i>	176-178
● Dinozavrlar <i>Xəbər in mübtəda ilə uzlaşması</i>	179-182
● Ümumiləşdirici təkrar	183
SÖZLÜK	184-191



BÖLMƏ

1

FƏRD VƏ CƏMİYYƏT

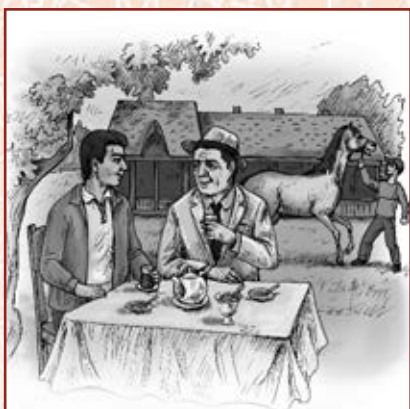

Dünya hamıya çatacaq qədər böyükdür, ona görə də başqasının yerinə baxmaqdan əvvəl, öz yerin haqqında fikirləş.

Çarli Çaplin

ƏLVIDA, “BİLMİRƏM”

I hissə

Bizə dərs deyən müəllimlər arasında ən çox istədiyimiz Günay müəllimdir. Hətta mənim rəfiqələrimdən bir neçəsi ona oxşamağa çalışır və bu səbəbdən gələcəkdə müəllim olmaq arzusundadır. Günay müəllim hər bir fikri bizə elə tərzdə çatdırır ki, biz dərhal onu anlayır, dediklərinə əməl etməyə can atırıq.

Budur, ilk dərs günüdür. Birazdan Azərbaycan dili dərsi başlayacaq. Biz səbirsizliklə Günay müəllimi gözləyirik.

Nəhayət, o, sinfə daxil olur və bizimlə salamlaşır. Həmişəki kimi gülərdür. Qəribədir, hamımızda xoş *ovqat* yaradan səmimi təbəssüm heç vaxt onun simasından əskik olmur. Hərdən adama elə gəlir ki, Günay müəllim tamamilə qayğısız bir həyat sürür. Ancaq, məncə, belə ola bilməz. Sadəcə olaraq, dərsə gələndə o, qayğılarını qapının ağzında qoyub sinfə daxil olur.

Günay müəllim tətil təəssüratlarımızı soruşdu. Bəzi uşaqlara *kompliment* dedi. Oğlanlara dedi ki, onlar bu yay ərzində əməlli-başlı böyüdüblər. **Qızların isə gözəlliyindən söz açdı.**



? 1. Oxuduğunuz abzaslardan Günay müəllim haqqında deyilənləri ümumiləşdirib onun xarakteri haqqında fikir söyləyin.

II hissə

Nəhayət, dərsin mövzusunə keçdi:

– Uşaqlar, bugünkü dərsimizin mövzusu...

Sözünə ara verib bir qədər düşündü. Sonra dedi:

– Yox, dərsimizin adını sonda birlikdə müəyyənləşdiririk. İndi isə mən sizə vərəqlər paylayacağam. Siz bu vərəqlərdə öz zəif cəhətlərinizi qeyd etməlisiniz. Hər cümləniz “bacarmıram” və ya “bilmirəm” sözü ilə bitməlidir.

Mən bir xeyli qarşımdakı ağ vərəqə baxıb fikrə daldım. Heç vaxt öz zəif cəhətlərim haqqında düşünməmişdim. Nəhayət, birinci cümləmi yazdım: “Mən riyazi məsələnin tənliyini qura bilmirəm”.

Sonra bir az da düşündüm və bir-birinin ardınca yazmağa başladım: “Sınıf qarşısında çıxış edərkən sərbəst ola bilmirəm”.

“Küsdüyüm rəfiqəmlə barışmaq istədikdə ilk addımı ata bilmirəm”.

“Aytən kimi rəqs etmək istəyərdim, ancaq bacarmıram”...

Artıq səhifənin yarısından çoxunu yazmışdım. Öz-özümə düşündüm: “Mənim nə çox zəif cəhətim varmış”. Başımı qaldıranda gördüm ki, başqa uşaqlar da çox ciddi şəkildə vərəqlərində qeydlər aparırlar. Hətta Günay müəllim də qarşısındakı vərəqdə nə isə yazırdı. Nəhayət, o dilləndi:

– Kifayətdir. Yazdığınızı imzalamağa ehtiyac yoxdur. Vərəqlərinizi iki qatlayın. Kim istəyirsə, yaxın dostu ilə vərəqini dəyişib onun yazdıqlarını oxuya bilər. Sonra hamı vərəqlərini bu qutuya qoysun.

Bunu deyib Günay müəllim masanın üstünə bir qutu qoydu.



2. Sizcə, vərəqləri qutuya yığmaqda Günay müəllimin məqsədi nə idi?

3. Sizcə, hadisələr necə davam edəcək?

III hissə

Mən sinfə göz gəzdirdim. Öz zəif cəhətlərimi kimə etiraf edə bilərdim ki?! Birdən qarşımda Günay müəllimi gördüm. O, üzünü mənə tutub yavaşca dedi:

– Nigar, yazını mənimlə dəyişmək istəyirsən?

Əvvəlcə özümü itirdim. Sonra sevinc və qürur hissi duydum. Axı Günay müəllim öz zəif cəhətləri haqqında düşüncələrini mənimlə bölüşürdü. Vərəqlərimizi dəyişdik. Günay müəllimin yazdıqlarını oxuduqca sanki onu daha yaxından tanımağa başlayırdım:

“Başladığım elmi işi tamamlaya bilmirəm”.

“Bəzən həftələrlə anama baş çəkməyə vaxt tapa bilmirəm”.

“Oğlumu ərköyün böyüdürəm. Onunla kifayət qədər ciddi rəftar edə bilmirəm”.

“Sinfimdə ən qapalı uşaqlardan biri Oqtaydır. Onun qəlbinə yol tapa bilmirəm”...

Sonuncu olaraq vərəqi qutuya qoyan mən oldum. Gözüm müəllimə sataşdı. Biz başqalarından gizli sirri olan rəfiqələr kimi bir-birimizə baxıb gülümsədik.

Günay müəllim qutunun ağzını örtüb ayağa qalxdı və dedi ki, hamı onun arxasınca gəlsin. Biz hamımız maraq içində sinfi tərk edib məktəbin çıxış qapısına tərəf getdik. Yolüstü müəllim oğlanlardan birini təsərrüfat otağına bel dalınca göndərdi.

IV hissə

Biz məktəbdən çıxıb idman meydançasının yanındakı ağaclığa sarı yollandıq. Müəllim iri gövdəli bir ağacın yanında dayanıb iki oğlana tapşırırdı ki, çala qazsınlar. Çala hazır olduqdan sonra o, qutunu çalaya qoydu və bizə tapşırırdı ki, çalanı torpaqla dolduraq. Birazdan “bilmirəm”lərlə dolu qutu torpağın altında görünməz oldu.

Ətrafa dərin sükut çökdü. Hamı yarım saat əvvəl yazdığı zəif cəhətləri haqqında düşünür, sanki ürəyində öz qüsurları ilə vidalaşırdı. Nəhayət, Günay müəllim ətrafa çökmüş sükutu pozdu:

– Dostlar, “bilmirəm”lər hamımızın dilində var. Evdə də, məktəbdə də biz bu sözü dəfələrlə səsləndiririk. Bu gün isə “bilmirəm”lərimizlə vidalaşırıq. Mən inanıram ki, siz tezliklə bu sözü unudacaq, onun yerini “bilirəm”lərə, “bacararam”lara verəcəksiniz.

Sinfə qayıtdıqdan sonra müəllim təklif etdi ki, bugünkü dərsin adını müəyyən edək. Müxtəlif təkliflər oldu:

- Bacarıqsızlığa əlvida!
- Əlvida, “bilmirəm”!
- Yaşasın “bilirəm”!..

Lakin adından asılı olmayaraq, bu dərs həyatım boyu yadımdan çıxmıyacaq. Başqa uşaqları deyə bilmərəm, ancaq mən bundan sonra “bacarmıram” sözünü dilimə gətirməyəcəyəm. Bu sözü işlətməmək üçün əlimdən gələni edəcəyəm.

Rafiq İsmayılov



(Söz ehtiyatı)

4 Lügətdən istifadə edərək “ovqat” və “kompliment” sözlərinin məna-larını izah edin.

5 “Əlvida” sözü ilə “sağ ol”, “xudahafiz” sözləri arasındakı məna fərqi-ni izah edin.

6) Hansı sütündakı ifadələrin bir sözdən ibarət qarşılığı var? Həmin söz birləşmələri dilçilikdə necə adlanır?

əldən düşmək	top atmaq
həyat sürmək	maşın sürmək
qulaq asmaq	yer şumlamaq

Nə anladın?

7) Nigarın xarakterindəki xüsusiyyətləri qeyd edin. Fikirlərinizi mətnə istinad edərək əsaslandırın.

8) Mətnə istinad edərək Günay müəllim haqqında aşağıdakı fikirləri əsaslandırın və ya inkar edin.

1. Şagirdlərinə böyük həssaslıqla yanaşır.
2. Pedaqoji fəaliyyətlə yanaşı, elmi fəaliyyətlə də məşğuldur.
3. Valideynləri ilə bir yerdə yaşayır.
4. Müəllimlik fəaliyyəti onun üçün önəmlidir.
5. Yüksək peşəkarlığa malik pedaqoqdur.
6. Ailəlidir, iki qızı var.
7. Şagirdlərinə qarşı münasibətdə qeyri-səmimidir.

9) Mətnin ikinci abzasında altından xətt çəkilmiş cümlənin mənasını izah edin.

Dil qaydaları

10) Mətnə göy rənglə verilmiş cümlədə hər bir sözün sualını müəyyən-ləşdirin. Hansı sözə sual vermək olmur?

Yadda saxla!

NİTQ HİSSƏLƏRİ

Dilimizdə hər bir söz müəyyən nitq hissəsinə aiddir. Nitq hissələri iki qrupa ayrılır: *əsas və köməkçi nitq hissələri*.

Əsas nitq hissələri leksik və qrammatik mənaya malik olur, cümlə üzvü olur, müvafiq suala cavab verir. Altı əsas nitq hissəsi var: *isim, sifət, say, əvəzlik, feil, zərflər*. Məsələn: *kitab (isim), çox (say), sevmək (feil) və s.*

Köməkçi nitq hissələrinin yalnız qrammatik mənası olur, suala cavab vermir, ayrılıqda cümlə üzvü rolunda çıxış etmir. Məsələn: *və, çünki, üçün, amma, lap, isə və s.*

11) “Meydança” və “yollanmaq” sözlərinin leksik və qrammatik mənalərini araşdırın.

12) Verilmiş cümlələrdə köməkçi nitq hissələrini seçin.

1. Vətən torpağı hamı üçün müqəddəsdir.
2. “Leyli və Məcnun” Şərqdə ilk operadır.
3. Bu məsələ ilə sabah məşğul olarıq.
4. Yalan ayaq tutar, amma yeriməz.
5. Kəndlə əlaqə kəsilməmişdi, çünki körpünü sel aparmışdı.

13) Cümlələrdə işlənmiş əsas nitq hissələrini seçin və sualını müəyyən edin.

1. Həyatdan zövq almaq üçün qarşıda məqsəd olmalıdır.
(Ç.Kolton)
2. Həqiqəti sev, yalana nifrət et, amma yanlışığa dözümlə yanaş.
(Fransua Volter)
3. Bilikli olmaq azdır, gərək bilikdən istifadə etməyi bacarasan.
(Mark Tulli Siseron)
4. Elmdə ən yeni, ədəbiyyatda isə ən qədim kitabları oxu.
(Emil Littre)

***14) “Bacarıqsızlıq” sözünün kökünü müəyyənləşdirin. Leksik şəkilçilər əlavə edildikcə yaranan sözlərin nitq hissəsi kimi necə dəyişdiyini izah edin.**

15) Ramin nənəsinə məktub yazıb. Məktubda buraxılmış səhvləri düzəldin və dəftərinizə köçürün.

Əziz nənəm!
Necəsən? Özünü necə hiss edirsən?
Mən yaxşıyam. Dərsdərimi də yaxşı oxuyuram. Həmişə yaxşı qiymətdər almağa çalışıram. Məllimin bütün sözdərinə diqqətlə qulaq asıram. Məllim də məni tərifliyin.
Fənnlərin arasında ən çox sevdiyim Azərbaycan dilidir. Mən dilimi yaxşı öyrənməliyəm ki, azərbaycanlı adına laiq olum.
İndi isə səninlə sağollaşıram. Gələcəy işdərim haqqında yenə yazacam.

Sağ ol.
Nəvən Ramin

İNŞA

Gecə saat on iki idi. Altıncı sinif şagirdi Vasif isə hələ də masa arxasında oturub nə isə yazırdı. Anası neçə dəfə onu yatmağa səsləmişdi. Amma Vasif hər dəfə:

– Müəllim inşa tapşırıb. Müt-ləq yazmalıyam, – deyirdi.

Nəhayət, gecədən xeyli keçmiş atası ona yaxınlaşdı:

– A bala, nə inşadır elə, yazıb qurtara bilmirsən?

– “Böyüyəndə kim olmaq istəyirəm”.

– Həə... Bu, vacib məsələdir. Ver, mən də baxım.

Atası Vasifin qarşısındakı vərəqlərə nəzər saldı:

– Vasif, bu necə inşadır, yazıdan çox sxemlərdir ki?!

– Hə də, mən fermer olmaq istəyirəm. At ferması yaradacağam. Orada Qarabağ atları yetişdirəcəyəm. Bu da fermanın sxemidir. Cəmi 10 hektardır. Bax bu, evimizdir, 500 kvadrat metrdir. Bu iki düzbucaq isə tövlələri göstərir. Hərəsi 250 kvadrat metr. Bu ərazi isə **otlaq** sahəsidir.

– Sən bu atlarla neyləyəcəksən? Heç olmasa, inək, qoyun ferması açaydın.

– Babam deyirdi ki, Qarabağ atları dünyada ən güclü və çəvik atlardır. Əvvəllər onlar idman yarışlarında birinci olurdular. Mən də istəyirəm ki, atlarım beynəlxalq yarışlarda iştirak etsin. Hamı da desin ki, Azərbaycandan gəlmiş Qarabağ atları yarışın qalibi oldu. Təsəvvür edirsənmi, düşmənlərimiz üçün necə zərbə olar?!

– Elə isə sən burada, – ata barmağını sxemə uzatdı, – idman məşqləri üçün yer ayır. Yarım hektar bəs edər.

Vasif sevinib əlini əlinə vurdu.

– Ay sağ ol, ata! Nə yaxşı yadıma saldın...

* * *

Ertəsi gün Vasif yeddi səhifədən ibarət olan inşanı müəllimə təqdim etdi. Müəllim dedi ki, bir həftədən sonra nəticələri elan edəcək.

Vasif günləri sayırdı. O, ürəyinin səsində cavab eşitmək üçün tələsirdi. Atası da tez-tez soruşurdu:

– Nə oldu, müəllim inşanı yoxladı?



Nəhayət, həmin gün yetişdi. Müəllim bir neçə inşanı təriflədi. Həmin inşalardan parçalar oxudu. Sonra yoxlanılmış inşaları uşaqlara qaytardı. Vasif qırmızı qələmlə yazılmış qeydləri, sual işarələrini görəndə kefi pozuldu. Dərsin sonunadək gözlədi. Zəng çalınanda müəllimə yaxınlaşdı. Titrək səsle soruşdu:

– Müəllim, inşam xoşunuza gəlmədi?

Müəllim inşanı ondan alıb vərəqlədi:

– Vasif, mən bilirəm ki, sən çalışqan oğlansan. Amma yazdıqların **gərçəkliyə** uyğun olmayan xəyallardır. XXI əsrdə yaşayırıq, oğlum, elm, texnika, kompüter əsridir. Sən isə at sürmək istəyirsən. Həm də inşanın, az qala, yarısı sxemlərdən ibarətdir. Mən sənə yazı **bacarığını** yoxlamaq istəyirəm, sən isə sxem çəkmisən. Amma bu sxemlərdən görünür ki, sən həndəsəni yaxşı bilirsən. Niyə də **riyaziyyatçı**, konstruktor və ya **inşaatçı** olmayasan? Sən başqa bir inşa yaz.

Müəllim Vasifə inşanı necə yazacağı barədə məsləhət də verdi.

...Həmin axşam Vasifgildə hamının qanı qara idi. O, müəllimin qərarını ata-anasına söyləmişdi, indi onlardan məsləhət gözləyirdi:

– Nə deyirsən, ata, başqa inşa yazım?

– Nə deyim, Vasif, mənə qalsa, inşandan imtina edə bilərsən. Ancaq xəyallarından belə asanlıqla əl çəkmə. Hər halda, qərarı özün verməlisən. Sən mənim ağıllı balamsan...

* * *

25 il sonra...

Uşaqları ekskursiyaya aparan avtobus körpünü keçib yaşıl sahəyə çıxdı. Yolda üstünə “Qarabağ atları” yazılmış lövhə göründü. **Sürücünün** yanında oturmuş yaşlı müəllim astadan dilləndi:

– Deyəsən, çatırıq.

Doğrudan da, bir qədər irəlində gözəl ikimərtəbəli ev, ondan bir qədər aralı isə iri bir tövlə göründü. Ətrafda gənclər at çapır, bəziləri isə atın yüyənindən tutub gəzdirdilər.

Avtobus evin qarşısında dayandı. Uşaqlar düşüb maraqla atlara baxmağa başladılar. Elə bu vaxt bir atlı onlara yaxınlaşdı. Gözəl bir **sıçrayışla** atdan enib yüyəni *məhəccərə* bağladı və müəllimə yaxınlaşıb onunla əl tutub görüşdü:

– Xoş gəlmisiniz, İsmayıl müəllim.

İsmayıl müəllim uşaqları yanına çağıraraq dedi:

– Sizə haqqında danışdığım Vasif Həsənov bax bu cavan oğlandır.

Vasif uşaqları tövləyə, idman **meydançasına** apardı. Qarabağ atları haqqında onlara xeyli məlumat verdi. Sonra İsmayıl müəllimlə bir kənara çəkilib çay içməyə başladılar. İsmayıl müəllim dedi:

– Maşallah, oğlun da sənə kimi ağıllı uşaqdır. O gün inşadan beş alıb.

– Doğrudan? Heç xəbərim yoxdur.

– Hə, yazmışdı ki, səyyah-kosmonavt olub başqa *qalaktikaları* gəzmək istəyir. Bir kosmik xəritə çəkib səyahət *marşrutunu* da göstərmişdi, – müəllim gülümsədi. – Düzdür, 25 il əvvəl olsaydı, ona məsləhət görərdim ki, astronom olsun. Amma sən mənə xəyalı gerçəkləşdirməyin mümkün olduğunu sübut etdin.

Bunu deyib İsmayıl müəllim mehribancasına əlini Vasifin çiyinə qoydu. Vasif *təvazökarlıqla* başını aşağı salıb gülümsədi...

Dilruba Cəfərova

Söz ehtiyatı

1 Lüğətdən istifadə edərək “məhəccər”, “qalaktika”, “marşrut” və “təvazökarlıq” sözlərinin mənalərini izah edin.

Düşün və cavab ver

2 Müəllim Vasifin inşasını niyə bəyənmədi? Sizcə, o, haqlı idi mi? Fikirlərinizi əsaslandırın.

3 Vasifin yazdığı inşaya əsasən onun bacarıqları və xarakteri haqqında fikir yürüdün.

4 Hekayənin ideyasını hansı atalar sözü ilə ifadə etmək olar?

- A) Sən saydığını say, gör fələk nə sayır.
- B) Halva-halva deməklə ağız şirin olmaz.
- C) Niyyətin hara, mənzilin ora.
- Ç) Yorğanına bax, ayağını uzat.

Yazı

5 “Böyüyəndə kim olmaq istəyirəm” mövzusunda esse yazın.

Dil qaydaları

6 Mətnə göy rənglə verilmiş sözlərin hamısına xas olan qrammatik xüsusiyyətləri sadalayın.

Yadda saxla!

DÜZƏLTMƏ İSİMLƏR

Düzəltmə isimlər əsas nitq hissələrinə leksik şəkilçilər artırmaqla düzəlir: *kitabça, görüş, dostluq, qızartı, məktəbli*.

7) 1-ci sətirdə verilmiş sözlərə 2-ci sətirdəki müvafiq şəkilçiləri artırmaqla düzəltmə isimlər yaradırın.

1. sandıq, döy, səp, bil, gözəl, qaz
2. -üş, -ıntı, -in, -lik, -ik, -ça

8) Aşağıdakı sözləri müvafiq bəndlərdə yazmaqla dəftərinizə köçürün.

döşək, saflıq, köməkçi, igidlik, təmizlik, tikinti, dinləyici, üzümlük, fəaliyyət, hesabdar, satıcı

- A. İsimdən düzələn isimlər: _____
B. Feildən düzələn isimlər: _____
C. Sifətdən düzələn isimlər: _____

9) Dördündən biri fərqlidir.

- 1) məğlubiyyət, keyfiyyət, fəaliyyət, məsuliyyət
- 2) yanıq, batıq, qırıq, çarıq
- 3) yeşik, çəpik, bilik, qəpik
- 4) sınaq, daraq, maraq, dayaq

10) Verilmiş isimlərin hansı nitq hissəsindən düzəldiyini müəyyən edin.

Nümunə: *bağlayıcı*

bağ – sözün kökü, isim;

bağla – isimdən düzəlmiş feil;

bağlayıcı – feildən düzəlmiş isim.

insanpərvərlik, yelləncək, göyərtili, sınıqçı, qızdırıcı, qaraltı

***11) Lüğətin köməyi ilə sözlərin düzgün yazılış formasını müəyyən edin. Sözlərdə kökün son samitinə diqqət yetirin. Şəkilçilərin söz kökünə qoşulması ilə bağlı qanunauyğunluğu müəyyən edin.**

seçki / seçgi	sevki / sevgi
çalqı / çalğı	sürtgü / sürtkü
bitki / bitgi	asqı / asğı

12) Fərqləndirilmiş sözlərin qrammatik mənalarını müəyyənləşdirin.

1. Sabah tez durmalıyıq, gərək vaxtında *yataq*.
2. Mənim *yataq* otağım evin ikinci mərtəbəsindədir.
3. Tarlalarda artıq *səpin* işlərinə başlanmışdı.
4. Toxumu torpağa vaxtında *səpin* ki, taxıl da vaxtında yetişsin.
5. *Dayanacaq* avtobus gözləyən adamlarla dolu idi.
6. Qatar növbəti stansiyada cəmi 5 dəqiqə *dayanacaq*.
7. Balaca uşaqlar *dondurma* yeməyi çox xoşlayırlar.
8. Suyu soyuducuda çox saxlayıb *dondurma*.

MÖCÜZƏNİN QIYMƏTİ

Tanya beş yaşında, qəşəng, amma yaşına görə çox ciddi qızıdır. Onun Andrey adlı balaca bir qardaşı var. Tanya qardaşını çox sevir, böyüklər kimi onun hər şiltaqlığına dözur.

Bir dəfə o, təsadüfən valideynlərinin Andrey haqqında söhbətini eşitdi. Atası ümitsiz halda gözüyaşlı anasına deyirdi: “İndi Andreyi yalnız möcüzə xilas edə bilər”.

Tanya bilirdi ki, qardaşı ağır xəstədir və valideynləri onun müalicəsinə pul çatdırıb bilmirlər. Hətta kirayə qaldıqları mənzili də daha ucuzuna dəyişmişdilər, çünki atası həm Andreyin müalicə xərclərini, həm də ev üçün kirayə haqqını ödəyə bilmirdi. Andreyi isə yalnız çox bahalı cərrahiyyə əməliyyatı xilas edə bilərdi.

Atasının sözlərini eşidən Tanya öz yataq otağına getdi, pullarını saxladığı daxılı açıb içindəkiləri çarpayının üstünə tökdü. Pulları diqqətlə saydı. Otuz rubl otuz qəpik idi. Sonra onları cibinə qoydu, küçəyə çıxıb aptekə tərəf qaçdı.

Tanya kənarında durub *əczaçının* ona diqqət yetirəcəyini səbirlə gözləyirdi. Lakin başqa bir adamla söhbət edən əczaçı, deyəsən, heç qızı görmürdü. Tanya onun diqqətini cəlb etmək üçün yavaşca öskürdü. Heç bir *reaksiya* olmadı. Bərkdən öskürməyə başladı. Yenə heç nə alınmadı. Nəhayət, cibindən qəpik çıxarıb şüşəni döyəcləməyə başladı. Bunun təsiri oldu.

– Hə, bağısla, balaca, – deyə əczaçı, nəhayət, Tanyaya tərəf döndü. – Neçə ildir, qardaşımı görmürdüm. Başım onunla söhbətə qarışıdı.

– Lap yaxşı, elə mən də öz qardaşım haqqında danışmaq istəyirəm, – deyə Tanya ciddi görkəmlə cavab verdi. – Bilirsiniz, o çox, çox xəstədir... və mən möcüzə almaq istəyirdim.

– Nə?!

– Onun adı Andreydir və onun başında nə isə pis bir şey böyüyür. Atam deyir ki, indi onu ancaq möcüzə xilas edə bilər. Deyin, bu möcüzə neçəyədir?

– Mənim balam, biz burada möcüzə satmırıq. Bağısla, mən sənə kömək edə bilməyəcəyəm.



– Qulaq asın, mənim pulum var və mən möcüzənin haqqını ödəyə bilərəm. Əgər bu pullar çatmasa, mən yenə taparam. Siz bircə qiymətini deyın.

Əzcaçının çox səliqəli geyinmiş qardaşı qızcığaza tərəf əyildi:

– Qardaşına necə möcüzə lazımdır, balaca?

– Mən bilmirəm, – deyə Tanya köksünü ötürdü. – Bircə bilirəm ki, o çox xəstədir. Ancaq atamın möcüzə almağa pulu yoxdur, buna görə mən öz pulumu gətirmişəm.

– Sənin nə qədər pulun var ki? – deyə kişi soruşdu.

– Otuz rubl otuz qəpik, – deyə Tanya cavab verdi. – Bunların hamısı mənim pulumdur. Amma lazım olsa, mən yenə taparam.

Əzcaçının qardaşı qızın əlindən tutdu və onu evlərinə aparmağı xahiş etdi:

– Mən sənin valideynlərinlə görüşmək və qardaşına baxmaq istəyirəm. Görək sizə necə möcüzə lazımdır.

Bu gözəl geyimli adam paytaxt klinikalarının birində işləyən məşhur *neyrocərrah* Fyodorov idi. O heç bir haqq almadan Andreyin üzərində cərrahiyyə əməliyyatı apardı və Tanyanın qardaşı tezliklə evə tamamilə sağlam qayıtdı.

Həmin gün Tanyagilin balaca mənzilində hamının üzündən xoşbəxtlik yağırdı.

– Bu həkimin gəlişi əsl möcüzə oldu, – deyə ana nəvazişlə oğluna baxıb pıçıldadı. – Maraqlıdır, görəsən, bu əməliyyat neçəyə başa gəlirdi?

Tanya isə gülümsəyirdi. O, möcüzənin qiymətini dəqiq bilirdi: otuz rubl otuz qəpik. Bir də kiçik qızın böyük *inamı*...

İqor Kols

Söz ehtiyatı

1 Lüğətdən istifadə edərək “əczaçı”, “reaksiya” və “neyrocərrah” sözlərinin mənalarını izah edin.

Nə anladın?

2 Nə üçün Tanyanın valideynləri möcüzəyə ümid edirdilər?

3 Həkimin, Tanyanın xarakterini əks etdirən obrazlar xəritəsi qurun.

4 Mətni hissələrə ayırın. Hər hissəyə başlıq verin.

Yazı

5 Hekayəni həkim Fyodorovun dilindən yenidən yazın.

Dil qaydaları

- 6) Mətnə göy rənglə verilmiş “qardaşına”, “atamın”, “inamı” sözlərinin qarşısına hansı şəxs əvəzliyini artırmaq olar? Cavabınızı əsaslandırın.

Yadda saxla!

İSMİN MƏNSUBİYYƏTƏ GÖRƏ DƏYİŞMƏSİ

Əşyanın hansı şəxsə (I, II, III) aid olduğunu bildirmək üçün sözlə aşağıdakı mənsubiyyət şəkilçiləri artırılır:

Şəxslər	Tək		Cəm	
	Şəkilçi	Nümunə	Şəkilçi	Nümunə
I şəxs	-im ⁴ (-m)	dəftər-im çanta-m	-imiz ⁴ (-miz ⁴)	dəftər-imiz çanta-miz
II şəxs	-in ⁴ (-n)	dəftər-in çanta-n	-iniz ⁴ (-niz ⁴)	dəftər-iniz çanta-niz
III şəxs	-i ⁴ (-si ⁴)	dəftər-i çanta-sı	-i ⁴ (-si ⁴)	dəftər-i çanta-sı

Mənbə, mövqə, mənafe, tale, mənşə, su, nə sözlərinə mənsubiyyət şəkilçisi artırıldıqda **y** bitişdirici samitini qəbul edir. Məsələn: *tale-y-im, mənafe-y-in, mənbə-y-i, nə-y-imiz, mənşə-y-i.*

- 7) Sözlərlərin mənsubiyyət şəkilçili sözləri müəyyən edin.

əsarın qəhrəmanı, kəndimizin yolları, məktəbimizin direktoru, qəhrəmanın xarakteri, şairin sonuncu kitabı, gözümün işığı

- 8) Aşağıdakı cümlələrdə mənsubiyyət şəkilçili sözləri müəyyən edin.

1. Samir, kitabın evdə, masanın üstündə qalıb.
2. Oxuduğun kitabın adı nədir?
3. Kəndin daşlı-kəsəkli cığırıları yadındadırmı?
4. Tanyagilin balaca mənzilində hamının üzündən xoşbəxtlik yağdı.

- 9) Nöqtələrin yerinə uyğun gələn mənsubiyyət şəkilçiləri yazmaqla şeiri dəftərinizə köçürün.

Əgər olmasaydı ana zəhmət...,
Qazana bilməzdim heç bu hörməti.
Onun ruzi...lə xoş olar hal...,
Onun dua...yla gülər iqbalım.
Onun dualar... olmasaydı, ah,
Ömr... puç olardı, yəqin, bir sabah. (Xaqani Şirvani)

İDMAN AYAQQABISI

Məktəbin yaxınlığında balaca bir ayaqqabı dükkanı var idi. Sahibinin adı Əşrəf idi. O özü satıcılıq edirdi. Satışdan gəliri cüzi olduğuna görə əlavə işçi saxlaya bilmirdi.

Yay tətilinin başlanmasına az qalmışdı. Ona görə də yüngül idman ayaqqabılarına tələbat artmışdı.

Dükanın qarşısında 11-12 yaşlı bir oğlan dayanıb vitrindəki ayaqqabılara baxırdı. Oğlanın sol ayağı dizdən aşağı yox idi. Qoltuqağacının köməyi ilə gəzirdi.

Əşrəf əmi yeni gətirdiyi malları vitrinə yerləşdirirdi. Bu zaman dükanın qarşısında duran oğlanı gördü. Oğlan gözünü bir cüt gözəl idman ayaqqabısına zilləmişdi.

– Ey, balaca, – deyə dükən sahibi onu səslədi, – xoşuna gəlir? Builki modeldir. Gözəldir, elə deyilmi?

– Həqiqətən, çox gözəldir! – deyə oğlan utancaq bir təbəssümlə cavab verdi.

Əşrəf əmi oğlanı içəri çağırırdı.

– Gəl, əyləş. İstəyirsən, verim, bax gör ölçüsü uyğun gəlirmi?

– Amma...

– Nə amma?

– Mənim bir qıçım var...

– Nə olsun? Əskikliyi olmayan adam var? Kiminin qıçı əskikdir, kiminin əli, kiminin ağılı, kiminin *əqidəsi*. Məncə, adamın əqidəsi əskik olmaqdansa, qıçı əskik olsa, yaxşıdır.

– Əqidə nədir?

– Hələ balacasan. Böyüyəndə başa düşərsən.

Bunu deyib Əşrəf əmi ayaqqabını uşağa uzatdı. Oğlan ayaqqabının üstünə yapışdırılmış qiymət kağızına baxıb tez geri qayıtdı:

– Yox, bağışlayın. Ala bilmərəm.

– Niyə, pulun çatmır? Problem deyil. İki aydan sonra bu ayaqqabılara 20% endirim olacaq. Sənin üçün endirim mövsümünü qabağa çəkərəm. Onu da nəzərə alaraq ki, sən ayaqqabının bir tayını alacaqsan. Deməli, pulun yarısını verəcəksən. Bu eləyir... – Əşrəf əmi kalkulyatoru götürüb hesabladı, – on manat.

– Bəs ayaqqabının o biri tayını nə edəcəksiniz?



– Dostum, söhbəti uzatdın ha! – Əşrəf əmi ərklə dedi. – Mən sənin işlərinə qarışmıram ki. Sən də mənim işimə qarışma. Onu da sağ ayağı olmayan adama satacağam. Hə, yeri gəlmişkən, sən bu məktəbdə oxuyursan, eləmi? Mən bu məktəbin uşaqlarına hər ayaqqabıda beş manat güzəşt edirəm. Deməli, sən mənə borcun beş manatdır.

Dükan sahibi uşağın çaşqın nəzərlərinə fikir vermədən onun köhnə ayaqqabısını çıxarıb yenisini geydirdi.

– Əla! – deyə öz işindən razı halda ayağa qalxıb ayaqqabıya baxdı. – Uşaqlar sənə həsəd aparacaqlar.

Sonra Əşrəf əmi uşağın köhnə ayaqqabısını götürüb ora-burasına baxdı:

– Bu ayaqqabını daha geyinməyəcəksən?

– Yox.

– Mən bu ayaqqabını alardım. Neçəyə deyirsən?

Uşaq heyrətlə dükan sahibinə baxdı:

– Siz nə danışırsınız?! Onun dabanı yırtılmaq üzrədir.

Əşrəf əmi gülümsündü.

– Dostum, sən ayaqqabı alverindən başın çıxmır. Heç mağazada satılan cins şalvarları görmüsən? Ağarmış, dizi yırtıq şalvarları. Bəziləri belə geyim üçün əldən-ayaqdan gedir. Güman edirəm ki, sən bu ayaqqabını ən azı on beş manata sata bilərəm. Beş manat mənim satıcılıq haqqım, beş manat da təzə ayaqqabı üçün sənə borcun. Deməli, mənim sənə beş manat borcum qalır.

Bunu deyib Əşrəf əmi cibindən beş manat çıxartdı və uşağa uzatdı.

Balaca oğlan hadisələrin bu cür gedişindən özünü tamam itirmişdi. Hər şey ona yuxu kimi gəlirdi. Anasının ayaqqabı üçün verdiyi 15 manata qənaət etmişdi. Hələ, üstəlik, ona pul da təklif edilirdi.

– Yox, götürməyəm, – dedi. – Siz mənim üçün endirim etdiniz. Mən də sizin üçün endirim edirəm.

– Nə yaxşı! Çox sağ ol. Vallah, bu gün mənim üçün çox uğurlu gündür.

Əyilib uşağın üzündən öpdü. Oğlan da qoltuqağacını buraxıb iki əli ilə onun boynunu qucaqladı. Bu zaman o, Əşrəf əminin gözünün necə yaşardığını görmədi.

Rafiq İsmayılov

Söz ehtiyatı

- 1) Lüğətdən istifadə edərək “əqidə” sözünün mənasını izah edin. Bu sözü hansı sözlə əvəz etmək olar? Altından xətt çəkilmiş cümləni necə başa düşürsünüz?

Nə anladın?

- 2) Oğlanın almaq istədiyi ayaqqabının ilkin satış qiyməti neçə manat idi?
- 3) Nə üçün balaca oğlan Əşrəf əminin təklif etdiyi pulu götürmədi?

Düşün və cavab ver

- 4) Sizcə, doğrudanmı Əşrəf əmi balaca oğlanın köhnə ayaqqabısını satmaq fikrində idi?
- 5) Əşrəf əminin son cümləsini izah edin. “Bu gün mənim üçün çox uğurlu gündür” dedikdə o nəyi nəzərdə tuturdu?
- 6) Mətnə əsasən Əşrəf əminin həyatda hansı əqidə ilə yaşadığını izah edin.

Dil qaydaları

- 7) Verilmiş cümlədə yiyəlik hal və mənsubiyyət şəkilçili sözləri tapıb onlara müxtəlif sözlər artırmaqla yeni söz birləşmələri düzəldin. Onu da nəzərə alaq ki, sən ayaqqabının bir tayını alacaqsan.
- 8) Hansı söz birləşməsində birinci sözə yiyəlik hal şəkilçisi əlavə etmək olar?
A) idman ayaqqabısı B) ayaqqabı dükanı C) dükan sahibi

Yiyəlik hal şəkilçisi artırıqdan sonra həmin sözün mənasındakı dəyişikliyi izah etməyə çalışın.

Yadda saxla!

QEYRİ-MÜƏYYƏNLİK BİLDİRƏN YİYƏLİK HAL

İsmin yiyəlik halı iki cür olur: müəyyənlik bildirən və qeyri-müəyyənlik bildirən. Qeyri-müəyyənlik bildirən yiyəlik halın xüsusi qrammatik şəkilçisi yoxdur: *bitki yağı*.

Yiyəlik halda olan sözlər, əsasən, özündən sonra mənsubiyyət şəkilçili söz tələb edir. Məsələn: *kitabın cildi, dövlət dili* və s.

- 9) Verilmiş cümlələrə uyğun olaraq nöqtələrin yerinə “alma” sözünü müəyyənlik və ya qeyri-müəyyənlik bildirən yiyəlik halda işlədin.
1. Bağımızda iki ... ağacı var idi.
 2. Nənəm verdiyi ... dadı tumturş idi.
 3. Mağazadan aldığımız ... şirəsi çox dadlı idi.

10) Sağ və sol sütunda verilmiş sözlər arasındakı uyğunluğu müəyyən edib onlara müvafiq şəkilçilər artırmaqla söz birləşmələri düzəldin. Hansı birləşmələrdə birinci sözə yiyəlik hal şəkilçisi artırmaq olmur?

- | | |
|----------------|--------------|
| 1) pəncərə | a) həyət |
| 2) məktəb | b) həkim |
| 3) müstəqillik | c) şüşə |
| 4) ədəbiyyat | ç) prezident |
| 5) respublika | d) dərslik |
| 6) diş | e) gün |

***11) Altından xətt çəkilmiş sözün ismin hansı halında olduğunu müəyyənləşdirin və fikrinizi əsaslandırın.**

1. Abdulla Şaiq Azərbaycan uşaq ədəbiyyatının ən parlaq simalarından biridir.
2. Mənimlə bir parta arxasında oturan uşaq ədəbiyyatı çox sevir.

12) Altından xətt çəkilmiş birləşmələrin birinci tərəfini müəyyənlik bildirən yiyəlik halda işlətməyə çalışın. Hansı cümlələrdə bunu etmək mümkün deyil?

1. Əsgərlər qala qapısının ağzında keşik çəkirdilər.
2. Xəzər dənizi dünyada ən böyük göldür.
3. Balıq yağı gözün müalicəsində istifadə olunur.
4. İstirahət günləri dostlarımla gəzintiyə çıxacağam.
5. Bağçadakı meyvə ağacları yenicə çiçəkləyirdi.

13) Hansı cümlədə “daş” sözü qeyri-müəyyənlik bildirən yiyəlik haldadır?

- A) Vüqar daş hasarı rəngləmək qərarına gəldi.
- B) Rəngsaz daş rəngi almaq üçün bir neçə rəngin qarışığından istifadə etməli oldu.
- C) Daş döşəməyə iri, qədim xalça salınmışdı.

14) Fərqləndirilmiş sözləri uyğun olaraq müəyyənlik və ya qeyri-müəyyənlik bildirən yiyəlik halda işlətməklə cümlələri oxuyun.

1. *İnsan/insanın* biliyi artdıqca gücü də artır.
2. Cəsarət *qol/qolun* gücündən deyil, *ruh/ruhun* gücündən yaranır.
3. *Zər/zərin* qədrini zərgər bilər.
4. *Həqiqət/həqiqətin* alovu onu aparının əlini yandırır.
5. *Xalq/xalqın* müdrikliyinin əsasını təcrübə təşkil edir.

Ən çox xoşunuza gələn kəlamı şərh edin.

MƏKTUB

Əziz qardaşım Yüz Manat! Çoxdandır, görüşmürük. Bu müddət ərzində başıma nələr gəldiyindən xəbərsizsən. İstərdim ki, yaşadığımı sənənlə bölüşüm.

Bir gün məktəbli oğlanın cibində oturmuşdum. Bu vaxt dostları ona yaxınlaşdılar. Danışığılarından belə başa düşdüm ki, nəyə almaq istəyirlər. Oğlan əlini cibinə saldı və məni işıqlığa çıxartdı. O, pulu ortaya qoyanda dostları məni görüb dedilər:

– Bunu at. Kim cırılmış **manat** götürər?

Oğlan başqa pulları dostlarına verdi, bir qədər mənə baxdı və bir daşın üstünə qoydu.

– Bəlkə, kiməsə lazım olar, – deyib getdi.

Mən onu nə qədər çağırdımsa da, eşitmədi.

* * *

Külək daşın üstündə durmağa imkan vermədi. Məni havaya qaldırdı. Bir xeyli küçələrdə, parklarda uçdum. Heç kəsə lazım olmamağım məni kədərləndirirdi.

Birdən kimsə məni tutdu. Orta yaşlı bir kişi idi. Astadan: “Nə yaxşı oldu. Bu gün yol pulunu Allah yetirdi”, – dedi.

İnana bilmirdim ki, nəhayət, kiminsə işinə yarayacağam. Kişi məni cibinə qoyub əli ilə möhkəm tutmuşdu. Avtobusa mindi. Bir müddət sonra özümü bir qutuda, qardaşlarımın arasında gördüm. Sonra kiminsə çirkli əlləri məni götürüb o tərəf-bu tərəfə çevirdi və hirsle avtobusdan bayıra atdı. Külək məni yolun qırağındakı otluğa saldı.

* * *

Yaxınlıqdan bir oğlan keçirdi. O məni görüb dedi:

– Allahın işinə bax. Təcili zəng etməli idim. Telefonumda da danışmaq vaxtı qurtarıb.

Cavan oğlan qarşıdakı dükana girib satıcıya yaxınlaşdı:

– Dayı, bu pul bir az cırılıb. Amma sizdən xahiş edirəm, bu pulu götürüb mənə danışmaq kartı verəsiniz. Uzağı yarım saata başqa manat gətirib dəyiş-



dirəcəyəm. Söz verirəm. Özüm də hər gün sizin dükanın qabağında keçirəm.

Oğlan satıcını birtəhər yola gətirib danışığı kartı aldı. Bir müddət sonra qayıdıb məni yaxşı pulla dəyişdirdi. Heç nə başa düşmədiyimi fikirləşsə də, mənimlə danışdı: “Allah səni mənim qabağıma çıxarmasaydı, işlərim çox pis olacaqdı. Səni özümdə saxlayardım, amma fikirləşirəm ki, bəlkə, Allah səni başqasının qabağına çıxaracaq və ona da kömək edəcək”. Oğlan bu sözləri deyib məni küləyin ixtiyarına verdi.

* * *

Hava yavaş-yavaş qaralırdı. Bu dəfə məni balaca bir oğlan götürdü. Əlində tutub üzümə baxırdı. Qabaqda gedən kök bir kişi uşağı səslədi:

– O nədir, götürmüsən? Neyləyirsən cırıq manatı? Camaat atandan pul istəyir, sən də yerdən cırıq manat götürürsən. At onu.

– Ata, qoy bu gün məndə qalsın, sabah ataram.

Və mən bütün gecəni o uşağın cibində qaldım. Səhər uşaq həyətə düşdü. Məni balaca bir qıza uzatdı və dedi:

– Al bunu, get, özünə istədiyini şokoladı al. Bu pula şokolad verirlər, atam alanda görmüşəm.

* * *

Balaca qız oğlana təşəkkür edib məni götürdü, ovcunda sıxaraq mağazaya doğru qaçdı. Mağazaya girən kimi şokoladlar olan tərəfə getdi. Qızın baxışlarını görəndə hər kəs başa düşərdi ki, o bu şokolada hər dəfə yalnız baxmaqla kifayətlənib, indi isə arzusuna çatacaqdı. Əlbəttə ki, satıcı pulu götürsə. Amma təəssüf... Kassadakı qadın məni götürmək istəmirdi. Bu zaman arxadan yaşlı bir kişi səsi eşidildi:

– Qızım, gəl manatlarımızı dəyişək. Al bunu, əlindəkini mənə ver.

Kişi məni götürdü. Qız şokoladını alıb qaçanda mən çox sevinirdim və buna görə yeni sahibimə çox minnətdar idim.

* * *

Bəli, əziz qardaşım, bu bir neçə gündə mən çox adamın əlinə düşdüm. Gördüm ki, mənə ehtiyacı olanlar da var, mənə yuxarıdan aşağı baxanlar da. Adətən, insanlar sizi – mənim “böyük qardaşlarımı” itirməkdən qorxurlar, mənə isə o qədər də fikir vermirlər. Amma çoxu məni əhəmiyyətsiz saysa da, bu müddət ərzində mən darda qalanları xilas etdim: kiminsə qarnını doyurdum, kimi isə arzusuna çatdırdım...

Nə isə... Bu qədər... Səninlə sağollaşıram.

Görüşmək ümidi ilə: kiçik qardaşın Bir Manat.

İşləyəni: Aynur Rüstəмова

Nə anladın?

- 1 Hekayənin ideyasını müəyyən edin.
- 2 İnsanların manata olan münasibətinə əsasən onların xarakterindəki xüsusiyyətlər haqqında fikir yürüdün.
- 3 Sizin fikrinizcə, hekayədəki ən xeyirxah obraz hansıdır? Fikrinizi əsaslandırın.
- 4 Mətnin hissələrinə başlıqlar verin.

Yazı

- 5 Qruplarla iş. Hekayəyə yeni epizodlar əlavə edin.

Dil qaydaları

- 6 Mətnə göy rənglə verilmiş sözlərə təsirlik hal şəkilçisi əlavə edin. Sizcə, bu zaman sözün məna çalarında hansı dəyişiklik baş verdi?

Yadda saxla!

QEYRİ-MÜƏYYƏNLİK BİLDİRƏN TƏSİRLİK HAL

Qeyri-müəyyənlik bildirən təsirlik halın xüsusi qrammatik şəkilçisi yoxdur. İsmnin bu halında olan söz *nə?* sualına cavab verir və cümlədə, əsasən, feildən əvvəl işlənir. Məsələn: *El bir olsa, dağ oynadar yerindən, söz bir olsa, zərbi kərən sındırar.*

Qeyri-müəyyənlik bildirən təsirlik halda olan sözlər formaca adlıq halda olan isimlərə oxşayır. Onları yalnız kontekst daxilində fərqləndirmək mümkündür. Məsələn: *Anam xörək bişirdi. Xörək bişdi.*

- 7 Şeirdə müəyyənlik və qeyri-müəyyənlik bildirən təsirlik halda işlənmiş sözləri seçin.

Adam var ki, çörək tapmaz dünyada,
Adam var, yağ yeyər, balı bəyənməz. (*Aşıq Abbas Tufarqanlı*)

- 8 Altından xətt çəkilmiş sözlər hansı haldadır?

1. Mən həqiqət aşıqiyəm, mənim vicdanım ləkə götürməz.
2. Bundan sonra quş civiltisinə oxşayan bir səs eşitdim.

- 9 Cümlələrdə “bilik” sözü hansı hallarda işlənib?

1. Bilməyənlər arasında bilik yaymaq ən böyük sədəqədir.
(*Məhəmməd peyğəmbər*)
2. Bilik insanı bütün bəlalardan qoruyan zirehdir. (*Rudəki*)
3. Kitab bilik mənbəyidir. (*Maksim Qorki*)

“SƏNİN KİMİ OLACAĞAM...”

– Atam gəldi. Uraa!!!

– Gəl görüm qucağıma. Ay səni, dəcəl! Günü-gündən böyüyürsən. Belə getsə, səni qucağıma ala bilməyəcəyəm.

– Bəli, mən böyük kişiyəm artıq. Bu gün müəllim inşanı təriflədi.

– Nə gözəl! Afərin sənə! Sükanı belə saxla!

– Baş üstə, amma sən də velosiped alacağına söz vermişdin ha.

– Söz vermişəmsə, alacağam. Qoy gədim, əllərimi yuyum. Gələrəm, söhbət edərik.

Birazdan ata-oğul söhbəti şam süfrəsi arxasında davam etdirdilər.

– Hə, de görüm, günün necə keçdi? – deyə ata soruşdu.

– Ata, bilirsən, bu gün Asiflə dalaşdıq. Birinci o başladı. Məni itələdi. Mən də yığıldım, sonra durub onu vurdum.

– Yaxşı eləmişən. Qoyma səni vursunlar. Heç vaxt!

– Yaxşı eləmişəm? Amma müəllim dedi ki, düzgün hərəkət etməmişik. Dedi ki, “Allah insanlara şüur verib, dil verib. Aranızda nə varsa, danışaraq həll edin. Dalaşaraq nəyisə həll etmək insan olmayan varlıqlara aiddir”. Düz deyir, ata?

– Həə... Düz deyir.

Ata nədənsə qızardı. Tez söhbəti dəyişdi:

– De görək, yazdığın inşanın mövzusu nə idi?

– “Həyatda kimə oxşamaq istərdim?”

– Sən nə yazdın?

– Yazdım ki, mən atama oxşamaq istəyirəm.

– Afərin sənə.

– Hə, yazdım ki, atam kimi həkim olacağam. Çoxlu xəstələrim olacaq və mən də onları sağaldacağam. Atam kimi mən də kasıblardan pul almıyacağam. Onları pulsuz sağaldacağam. Ehtiyacı olanlara pulsuz dərmanlar verəcəyəm. Çünki mənim atam belə edir.

Atanın iştahası nədənsə kəsildi. Artıq oğlunun söhbətinə qulaq asmaq istəmirdi. Oğul isə dayanmaq bilmirdi:

– Müəllim inşanı oxudu və məndən sənin adını soruşdu. Mən də dedim. Sonra dedi ki, atana halal olsun, dünyada belə insanlar azdır.





1. Sizcə, atanın iştahası niyə kəsildi? Nə üçün oğluna daha qulaq asmaq istəmədi?

Oğlu süfrədən durub atasını bərk-bərk qucaqladı: “Mən də böyüyəndə sənini kimi olacağam”, – dedi. Ata oğlunu qucaqlayıb başını sıgalladı. Zorla gülümsədi.

Ata yeməyini bitirmədən durub ağır addımlarla iş otağına keçdi. Stulunda əyləşib fikrə daldı. Ürəyi sıxılırdı. Gözü oğlunun masanın üzərindəki şəklinə sataşdı və beynində “Mən də böyüyəndə sənini kimi olacağam” sözləri əks-səda verdi.

– Allahım, mən nə edirəm?! – deyər öz-özünə pıçıldadı.

Telefon dəstəyini götürüb işlədiyi xəstəxanaya zəng vurdu.

– Alo, Nazilə xanım. Dünən gələn xəstəyə zəng vurun. Deyin, indi təcili xəstəxanaya gəlsin. Əməliyyat olunacaq. Otağı da hazırlayın. Mən gəlirəm.

– Axı demişdiniz, pulu gətirməsələr, əməliyyat olmayacaq. Onlar hələ pulu ödəməyiblər.

– Nə deyirəm, onu da edin. Çatdırın ki, pul lazım deyil. Təcili olaraq xəstəni gətirsinlər.

– Burada da heç kim yoxdur. İş saati bitib.

– Zəng eləyin, hamını yığın. **Həkimlər üçün iş saati bitmir.** Artıq söz istəmirəm. Mən gələndə hər şey hazır olsun.

– Baş üstə.

Maşınına əyləşib xəstəxanaya tərəf sürdü. Yol boyunca dünən yanına gələn xəstənin qohumu ilə olan söhbəti xatırladı:

– Təcili əməliyyat olunmalıdır. Pulu ödəyin, həkimlər xəstəni əməliyyata hazırlasınlar.

– Qurban olum. Mən bu qədər pulu bir günə necə tapım? Ağrıları çoxdur. Dözə bilmir. Bu gün əməliyyat eləsəniz, **ömrüm** boyu sizə minnətdar olaram. Bir həftəyə pulu gətirəcəyəm.

– Xanım, xəstəxananın öz qaydaları var. Bura mağaza deyil ki, *nisyə dəftərimiz* olsun. Əgər belədirsə, burada yazılan dərmanları verin, ağrısı azalacaq. Pulu ödəyən kimi də əməliyyat olunacaq”.

Bütün bu söhbətləri xatırladıqca utanırdı. Hələ indiyə qədər belə vicdan əzabı çəkməmişdi.

...Əməliyyat uğurla keçdi. Xəstəyə *narkoz* verildiyinə görə hələ ayılmamışdı. *Reanimasiya* otağından çıxanda dünən söhbət etdiyi xanımı gördü. Başını aşağı saldı. Bu yaşına qədər hələ heç kimdən üzr istəməmişdi. İstədi ki, söhbəti yayındırsın, üzr istəməsin, amma **oğlunun** sözləri yadına düşdü: “Mən də böyüyəndə sənini kimi olacağam”.

– Xanım, bağışlayın. Dünənki söhbətə görə çox utanıram.

– Allah bağışlasın. Hamımızın gözünün tutulduğu an olur.

– Haqlısınız. Xəstə birazdan ayılacaq. Bu dərmanları götürün. Resept də içindədir. Narahat olmaya bilərsiniz. Çətinlik arxada qaldı. Bircə dərmanları vaxtlı-vaxtında verin.

– Hər şeyə görə çox sağ olun. Oğlunuz sizinlə öyünməkdə haqlı imiş. İnşallah, dediyi kimi, gələcəkdə sizin kimi bir insan olar. O sizə qibtə edir.

– Siz?..

– Bəli, mən oğlunuzun müəllimiyəm. Bu da taleyin bir təsadüfüdür...

Şəbnəm Hümbətova

Söz ehtiyatı

2) Lüğətdən istifadə edərək “nisyə”, “narkoz” və “reanimasiya” sözlərinin mənalarını izah edin.

3) “Nisyə dəftəri” nədir?

4) “Sükanı belə saxla” ifadəsi hansı hallarda işlədilir?

Düşün və cavab ver

5) Mətnə əsasən ata obrazı haqqında fikir yürüdün.

6) Atanın söylədiyi “Həkimlər üçün iş saati bitmir” ifadəsini izah edin.

7) Mətnin sonunda həkimin yarımçıq qalmış “Siz?..” sualını tamamlayın.

8) Mətnə hansı epizod sizə daha çox təsir etdi? Seçiminizi izah edin.

Dil qaydaları

9) Mətnə göy rənglə verilmiş sözlərin kökünü müəyyənləşdirin. Şəkilçi artırıldıqdan sonra söz kökündə baş verən dəyişikliyi izah edin.

Yadda saxla!

SÖZ KÖKÜNDƏ SAITIN DÜŞMƏSİ

Dilimizdə işlənən *isim, qisim, nəsil, fəsil, fikir, atir, sətir, ömür, sinif, eyib, şəkil, meyil, xeyir, zəhin* və s. kimi ikihecalı isimlərə saitlə başlayan şəkilçi artırıldıqda həmin sözlərin kökündəki ikinci sait düşür. Məsələn: *ism*in, *fəsl*i, *nəsl*imiz və s.

Beyin, burun, ağız, alın, çiyin, qoyun (ağuş), qarın, əyin, oğul, qayın kimi bəzi ikihecalı sözlər yalnız saitlə başlayan mənsubiyyət şəkilçisi qəbul edərkən sözün kökündəki ikinci sait düşür. Məsələn:

*sənin alın*ın – *alın*ın qırıqları

onların oğlu – *oğul*un yaxşısı

10) Altından xətt çəkilməş sözlərin düzgün variantını seçib ifadələri dəftərinizə köçürün və cümlələrdə işlədin.

isimin/ismin halları
uşağın ağızı/ağzı
işin xeyiri/xeyri
xəstənin çiyini/çiyini
beyinin/beynin xəstəliyi
sənətkarın ömürü/ömrü
çiçək ətri/ətiri
çiyinə/çiyinə qonmaq

11) Hansı cümlələrdə fərqləndirilmiş söz səhv yazılıb?

1. Xəzən **fəsilinin** bu kədərli günündə Atabəy Məhəmmədin böyük ordusu Şimali Azərbaycana doğru irəliləyirdi.
2. **Şəklimizi** divar qəzetində görəndə hamımız qürur hissi keçirdik.
3. Təbiət **qoynunda** istirahət edirdik.
4. Gəminin **burununu** təzə rəngləmişdilər.
5. **Sinfin** bütün şagirdləri müəllimin dediklərinə diqqətlə qulaq asırdılar.
6. Qollarım dolanar **boyununa** bir gün,
Yenə baş qoyaram dizinə, Təbriz. (Süleyman Rüstəm)

12) Buraxılmış səhvləri düzəltməklə mətni köçürün.

Çiyininin üstündən dönüb geri baxdı. Uşaqlığı, gəncliki keçmiş bu ev ona çox qəribə göründü. Sanki hamıdan küsmüş, talesinin belə olması ilə bir-təhər razılaşmışdı.

Ürəyi ağradı. Gözləri doldu. Anasının sora bura heç gəlməmişdi. İndi səhf elədiyini anladı. Sanki anası qarşısında durub incik baxışlarnan ona baxırdı, onun ocağına olan laqeyidliyinin səbəbini öyrənmək istiyirdi.

Başını aşağı saldı. Göz yaşları yanağınan süzülüb dodağına düşdü. Ağzına şor və eyni zamanda acı bir dad yayıldı.

Talesi elə gətirmişdi ki, ata ocağınan uzaq düşmüşdü. Amma indi burda özünə söz verdi. Söz verdi ki, anasının ruhu yaşayan bu evi heç vaxt tək qoymuyacaq.

DÜLGƏR OĞLU

Nazim ətraf məhəllələrdə tanınmış usta idi. Kimə dülgər işi lazım olsa, ona müraciət edərdi. Əlindən hər iş gəlirdi: qapı-pəncərə düzəltmək, mebel təmir etmək...

İkimərtəbəli evinin birinci mərtəbəsini emalatxana üçün ayırmışdı. Əvvəllər onun işi yaxşı gedirdi. Hətta iki işçisi də var idi. Lakin plastik qapı-pəncərələr dəbə düşdükdən sonra sifarişləri azaldı. İmkansızlıqdan işçiləri buraxıb tək işləməli oldu. İndi bütün günü emalatxanasında zəhmət çəkib tər töküdü ki, ailəsi korluq çəkməsin.

Nazimin ən böyük arzusu isə 12 yaşlı oğlu Elxanı böyüdüb boya-başa çatdırmaq, ona yaxşı tərbiyə və təhsil vermək idi. Elxan emalatxanada atasının ağır zəhmətə qatlaşdığını görəndə neçə dəfə köməyini təklif etmişdi:

– Ata, qoy sənə kömək edim. Görürəm axı, sənin üçün çox ağırdır.

Usta Nazim isə cavabında demişdi:

– Yox, oğlum, sən dərslərlə məşğul ol. Sənin mənə ən böyük köməyin yaxşı oxumağındır.

Atasının bu sözləri heç vaxt Elxanın yadından çıxmırdı. Bu səbəbdən səylə çalışır, dərslərini yaxşı oxuyurdu. O, ağıllı oğlan idi, başa düşürdü ki, təhsildəki hər bir uğuru atasına güc verir. Bilirdi ki, yaxşı oxuyub bir iş sahibi olsa, atasını bu ağır zəhmətdən qurtarar.

Həmin gün usta Nazimin təcili sifarişi var idi. Sabaha dörd qapı çatdırılmalı idi. Səhər tezdən durub işləməyə başladı. Yenicə dəzgahını işə salıb taxtaları kəsməyə başlamışdı ki, birdən elektrik kəsildi. Nazimin qanı qaraldı. “Bu işıq verənlərin heç insafı yoxdur. İşıq pulu bir gün gecikən kimi gəlib qapının ağzını kəsdirirlər. Özləri isə istədikləri vaxt elektriki kəsirlər”, – deyə düşündü. Bir müddət dəzgahı yağlamaqla, alətləri itiləməklə məşğul oldu. Amma işıq yanmırdı ki, yanmırdı. Nəhayət, səbri tükəndi, emalatxanadan çıxıb evin giriş qapısının yanındakı elektrik lövhəsinə nəzər saldı: “Aaa, bu elektrik dəstəyini kim aşağı salıb?” Nazim ikinci [mərtəbiyə] apar pilləkənə yaxınlaşıb yuxarı baxdı. Heç kim görünmürdü, səs-səmir də gəlmirdi. Qayıdıb elektrik dəstəyini qaldıran kimi işıqlar yandı.



Nazim [e:malatxaniya] keçib yenidən dəzgahı işə saldı. Lakin heç on dəqiqə keçmədi ki, elektrik yenə də kəsildi. Bu dəfə usta cəld giriş tələf getdi. Burada pilləkənlə tez-tələsik yuxarı çıxan Elxanı gördü.

– Dayan! Sən burada nə edirsən? Düş aşağı görüm.

Elxan pilləkəndən düşüb atasının qarşısında başaşağı dayandı.

– İşığı sən söndürdün? – deyə usta Nazim zəhmli səslə soruşdu.

Elxan başını tərpedib: “Hə”, – dedi.

– Niyə? – Nazim oğlunun çiyindən tutub silkələdi. – Səndən soruşuram! Niyə?

Elxandan səs çıxmırdı.

– Mən səhərdən axşama qədər qan-tər içində çalışıram ki, səni bir yana çıxardım. Sən də mənimlə oyun oynayırsan?! Heç utanmırsan?

Elxanın gözündə yaş damlaları göründü. Bu, atanın ürəyini bir qədər yumşaltsa da, hirsini soyutmadı. Bir tərəfdən təcili sifariş, digər tərəfdən oğlunun məsuliyyətsiz hərəkəti onu lap özündən çıxarmışdı. Elxanın çiyindən yüngülcə itələyib:

– Get dərslərlə məşğul ol! – dedi.

Axşam evdə hamının qanı qara idi. Nazimin qorxusundan heç kim səsinə çıxarmırdı. Düzdür, Nazim sifarişçiyə zəng edib qapıları təhvil vermək üçün sabah axşama kimi möhlət almışdı, amma indi onu ən çox düşündürən oğlunun hərəkəti idi. O, həmişə elə düşünürdü ki, oğlu yaşına görə çox məsuliyyətli, sözünün, hərəkətinin yerini bilən, ağıllı oğlandır. Birdən-birə belə bir hərəkət...

Mətbəxdə oturub səssiz-səmirsiz şam etdilər. Sonra Elxan yavaşca durub öz otağına getdi.

Usta Nazim mətbəxin qapısını örtüb həyat yoldaşını məzəmmət etməyə başladı:

– Özün görürsən ki, mən səhərdən axşama kimi işləyirəm. Uşağın tərbiyəsi ilə məşğul olmağa vaxtım yoxdur. Niyə ona nəzarət eləmirsən? Məgər bunu da mən etməliyəm?!

– Nazim, vallah, bilmirəm, bu gün ona nə olmuşdu. Özün də bilirsən ki, Elxan elə uşaq deyil. Sən allah, get onun könlünü al. Həssas uşaqdır, bərşmasanız, ürəyinə salacaq, dərslərində də geriləyəcək.

Nazim bir qədər fikirləşdikdən sonra qərara gəldi ki, həyat yoldaşı düz deyir. Oğlu ilə küsülü qalmaqdan yaxşı bir şey çıxmaz. Vəziyyəti düzəltmək lazımdır. Bunu isə o etməlidir, çünki o, atadır. Bəlkə, oğlu ilə sakitcə söhbət eləsə, onun bugünkü hərəkətinin səbəbini də öyrənə bilər.

Qapını açıb dəhlizə çıxdı. Elxanın otağında zəif işıq yanırdı. Yavaşca gəlib qapını açdı. Elxan öz çarpayısında yatırdı. “Görünür, stolüstü lampanı söndürmək yadından çıxıb. Eybi yox, sabah söhbət edərdəm”. Nazim

stola yaxınlaşıb lampanı söndürmək istədi. Elə bu zaman gözü “ELXANIN GÜNDƏLİYİ” yazılmış qalın dəftərə sataşdı. Dəftəri götürüb vərəqlədi. Elxan son bir neçə ayda başına gələnləri, fikir və duyğularını bu dəftərdə qeyd etmişdi. Ata qeydlərdən bir neçəsini oxudu. Bu onu çox maraqlandırdı. Sanki oğlunu daha yaxından tanımağa başladı. Son qeydlər yazılmış vərəqi açdı. Sonuncu qeydin qarşısında bugünkü tarix yazılmışdı: “15 oktyabr 2021-ci il. Səhər saat 08:30. Bu gecə pis bir yuxu gördüm. Gördüm ki, atam emalatxanada işləyərkən onu elektrik vurur. Allahım, sənə qurban olum, onu qoru!.. Mən əlimdən gələni edəcəyəm ki, bu hadisə baş verməsin!..”

Nazim ayaq üstə dura bilməyib stula əyləşdi. Onun gözləri yaşarmışdı.

İşləyəni: Rafiq İsmayılov

Nə anladın?

1 Mətnə əsasən suallara cavab verin.

1. Nə üçün plastik qapı-pəncərənin dəbə düşməsi Nazimin işinə mənfi təsir etmişdi?
2. Atası nə üçün Elxana acıqlandı?
3. Elxan nə üçün işığı söndürürdü?

Düşün və cavab ver

2 Əsərdəki hansı epizoddan sonra sizdə hadisələrə maraq daha da artdı?

3 Siz Elxanın yerində olsaydınız, nə edərdiniz?

Yazı

4 Sizin də gündəliyiniz olsaydı, son bir həftə ərzində həyatınızda baş vermiş ən mühüm hadisəni necə təsvir edərdiniz?

Dil qaydaları

5 Mətnə transkripsiyada verilmiş sözlərin düzgün yazılışını müəyyən edin.

Yadda saxla!

YÖNLÜK HALDA OLAN SÖZLƏRİN YAZILIŞI

Sonu “a”, “ə” saitləri ilə bitən sözlər yönlük halda işlənərkən həmin saitlər, adətən, [ı], [i], [u], [ü] kimi tələffüz olunur. Bu cür sözlərin yazılışında diqqətli olmalıyıq.

Düzgün yazılış	qalaya	pərdəyə	qocaya	kölgəyə
Yanlış	qalıya	pərdiyə	qocuya	kölgüyə

6 Yönlük halda olan sözləri seçin. Səhvləri düzəldib köçürün.

1. Nəniyə, bəbiyə hörmət olmayan yerdə bərəkət olmaz.
2. Alma almıya bənzər.
3. Yük ağır olduğundan arabıya qoşulan atlar çətinliklə yeriirdi.
4. Ənəniyə sadıq qalaraq bayram axşamı tonqal yandırdılar.

Sözlərin kökünü müəyyən edin. Səhvlərdəki ümumi cəhəti müəyyənləşdirin.

7 "Dülgər oğlu" mətnində göy hərflərlə verilmiş sözlərin deyilişi ilə yazılışı arasındakı fərqi müəyyənləşdirin.

Yadda saxla!

ÇIXIŞLIQ HALDA OLAN SÖZLƏRİN YAZILIŞI

İsmın çıxışlıq hal şəkilçisi (-dan²) m, n samitləri ilə bitən sözlərə qoşulduqda [-nan²] kimi tələffüz olunur. Bu cür sözlərin yazılışında diqqətli olmaq lazımdır.

Düzgün yazılış	məndən	özümdən	maşından	qandan
Yanlış	mənnən	özümən	maşınnan	qannan

8 Hansı cümlələrdə çıxışlıq hal şəkilçisi qəbul etmiş söz var?

1. Çaydan qaynayan kimi mənə xəbər elə.
2. Qızlar yığışib çaydan su gətirməyə getdilər.
3. Hərdən gördüyüm işlər haqqında özümə hesabat verirəm.
4. Qurddan qorxan qoyun saxlamaz.
5. Bu sözü qəsdən dedim.

*9 Hansı cümlələrdə [-nan²] çıxışlıq hal şəkilçisinin tələffüz formasıdır?

1. [Rüstəmnən] yola getmək çox çətinidir.
2. O, qapını döyüb [ehtiyatnan] içəri daxil oldu.
3. Bunu [atannan] soruşarsan.
4. [Atamnan] gəzməyə getdim.
5. Əli [aşinnan] da olduq, Vəli [aşinnan] da.
6. Bu kitabı evin yanındakı [dükannan] almışam.
7. Bu sözlər işıqlı gələcəyə [inamnan] xəbər verir.
8. Bu sözləri elə [inamnan] dedi ki, hamımız ona inandıq.

10 Səhvləri düzəltməklə cümlələri köçürün.

1. Mənnən demək, sənnən eşitmək.
2. Təyyariyə minik başlandığınan qapıları bağlamışdılar.
3. Eşitdiyinnən yox, gördüyünnən danış.
4. Uşaqlar kirpiyə diqqətnən baxırdılar.
5. Baba çantıya yığdığı sovqatdarı nəvələrinə verdi.

“O MƏNİM BACIMDIR...”

1992-ci il idi... Qızıl Aypara Cəmiyyətinin səyyar tibb məntəqəsi cəbhə xəttindən 40 kilometr aralıda – Ağdam rayonunun ərazisində yerləşdirilmişdi. Burada işləyən həkimlərdən biri əcnəbi idi. Əslən şotland olan cərrah Allen Maksvel hər gün bir neçə ağır yaralı üzərində əməliyyat aparmalı olurdu.



Tibb bacılarından yalnız Aygün ingilis dilini bildiyindən daim onun yanında olur, yaralılarla ünsiyyətinə kömək edirdi.

Günorta xəbər gəldi ki, düşmən cəbhə bölgəsindəki kəndlərimizdən birini bombardman edib. Birazdan yaralıları maşınla tibb məntəqəsinə gətirəcəklər. Doktor Maksvel göstəriş verdi ki, böyük palatalardan birini yeni gətirilən yaralılar üçün hazırlasınlar.

Gələnlərin arasında dörd uşaq da var idi. Yeddi yaşlı bir qız uşağının vəziyyəti çox ağır idi. Mərmi qəlpəsi onun çiyinini yaralamış, qız xeyli qan itirmişdi. Allen Maksvel ilk növbədə həmin qızı əməliyyat otağına aparmağı tapşırırdı. Doktor onu müayinə etdikdən sonra bildirdi ki, yaralıya təcili qan köçürülməlidir. Tərslikdən qızın qanı nadir qan qrupundan idi.

O dəqiqə məntəqəyə xəbər yayıldı: “Yeddi yaşlı qızı xilas etmək üçün qan lazımdır. IV qan qrupu olan könüllülərdən xahiş olunur, tibb bacısı Aygünə müraciət etsinlər”.

Yeni gələn uşaqlardan biri – doqquz yaşlı bir qız həyəcan içində əməliyyat otağının qarşısında vurnuxurdu. O axsayırdı, bombardman zamanı qaçarkən ayağı burxulmuşdu. Lakin ağrılara fikir vermədən yalvarıcı nəzərlərlə otağa girib-çıxanlara baxır, içəridən bir xəbər bilməyə çalışırdı. Nəhayət, o, əməliyyat otağına daxil olan Aygünün xalatından yapışdı:

– Xala, olar, mən də içəri keçim?

– Yox, balaca, bu otağa girmək olmaz. Get palatana, həkim indi gəlib ayağına baxar.

– Nə olar, qurban olum, qoy keçim də! Axı o mənim bacımdır.

Aygün “Yox, yox, olmaz”, – deyib içəri keçmək istəyirdi ki, birdən ayaq saxlayıb qıza tərəf döndü:

– Doğrudan, sənin bacındır?

– Hə, vallah, bacımdır.

Aygün qızın əlindən tutub doktor Maksvelin yanına gətirdi:
– Doktor, bu qız *pasientin bacısıdır*, – dedi. – Bəlkə, qan qrupları eynidir?
– Axı o lap balacadır.
– Başqa çarəməz yoxdur, doktor. Məncə, problem olmaz. Sağlam qıza oxşayır.
– Yaxşı. Qanını *analiz* edin.
Birazdan məlum oldu ki, bacılar eyni qan qrupuna malikdirlər. Allen Maksvel qıza yaxınlaşıb soruşdu:
– Adın nədir?
– Nərminə.
Aygün onların danışığını tərcümə edirdi.
– Nərminə, bacın çoxlu qan itirib. Öz qanından ona verməyə razısan? Nərminənin gözləri yaşardı. Titrək səslə dedi:
– Yoxsa ölər? – deyə soruşdu.
Doktor qeyri-müəyyən tərzdə başını tərpətdi. Qız dedi:
– Hə, razıyam.
Nərminəni çarpayıda uzatdılar. O, bir müddət damarından çıxan qanın şüşəyə necə dolduğuna baxdı. Sonra üzünü yana çevirib hıçqırmağa başladı. Qızçıqaz tir-tir əsirdi. Maksvel narahat oldu:
– Nə olub, Nərminə, ağrıdır?
– Yox, – deyə Nərminə ağlaya-ağlaya cavab verdi.
Qanköçürmə əməliyyatı bitdi. Nərminə gözünü yumub çarpayıda uzandı. Doktor yaxınlaşıb Nərminənin başını sıgalladı:
– Çox sağ ol, *Nərminə, sən yaxşı bacısan*.
Nərminə gözlərini açıb soruşdu:
– O sağalacaq?
– Əlbəttə, söz verirəm.
– Bəs mən nə vaxt öləcəyəm?
Aygün bu sözləri tərcümə edəndə Allen Maksvel özünü itirdi.
– Sən niyə ölməlisən ki?
– Axı siz mənim qanıma aldınız.
– Nərminə, biz sənin qanının az bir hissəsini aldığımız. Bundan heç nə olmur. Belə şeydən adam ölmür.
Sonra qızçıqaza baxıb soruşdu:
– Öləcəyini düşünürdünsə, niyə qanını verməyə razı oldun?
– Axı o mənim bacımdır...
Maksvel heyranlıqla başını bulayıb Aygünə dedi:
– Neçə ölkədə işləmişəm. Sizin insanlardakı *altruizmə* heç yerdə rast gəlməmişəm.

İşləyəni: Dilruba Cəfərova

Söz ehtiyatı

- 1) Lüğətdən istifadə edərək “pasiyent”, “analiz”, “altruizm” sözlərinin mənalarını izah edin. “Altruizm” sözünün antonimini tapın.

Nə anladın?

- 2) Hadisələr hansı müharibə zamanı cərəyan edir?
3) Siz Nərminənin yerində olsaydınız, nə edərdiniz?

Yaradıcılıq

- 4) Qızıl Aypara Cəmiyyəti haqqında məlumat toplayaraq təqdimat hazırlayın.

Dil qaydaları

- 5) Göy rənglə verilmiş cümlələrin xəbərini müəyyən edin. Onların sualı və qrammatik xüsusiyyətləri haqqında bildiklərinizi danışın.

Yadda saxla!

XƏBƏRLİK ŞƏKİLÇİLƏRİ

İsim cümlədə xəbər vəzifəsində çıxış edərək müvafiq xəbərlik şəkilçiləri qəbul edir. Bu şəkilçilər aşağıdakılardır:

Şəxslər	Tək		Cəm	
	Şəkilçi	Nümunə	Şəkilçi	Nümunə
I şəxs	-am ² (-yam ²)	şagird-əm usta-yam	-ıq, -ik, -uq, -ük (-yıq, -yik, -yuq, -yük)	şagird-ik usta-yıq
II şəxs	-san ²	şagird-sən usta-san	-sınız ⁴	şagird-siniz usta-sınız
III şəxs	-dır ⁴	şagird-dir usta-dır	-dır ⁴ + -lar ²	şagird-dir-lər usta-dır-lar

-dır⁴ və -sınız⁴ şəkilçilərinin deyilişi ilə yazılışı fərqlənir: *alim-dir* [a:limdi], *müəllim-siniz* [mə:llimsiz].

- 6) Cümlələrdə xəbərlik şəkilçiləri qəbul etmiş isimləri seçin, neçənci şəxsə aid olduğunu müəyyənləşdirin.

- O, həyatda ayağını yerə möhkəm dirəmiş güclü və eyni zamanda çox yaxşı bir adamdır. (*İlyas Əfəndiyev*)
- Elə zənn etmə ki, qapıçınam mən, Bir az seçilirəm nöqərlərindən... (*Səməd Vurğun*)
- Mən torpağam, nemətimi, varımı Zəhmət sevən insanlarla bölərəm. (*Rəsul Rza*)

“ELEKTRON ÜNVANIM OLSAYDI...”

Bir çox gənc amerikalı kimi, qaradərili Coninin də ən böyük arzusu zəngin biznesmen olmaq, cəmiyyətdə nüfuz qazanmaq idi. Həyatda ideali dünyanın ən varlı adamı sayılan Bill Qeyts idi. Eşitmişdi ki, bu şəxs universitetdə təhsilini yarımçıq qoyub kompüter texnologiyalarının istehsalı ilə məşğul olan “Microsoft” şirkətini yaratmış və az müddətdə milyarder olmuşdur.

Coni də **imkansız** ailədə böyüdüyündən mükəmməl təhsil ala bilməmişdi. Bəlkə də, Bill Qeytsin şəxsiyyətinə maraqlı idi.

Bir gün qəzetdə oxudu ki, “Microsoft” şirkətinə sūpürgəçi tələb olunur. Yubanmadan şirkətin ofisinə müraciət edib ərizə yazdı və tərcümeyi-halını kadrlar şöbəsinə təqdim etdi. Təyin olunan gün gəlib psixoloji testdən keçdi. Ona bildirdilər ki, işə qəbul olunur. Sevincinin həddi-hüdudu yox idi. Coninin özünə inamı böyük idi. Bilirdi ki, sūpürgəçi vəzifəsində çox qalmayacaq. Xəyallarında düşünürdü ki, bir gün şirkətin dəhlizində Bill Qeytslə rastlaşacaq. Ola bilməz ki, böyük biznesmen ondakı fərasəti duymasın. O, Coniyə daha **məsuliyyətli** işlər tapşıracaq və günlərin bir günü bu gənc oğlan Bill Qeytsin sağ əli olacaq.

Lakin birdən-birə xəyalları puç oldu. Kadrlar şöbəsində işləyən qız Coninin şəxsi anketini doldurmaq üçün ondan elektron poçt ünvanını soruşdu. Coni utana-utana dedi:

– Mən hələ kompüter almamışam. Ona görə də elektron poçt ünvanı açmamışam.

Qız təəccüblə ona baxıb soyuqqanlı tərzdə dedi:

– Bağışlayın, şirkətimizin prinsiplərinə görə, elektron ünvanı olmayanın özü də mövcud deyil. Bu səbəbdən biz sizi işə götürə bilmərik...



1. Bu sözləri eşidən Coninin keçirdiyi hissləri təsvir edin. Sizcə, o, uğursuzluğu ilə barışacaq mı? Hadisələrin davamını təxmin edin.

Coni başını aşağı salıb küçə ilə gedirdi. İndi o, “Microsoft”a, hətta Bill Qeytsə də nifrət edirdi: “Mən sizə kim olduğumu göstərərəm. Siz məni işə



götürmədiyinizə peşman olacaqsınız”. Nəhayət, dayanıb ətrafına baxdı. Burada böyük bir bina var idi. Deyəsən, **hərbi** idarə idi. Maşından düşən zabitlər qarının ağzında ayaq saxlayıb çəkmələrinin tozunu silir, sonra içəri daxil olurdular. “Kiçik biznesə başlamaq üçün pis yer deyil”, – deyə Coni düşündü.

Ertəsi gün o, 20 dollar pul verib ayaqqabı təmizləmək üçün ləvazimatlar aldı və həmin binanın yanında özünə yer tutdu. İdarəyə gələn zabitlər məmnuniyyətlə ona müraciət edirdilər. Coni çox səylə çalışırdı. Həm də başa düşürdü ki, zabitlər tələsirlər, odur ki iki dəqiqəyə onların çəkməsini par-par parıldadırdı. Elə birinci gün o, 30 dollar pul qazandı. Sonrakı günlər gəliri daha da artdı.

Bir aydan sonra Coni yaşadığı zənci məhəlləsindən tanış bir oğlanı öz yerində oturtdu və yaxşı işləyəcəyi təqdirdə gününə 20 dollar pul verəcəyini dedi. Savadsız, işsiz bir qaradərili üçün bu, yaxşı məvacib idi. Odur ki oğlan məmnuniyyətlə razı oldu. Coni isə üç tin yuxarıda – polis məntəqəsi qarşısında yeni ayaqqabıtəmizləmə yeri açdı. Bir ildən sonra Coninin şəhərdə 20-yə yaxın ayaqqabıtəmizləmə məntəqəsi var idi. O artıq özü işləmir, yalnız işçilərə nəzarət edirdi.

Coni kiçik uğurlarla kifayətlənən adamlardan deyildi. Texnikaya **böyük** həvəsi olan bu gənc indi də ayaqqabı təmizləyən elektrik qurğu üzərində işləməyə başladı. Mütəxəssislərin köməyi ilə o bu qurğunun ilk modelini yaratdı. Lakin qurğu müxtəlif ölçüdə və formada olan ayaqqabıların bütün hissələrini insan əli kimi təmizləyə bilmirdi. Onda Coni diş fırçaları hazırlayan konstruktorları da bu işə cəlb etdi. Nəhayət, avtomatik ayaqqabı təmizləyən qurğu hazır oldu. Coni onun satışı üçün idarələrlə, reklam şirkətləri ilə danışıqlar apardı. O, bankdan kredit götürüb ayaqqabıtəmizləmə aparatının kütləvi istehsalına başladı. İdarələr bu qurğunu məmnuniyyətlə alıb ofisin girişinə qoyurdular ki, işçilər və qonaqlar daxil olarkən ayaqqabılarını təmizləyə bilsinlər.

İllər keçdi. Artıq Coninin qurğuları dünyanın bir çox ölkələrində satılırdı. Bir gün Coni 600 milyon dollarlıq mülkiyyətini sığortalamaq üçün bir şirkətə müraciət etdi. Sığorta agentı öz təkliflərini göndərmək üçün ondan elektron ünvanını istədi. Amma qəhrəmanımız yenə də elektron poçtunun olmadığını dedi. Sığortaçı: “Çox maraqlıdır, sizin elektron ünvanınız olmadığı halda belə nəhəng bir şirkət qura bilmisiniz. Gör indi elektron poçtunuz olsaydı, nələr edərdiniz?!” – deyə təəccübünü gizlədə bilmədi. Coni isə əhvalını pozmadan: “Elektron ünvanım olsaydı, indi “Microsoft”da süpürgəçi işləyirdim!!!” – dedi.

*Səlim Özdəmirin
“Səmərali iş həyatı” kitabından*

Nə anladın?

- 2 Coni nə üçün Bill Qeytsə oxşamaq istəyirdi?
- 3 Coninin sonuncu cümləsini şərh edin. O nə üçün belə dedi?
- 4 Coninin xarakterindəki əsas cəhətləri hekayədəki müvafiq epizodlarla əsaslandırın.
Xəyalpərvərdir, çünki ...
İnadkardır, çünki ...
Bacarıqlıdır, çünki ...

Düşün və cavab ver

- 5 Debat. Həyatda uğur qazanmaq üçün ali təhsil almaq vacibdirmi?

Yaradıcılıq

- 6 Bill Qeyts və Microsoft şirkəti haqqında təqdimat hazırlayın.

Yazı

- 7 Aşağıda verilmiş ərizə formasına uyğun olaraq Coninin “Microsoft” şirkətinə ərizəsini tərtib edin.

ƏRİZƏ FORMASI

(Müəyyən xahiş və ya şikayətlə bağlı vəzifəli şəxslərə müraciət)

<i>... nömrəli məktəbin direktoru Nadir İsmaylova</i>	Müraciət olunan şəxsin vəzifəsi və adı vərəqin yuxarı sağ küncündə yazılır.
<i>Həmin məktəbin 6^b sinif şagirdi Günəl Əhmədovanın valideyni Cəmil Əhmədovdan</i>	Onun aşağısında müraciət edən şəxsin kimliyi bildirilir.
ƏRİZƏ	“Ərizə” sözü vərəqin mərkəz hissəsində yazılır.
<i>Övladım Günəl Əhmədova 2019-cu ilin 12-15 may tarixlərində Budapeştdə keçiriləcək bədii gimnastika üzrə beynəlxalq yarışlarda iştirak etmək hüququ qazanıb. Bununla əlaqədar mayın 11-dən 16-na qədər Günəli dərslərdən azad etməyinizi xahiş edirəm.</i>	Əvvəlcə problemin mahiyyəti açıqlanır.
	Sonra xahiş bildirilir.
<i>İmza: Cəmil Əhmədov 02.05.2019</i>	Ərizənin sonunda imza qoyulur və tarix göstərilir.

Dil qaydaları

- 8 “Elektron ünvanım olsaydı...” mətnində göy rənglə verilmiş sözlərin hamısına xas olan qrammatik xüsusiyyətləri sadalayın.

Yadda saxla!

DÜZƏLTMƏ SİFƏTLƏR

Düzəltmə sifətlər müxtəlif nitq hissələrinə leksik şəkilçi artırmaqla düzəlir. Məsələn: *çalışqan, ağıllı, yandırıcı, bixəbər*.

İsimdən sifət düzəldən *-l^r* şəkilçisi qoşulduğu sözün son samitindən asılı olaraq *[-rı], [-nı], [-dı]* kimi də tələffüz edilir: *varlı [varrı], qanlı [qannı], savadlı [savatdı]*.

- 9 Aşağıdakı sözləri düzgün yazılış formasında köçürün.

[köpüx'lü], [qeyrətdi], [mə:rifətdi], [səbirri], [otdu], [borannı], [hasarrı]

- 10 Verilmiş mətndən düzəltmə sifətləri seçib cədvəldə qruplaşdırın.

Yaşlı və gənc nəslin sosial şəbəkələrə münasibəti kəskin şəkildə fərqlənir. Gənc nəslin saatlarla sosial şəbəkələrdə vaxt keçirməsini yaşlılar vaxt itkisindən başqa bir şey hesab etmir. Əslində, bu şəbəkələrin faydalı tərəfləri çoxdur. İnformasiyanın operativ çatdırılmasında, cəmiyyətdə müəyyən fikrin formalaşdırılmasında şəbəkələrdən səmərəli şəkildə istifadə etmək mümkündür.

Şəbəkələrdə şagirdlərə müxtəlif layihələr, maraqlı müzakirələr də təqdim edilir. Bunun üçün bağlı və ya açıq qruplar yaradılır. Şagirdlər bu müzakirələrə qoşulmaqla lazımi bilik və bacarıqlar əldə edə bilirlər. Gənc nəslin məsələyə fərqli yanaşması sosial şəbəkələrə böyükklərin münasibətini tamamilə dəyişə bilər.

İsim və sifətdən düzələn sifətlər	Feildən düzələn sifətlər

- 11 Sifət düzəldən *-l^r* və *-sız^r* şəkilçilərini necə adlandırmaq olar: sinonim, antonim, yoxsa omonim şəkilçilər? Fikrinizi nümunələrlə əsaslandırın.

ÜMUMİLƏŞDİRİCİ TƏKRAR

1 Mətnlərdən çıxış edərək cümlələri tamamlayın.

1. "...” mətnini daha çox bəyəndim, ona görə ki
2. "...” mətnində ... obrazın mövqeyi ilə razılaşmadım, çünki
3. Hesab edirəm ki, "...” və "...” mətnlərinin ideyaları oxşardır (fərqlidir), çünki

2 İsim və sifətləri qruplaşdırın.

azarkeş, palıdı, yağışlı, şəhərli, atlı, cəfakeş, qoruq, hörmə, dondurma, qurucu, satıcı, yaşıllıq, qorxaq

3 Mətni oxuyun. Düzəltmə isim və sifətləri seçin, suallara cavab verməklə onların yaranma yollarını izah edin:

- Hansı nitq hissəsidir?
- Hansı nitq hissəsindən yaranmışdır?
- Hansı şəkilçinin köməyi ilə yaranmışdır?

Xınalıq kəndinin camaatı şadyanalıq edirdi. Artıq kəndə yeni yol çəkilib. Kəndlilər yol sarıdan çox əziyyət çəkirdilər. Dağlıq ərazi olduğundan burada maşın yolu yox idi. Yağışlı günlərdə yolda tez-tez sürüşmə baş verir, gediş-gəliş daha da çətinləşirdi.

Ancaq yolun çəkilişi heç də asan başa gəlmirdi. Ona görə buraya bir neçə yüksək səviyyəli peşəkar mühəndis cəlb olunmuşdu. İşçilər böyük həvəslə işə girişmişdilər. Yaxşı deyiblər: “Yol çəkənin yeri cənnətdir”.

Budur, artıq iki maşınlıq yol uzandıqca uzanır. Sürüşkən, dağınıq yollar hamar, möhkəm olmuşdur. Turistlərin sayı çoxalmışdır. Onlar Xınalıq kəndinin sərin havasına, laləli yamaclarına, ulduzlu gecələrinə heyran qalırlar.

Azərbaycan təbiətin yaratdığı möcüzəli bir diyardır. Ancaq möcüzənin də diqqətə, qayğıya ehtiyacı var. Doğma yurdumuza sevgi verək, gözəlliyindən bizə pay versin. Yolunuz daim açıq olsun!

4 Tələffüz formasında verilmiş yönlük və çıxışlıq halda işlənən isimləri düzgün yazmaqla cümlələri dəftərinizə köçürün.

1. İndi yolumuz Lənkərannan keçəcək.
2. Uşaq atasının güclüsünü bilməz.
3. Araba bir anda dəriyə yuvarlandı.
4. Xannan gələn nökrəm, dinmə, dişlərini tökrəm.
5. Aslan təliyə düşmüşdü. Gah qocuya baxıb qəzəblə nərildəyir, gah da ağırdan yerə uzanıb qıvrılırdı.
6. Qocadan demək, cavannan kömək.
7. Tamaşıya baxmağa xeyli adam gəlmişdi.



BÖLMƏ

2

İXTİRALAR VƏ KƏŞFLƏR

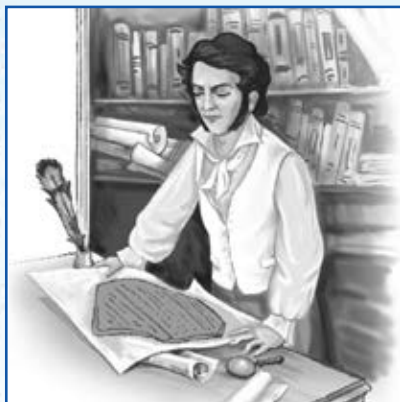
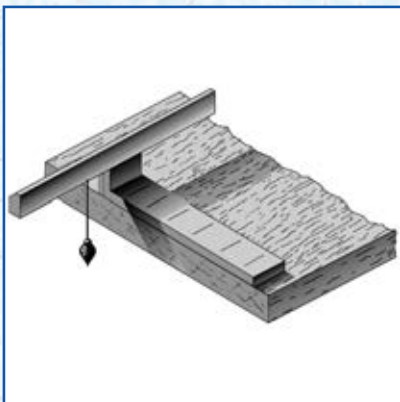

*Təxəyyül bilikdən vacibdir. Bilik həmişə məhduddur,
təxəyyül isə bütün dünyanı əhatə edir. (A.Eynşteyn)*

RİYAZİYYATÇILARIN ŞAHI

1777-ci il idi. Kasıb bir alman ailəsində oğlan uşağı dünyaya gəldi. Adını Karl qoydular. Hələ uşaq ikən Karl ətrafda gördüklərinə hədsiz marağı ilə seçilirdi. Daim valideynlərinə cürbəcür suallar verirdi. Ata-anası səbirlə onun bütün suallarına cavab verməyə çalışırdı, amma sualların ardı-arası kəsilmirdi.

Bir gün Karlın əlinə bir kitab keçdi. O, kitabı vərəqləyib içində cürbəcür işarələr olduğunu görəndə soruşdu:

- Ana, bunlar nədir?
- Hərflərdir.
- Hərflər nə üçündür?
- Yazıb-oxumaq üçün.
- Bu kitabda nə yazılıb?

Anası kitabı ona oxudu. Karl valeh oldu. Bu nə möcüzədir! Hərflərdən sözlər əmələ gəlir, sözlərdən cümlələr düzəlir. Bu cümlələr isə insana o qədər maraqlı şeylər danışır ki!

- Ana, mənə oxumaq öyrət!

Anası üç yaşlı oğluna baxıb gülümsədi:

– Hələ çox tezdir, oğlum! Bir az böyüyərsən, məktəbə gedərsən, yazıb-oxumağı öyrənərsən. Tələsmə.

Amma balaca Karl gözləmək istəmədi. O soruşa-soruşa özü hərfləri öyrəndi və yazıb-oxumağa başladı.

Karlın riyazi qabiliyyəti də göz qabağında idi. O saymağı bacarmaqla yanaşı, müxtəlif hesablamaları fikrində yerinə yetirirdi. Hətta bir dəfə fəvvarə ustası işləyən atasının hesablamalarında səhv tapmışdı. Onda onun cəmi beş yaş vardı...

Məktəbdə oxuyanda da Karl hamını öz dərrakəsi və məntiqi ilə heyran edirdi.

O zamanlar məktəblərdə şagirdlərə fiziki cəza verilməsi adi bir hal idi. Uşaqlar əlində qamçı sinifdə gəzən müəllimdən qorxaraq dərslərini səylə oxuyurdular.

Bir dəfə müəllim dərstdə uşaqlara 1-dən 100-ə qədər ədədləri toplamağı tapşırır. Həmin dövrdə yazı yazmaq üçün məktəblərdə kağız-qələmədən yox, kiçik taxta lövhələr və təbaşirdən istifadə edirdilər. Hər kəs 1-dən 100-ə qədər ədədləri lövhədə yazıb toplamalı idi.

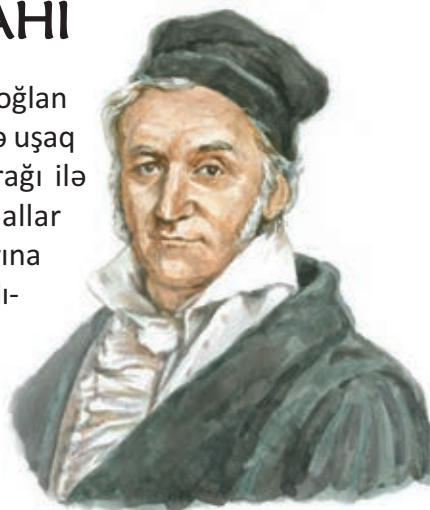

Bir neçə dəqiqədən sonra Karl tapşırığı yerinə yetirdiyini və cavabı tapdığını söyləyib lövhəsini müəllimin yazı masasına qoyur. Müəllim şübhə ilə ona baxır, hətta hədələyir: “Səhv olsa...”, – başı ilə qamçını göstərir. Uşaq cəsarətlə deyir: “Mən düz hesablamışam, cənab müəllim!” Dərsin sonuna qədər bütün şagirdlər tapşırığı yerinə yetirib lövhələrini müəllimə verirlər. Müəllim tapşırığı yoxlayıb heyratə gəlir: hamının cavabı səhv idi, Karlın cavabından başqa. Onun lövhəsində “5050” yazılmışdı. Müəllim çox təəccüblənir: 10 yaşında uşaq bir neçə dəqiqəyə bu cəmi necə hesablamışdı?

Karl başa düşmüşdü ki, 1-dən 100-ə qədər ədədlər sırasında 1-ci və **sonuncu**, 2-ci və sonuncudan əvvəlki, yəni kənardan eyni uzaqlıqda olan ədədlərin cəmi eynidir: $1+100=101$; $2+99=101$, $3+98=101$... 100-ün içində belə cüt ədədlərin sayı 50-dənə idi. 50-ni 101-ə vuraraq cavabı asanlıqla tapmışdı: 5050. Bu, balaca istedadın ilk riyazi kəşfi idi.

Sonralar bu uşaq dünyanın ən böyük riyaziyyatçılarından biri oldu. İndi Karl Fridrix Qauss adı elmdə hamıya tanışdır. Müasirləri onu “riyaziyyatçıların şahı” adlandırmışdılar. O, fizika və astronomiya ilə də məşğul olur, **bir çox** dillərdə sərbəst danışdı. 78 yaşında vəfat etmiş Karl ömrünün sonuna qədər hesablamaların çox hissəsini, vərdiş etdiyi kimi, beynində aparırdı.

Reyhan Yusifqızı

Nə anladın?

1) Doğru, yoxsa yanlış?

1. Karl oxumağı müstəqil şəkildə öyrənmişdi.
2. XVIII əsr alman məktəbində şagirdlər dəftər-qələmdən istifadə edirdilər.
3. Karl uşaqlıqdan riyazi bacarığı ilə hamıdan seçilirdi.
4. Karlın ilk riyazi kəşfinə günlərlə vaxt getmişdi.
5. Karl insanlara tövsiyə edirdi ki, hesablamaları yalnız beynlərində aparsınlar.

Düşün və cavab ver

2) Mətnə əsasən verilmiş sillogizmi tamamlayın.

1-ci hökm: Karl Qauss 1777-ci ildə anadan olmuşdur.

2-ci hökm: Karl Qauss ilk riyazi kəşfini 10 yaşında etmişdir.

Nəticə: Deməli, Karl Qauss ilk riyazi kəşfini ... ildə etmişdir.

***Karl Qaussun neçənci ildə vəfat etdiyini müəyyənləşdirmək üçün mətn-dəki məlumatlardan istifadə etməklə sillogizm qurun.**

Yazı

- 3) Bu mətndən əldə etdiyiniz üç əsas məlumatı yazılı şəkildə təqdim edin və münasibətinizi bildirin.

Dil qaydaları

- 4) Mətnə göy rənglə verilmiş saylardan hər birinə sual verin. Həmin saylar arasındakı mənə fərqi izah etməyə çalışın.

Yadda saxla!

SAY VƏ ONUN MƏNACA NÖVLƏRİ

Əşyanın miqdarını və ya sırasını bildirən əsas nitq hissəsinə say deyilir. Say *neçə? nə qədər? neçənci?* suallarına cavab olur. Məsələn: *iki, on beş, minlərlə, xeyli, yüz qırx üçüncü* və s.

Sayların mənaca 2 növü var: **miqdar sayları** və **sıra sayları**.

Miqdar sayları əşyanın miqdarını, kəmiyyətini bildirir və *neçə? nə qədər?* suallarına cavab olur: *beş kitab, çox iş, üçdə iki hissə*.

Sıra sayları əşyanın sırasını bildirir, *neçənci?*, bəzən də *hansı?* sualına cavab olur: *altıncı sinif, on ikinci mərtəbə*. Sıra sayları müəyyən miqdar saylarına, eləcə də *əvvəl, axır, son* sözlərinə *-inci⁴* şəkilçisi artırmaqla düzəlir: *beşinci, iyirmi dördüncü, sonuncu*.

- 5) Cümlələri oxuyun. Sayları seçib mənaca növünü təyin edin.

1. Bu hadisə 2020-ci ildə baş vermişdir.
2. Yüz ölç, bir biç.
3. Axırınıcı sıra hələ də boş idi.
4. Əldən qalan əlli il qalar.
5. Dost min isə azdır, düşmən bir isə çox.

- 6) Mətni oxuyun. Sayları seçib mənə növünə görə qruplaşdırın.

Dahi Azərbaycan bəstəkarı Üzeyir Hacıbəyli hesaba dair dərslilər də yazmışdır. Onun 1907-ci ildə nəşr edilmiş "Hesab məsələləri" kitabı üç hissədən ibarətdir. I hissədə birrəqəmli ədədlərdən, ikincidə yuvarlaq onluqlardan, üçüncüdə isə ikirəqəmli ədədlərdən bəhs olunur. Kitabda 352 məsələ və dörd hesab əməlinə aid çoxlu misal vardır.

Mətnə rəqəmlə ifadə oluna bilməyən sayı göstərin.

- 7) Verilmiş miqdar saylarına və sözlərə *-inci⁴* şəkilçisinin uyğun variantını artırmaqla sıra sayları düzəldin.

bir, üç, dörd, altı, yeddi, doqquz, on bir, əvvəl, axır

ROZETTA DAŞININ SİRRI

1799-cu ilin avqust ayı... Misir... İsgəndəriyyə yaxınlığındakı Rəşid şəhəri...

Günəşin od yağdırdığı qızmar bir gündə fransız ordusunun əsgərləri qan-tər içində xəndək qazırdılar. Ordu komandanı Napoleon Bonapartın əmri belə idi: fransızlar Misir uğrunda gedən müharibədə türklər və ingilislərlə döyüşə girəcəkdilər.

Generalının əmrini can-başla yerinə yetirən bir fransız əsgəri dözülməz istiyə fikir vermədən çalışırdı. Birdən o, belin bərk bir şeyə toxunduğunu hiss etdi. Bu, böyük bir daş idi. Əsgər beli kənara qoyub əli ilə daşın üstündən torpağı təmizləməyə başladı. Birazdan daşın üzərində qəribə yazılar görüldü.

Üzərində Misir *heroqlifləri* və qədim yunan dilində yazılar olan bu daş lövhənin hündürlüyü 114 sm, eni 72 sm, qalınlığı 27 sm, çəkisi isə **760** kiloqrama bərabər idi. Rəşid şəhəri Avropada Rozetta adlandığı üçün bu sirli daş lövhəyə "Rozetta daşı" adı verildi.

1801-ci ildə fransızlar Misir uğrunda gedən döyüşlərdə ingilis ordusuna məğlub oldular. Onlar Misir səfərində ələ keçirdikləri bütün qəniməti, o cümlədən Rozetta daşını ingilislərə verməyə məcbur oldular.

1802-ci ildə Rozetta daşı Britaniya muzeyinə verildi. **Bir çox** alimlər daşın üzərindəki yazıların sirrini açmağa çalışdılar. Lakin qədim yunan dilində yazılmış mətni oxumaq mümkün olsa da, heroqliflərin sirrini açmaq heç kəsə *müəssər olmadı*. İllər keçdi. Rozetta daşı onun sirrini açacaq insanın yolunu gözləməkdə idi...

* * *

1822-ci ilin sentyabr ayı... Paris...

Kitab rəflərindən divarları görünməyən bir otaqda masanın üstünə qədim yazılarla dolu *papiruslar*, *perqamentlər* səpələnmişdi. 32 yaşlı tarixçi-şərqşünas və *lingvist* Jan Fransua Şampolyon neçə gün idi ki, nə doyunca yatır, nə də vaxtlı-vaxtında yemək yeyirdi. O, Rozetta daşının yazısı üzərində baş sındırırdı...

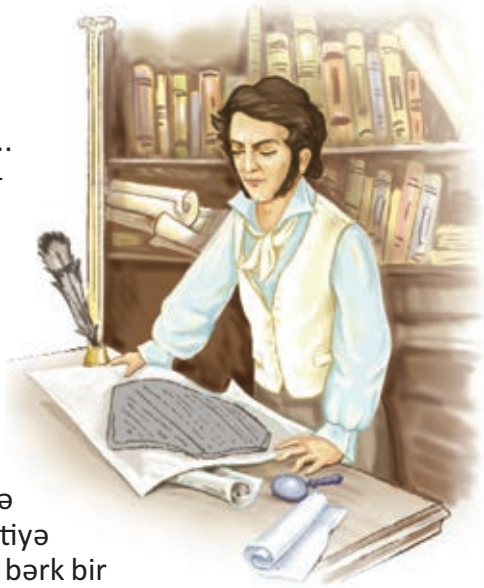

Şampolyonun uşaq yaşlarından qədim dillərin öyrənilməsi və araşdırılmasına böyük marağı var idi. 16 yaşında ikən o artıq on iki dil bilirdi. Gənc alim 19 yaşında tarix üzrə professor adını almışdı.

Jan əvvəlcə hər bir heroqlif işarəsinin bir səsi bildirdiyini əsas götürərək mətni oxumağa cəhd etdi. Amma onu bu yolla oxumağa müvəffəq olmadı. Onda qərara gəldi ki, araşdırmalarını “bir işarə – bir söz” *prinsipi* ilə davam etdirdi. Lakin bu da öz nəticəsini vermədi.

Şampolyonun özünə inamı sarsılmışdı. O, masanın arxasından qalxdı. Otaqda yeyin addımlarla gəzişməyə başladı. Əsəbləri gərilməmişdi, beynində bütün mümkün variantları analiz edirdi. Birdən addımlarını yavaşladı. Masasına yaxınlaşdı. Bəlkə də, yüzüncü dəfə mətni diqqətlə nəzərdən keçirdi. Rozetta daşı üzərində həm heroqliflərlə, həm də qədim yunan dilində yazılmış mətnlər var idi. Çox güman ki, onların məzmunu eyni idi. Amma işarələrin mənasını bilmirsənsə, bunun nə faydası?!

Birdən Şampolyonun ağına bir fikir gəldi. Bəlkə, qədim misirlilərin yazısında hər bir heroqlifin iki təyinatı var? Bəlkə, heroqliflər bəzən bütöv söz, bəzən isə yalnız bir hərfi ifadə edir? Necə ki biz “səkkiz” sözünü birçə işarə – 8 rəqəmi ilə ifadə edirik, bəlkə, onlarda da heroqliflər bu *funksiyanı* yerinə yetirə bilər. Şampolyon daha bir şey xatırladı: yəhudi və ərəb əlifbalarında sait səsləri bildirən hərflər yoxdur. Ola bilər ki, qədim Misir yazılarında da sait bildirən hərflərdən istifadə olunmurdu.

Gənc alim yenidən masasının arxasına keçdi. Baxışları Rozetta daşının yazılarına tuşlandı: “Maraqlıdır, nəyə görə burada sözlərdən bəziləri haşiyəyə alınmış? Yəqin ki, bunlar çox hörmətli adamların adlarını ifadə edir. Aha! Qədim yunan yazısında Misir *fironu* Ptolemeyin adı çəkilir. Tutaq ki, bu ilk dörd işarə “p”, “t”, “o”, “l” hərf-ləridir. Bunlar isə... Özüdür ki var! Bax bu haşiyədəki sözdə də həmin hərflərdən bəziləri təkrar olunur. Aman Allah! Bu ki Kleopatranın adıdır!”

Beləliklə, qədim Misir heroqlifləri ilə yazılmış ilk iki söz oxundu: Ptolemey və Kleopatra. Qısa müddət ərzində Şampolyon digər heroqliflərin də sirrini açdı. O artıq heroqliflərlə yazılmış mətnləri rahat oxuya bilirdi. Bununla da Şampolyon tarix və dilçilik elmində vacib bir kəşf etdi.

Rozetta daşının oxunması qədim dünya tarixinin öyrənilməsində və Şampolyon tərəfindən yeni elmin – misirşünaslığın əsasının qoyulmasında böyük rol oynadı.

Svetlana Quliyeva

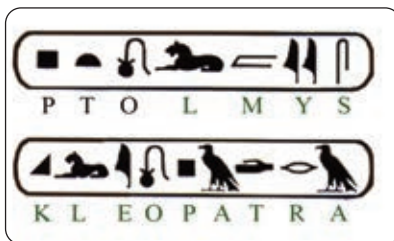

Söz ehtiyatı

- 1) Lüğətdən istifadə edərək “heroqlif”, “müyəssər olmaq”, “pəpirus”, “pərqəment”, “linqvist”, “prinsip”, “funksiya”, “firon” sözlərinin məna-larını izah edin.

Nə anladın?

- 2) Mətnə hansı suallara cavab yoxdur?
1. Rozetta daşını tapan əsgərin adı nə idi?
 2. Rozetta daşı nə üçün ingilislərə verildi?
 3. Rozetta daşının üzərində hansı əlifba ilə yazılmış mətnlər var idi?
 4. Şampolyon Rozetta daşının mətnini necə əldə etmişdi?
 5. Misir heroqliflərinin sirrini açmaq üçün Şampolyon hansı hərflərdən istifadə etdi?
 6. Misir heroqlifləri arasında səs bildirən işarələr varmı?

Düşün və cavab ver

- *3) Mətnə verilmiş məlumatlardan istifadə edərək sillogizm qurmaqla aşağıdakı suallara cavab verin:
- 1) Şampolyon neçənci ildə anadan olmuşdur?
 - 2) Rozetta daşı tapılanda Şampolyonun neçə yaşı var idi?
 - 3) Rozetta daşı tapıldıqdan neçə il sonra sirri açıldı?
- 4) Mətnin tarixçilər və dilçilər üçün maraqlı olan hissələrini seçin.
- 5) Sizcə, nə üçün Rozetta daşının oxunması tarix və dilçilik elmində böyük kəşf hesab edilir?

Yazı

- 6) Sizcə, elmi kəşf etmək üçün hansı xüsusiyyətlərə malik olmaq lazımdır? Bu barədə fikirlərinizi ümumiləşdirərək mühakimə xarakterli mətn yazın.

Şifahi nitq

- 7) Mətnə adıçəkilən tarixi şəxsiyyətlər haqqında əlavə məlumatlar toplayaraq təqdimat hazırlayın.

Dil qaydaları

8) Mətnin birinci hissəsində göy rənglə verilmiş saylara sual verin. Onların arasındakı məna fərqlərini izah edin.

9) Dialoqu oxuyun. Göy rənglə verilmiş sayların məna fərqlərini izah edin.

– Baba, göydə nə qədər ulduz var?

– Başındakı tüklərin sayı qədər.

– Baba, bəs başımda nə qədər tük var?

– Dağların yaşı qədər.

– Baba, bəs dağların nə qədər yaşı var?

– Bala, dünyada elə şeylər var ki, heç kəs onların dəqiq sayını deyə bilməz. Bu zaman köməyimizə **yüzlərlə, milyonlarla, xeyli, bir qədər, bir sıra, bir çox** kimi sözlər gəlir. “Dünyada **dörd** okean var” dediyimiz halda, çayların sayını konkret deyə bilmərik.

Yadda saxla!

MİQDAR SAYLARININ NÖVLƏRİ

Miqdar saylarının 3 növü vardır:

Müəyyən miqdar sayları. Əşyanın konkret miqdarını bildirən saylara müəyyən miqdar sayları deyilir. Məsələn: *dörd, on iki, 245*.

Qeyri-müəyyən miqdar sayları. Qeyri-müəyyən miqdar sayları əşyanın təxmini miqdarını bildirir və *nə qədər?* sualına cavab olur: *az, çox, xeyli, bir qədər, bir az, bir çox, bir sıra, beş-altı, çoxlu, onlarla, yüzlərcə* və s.

Kəsr sayları. Kəsr saylarının yaranmasında miqdar sayları və yerlik hal şəkilçisindən istifadə olunur. Tamın (vahidin) hissəsini və ya tam və onun hissəsini bildirir: *beşdə iki, üç tam onda altı*.

10) Nöqtələrin yerinə uyğun gələn sayları seçin.

5, xeyli, 6, bir-iki, 7, dördə bir

- 1) Dünyada ... materik var.
- 2) 15 dəqiqə saatın ... hissəsidir.
- 3) Bayram tədbirinə ... adam gəlmişdi.
- 4) Nizami Gəncəvi ... poema yazmışdır.
- 5) Göyqurşağının ... rəngi var.
- 6) Adətən, uşaqlar ... yaşında dil açırlar.

11) Verilmiş adi kəsrləri onluq kəsrlərlə əvvəlcə rəqəmlərlə, sonra isə sözlə ifadə edin.

Nümunə: iki tam beşdə üç – 2,6; iki tam onda altı

- 1) ikidə bir, 2) dörd tam beşdə iki, 3) dördə bir,
- 4) dördə üç, 5) bir tam iyirmidə bir

ƏFSANƏVİ DƏNİZ SƏYYAHI

XV əsrin sonlarında Avropada Amerika qitəsindən heç kimin xəbəri yox idi. İtaliyanın Genuya şəhərindən olan əfsanəvi dəniz səyyahı Xristofor Kolumb özü də bilmədən Amerikani kəşf etdi...

Avropada həmişə Şərqlə, xüsusilə də Hindistanla maraqlanırdılar. Hindistanın qızılı və *ədviyyatı*, xalça və bəzək əşyaları varlanmaq istəyən avropalıları cəlb edirdi. O dövrdə Avropadan Hindistana gedən quru yolunu qüdrətli Osmanlı imperiyası tutmuşdu. Odur ki avropalılar ora çatmaq üçün dəniz yolu axtarırdılar.

1485-ci ildə İspaniyaya köçmüş 34 yaşlı Kolumb artıq geniş coğrafi biliklərə yiyələnmiş və dənizçilik işində böyük təcrübə toplamışdı. O, hesablamlar apararaq bu qərara gəlmişdi ki, Avropadan qərbə doğru üz-məklə Atlantik okeanından keçib Hindistana çatmaq olar. Niyə də olmasın? Axı o zaman artıq hamıya məlum idi ki, Yer kürə şəklindədir. Lakin bu kürənin ölçüləri barədə heç kimin dəqiq təsəvvürü yox idi.

Belə bir *ekspedisiyanı* təşkil etmək üçün böyük vəsait lazım idi. Ona görə də Kolumb yardım üçün əvvəlcə doğma Genuyanın tacirlərinə müraciət etdi. Lakin tacirlər ona inanmadılar. Ölçüsü bilinməyən bir okeanı üzüb keçmək ideyası hamıya ağılsızlıq və dəlisovluq kimi görünürdü. Daha sonra Kolumb Portuqaliya kralını Hindistan zənginlikləri ilə şirnikləndirmək istədi. Kral da bu ideyaya etinasız yanaşdı. Lakin Kolumb inadından dönmürdü. Nəhayət, onun inandırmaq bacarığı öz işini gördü. İspaniya kraliçası İzabella qartalburunlu, mavigözlü dənizçinin bu *riskli* ideyasına "hə" dedi. Onun yardımını ilə Kolumb ekspedisiya təşkil etməyə müvəffəq oldu.

1492-ci il avqust ayının 3-də Xristofor Kolumb üç **ədəd** yelkənli gəmi və böyük heyətlə uzaq səfərə çıxdı. Səfərdə onu 90 **nəfər** dənizçi müşayiət edirdi.

Passat küləyi bir qaydada əsir, gəmilər okeanın sakit sularında sürətlə üzürdü. Gəmidəki yeganə *kayutda* kapitan qalırdı, qalanlar isə göyərtədə yatırdılar. Matroslar mahnı oxuya-oxuya növbəni dəyişirdilər:

*Şüşə qabda qum qurtarar,
Növbə vaxtı başa çatar.
Uzaq yolu keçərik biz,
Tanrı olar köməyimiz.*



Günlər ötür, ətrafda isə Atlantik okeanının ucsuz-bucaqsız sularından başqa heç nə görünmürdü. Amma hündürboylu, möhkəm bədənli, cəsur kapitan ruhdan düşmürdü. Matroslar arasında isə narahatlıq getdikcə artırdı. Lakin Kolumb onların dilini yaxşı bilirdi. Bəzilərinə çoxlu qızıl vəd edir, bəzilərinə isə hədələyirdi. Nəhayət, söz verdi ki, əgər üç gündən sonra torpaq görünməsə, geri qayıdacaqlar.

İki gün arxada qaldı. Artıq 70 gün idi ki, okeanda üzürdülər. Kolumbun hesablamalarına görə, artıq Hindistana çatmalı idilər. Belə çıxır ki, o, hesablamalarında yanılmışdı. Nə etməli? Sabah matroslara nə deyəcək? Yox! Əliboş geri qayıtmaq olmaz. Kraliçanın etibarını itirməkdənsə, ölmək yaxşıdır.

Birdən növbətçi matrosun qışqırığı eşidildi: “Torpaq! Torpaq görürəm!” Bu, Kolumbun sonradan San Salvador adlandırdığı Quanaxani adası idi. Bu yerlər bir çox səyahətçilərin təsvir etdiyi Hindistanı xatırlatmırdı. Lakin Kolumbu və onun matroslarını indi yalnız bir şey maraqlandırırırdı: okean sularının əsarətindən azad olmaq, quruya ayaq basmaq.

Bu səfər zamanı Kolumb Kubanı və gözəl Haiti adasını da kəşf etdi. Burada avropalılar ilk dəfə qarğıdalı, kartof, tütün gördülər. Onları hər yerdə qırmızıdərilili, ucaboy, güləruz insanlar qarşılayırdılar. İspanlar bu adamları hindular adlandırdılar, çünki Kolumb Hindistana gəlib çıxdığını zənn edirdi.

Beləliklə, indi Amerika adlanan ərazi kəşf edildi. Bu kəşfdən sonra Amerika torpaqlarının *müstəmləkəyə* çevrilməsi başlandı. Qızıla hərislik avropalıların gözünü tutmuşdu. Onlar burada tapdıqları qızılla kifayətlənmir, hinduları əsir götürərək İspaniyaya aparıb qul kimi satırdılar.

Kolumb Amerikaya daha üç səfər təşkil etdi və ömrünün sonuna qədər də yeni qitə kəşf etdiyini başa düşmədi.

Aysel Xanaliyeva

Söz ehtiyatı

1. Lüğətdən istifadə edərək “ədviyyat”, “ekspedisiya”, “risk”, “passat”, “kayut”, “müstəmləkə” sözlərinin mənalərini izah edin.

Nə anladın?

2. Mətnə əsasən sualları cavablandırın.

1. Kolumb hansı məqsədlə ekspedisiya təşkil etmək istəyirdi?
2. İspaniya kraliçası bu ekspedisiyaya nə üçün razılıq verdi?
3. Kolumb nə üçün Hindistana çatmamış geri qayıtmaq istəmirdi?
4. İlk dəfə hansı ərazilər kəşf edildi?

3) Doğru, yoxsa yanlış?

1. Kolumb 1451-ci ildə anadan olmuşdur.
2. Kolumb Amerika qitəsini kəşf etmək arzusunda idi.
3. Kolumbun ilk ekspedisiyası Amerikaya dekabr ayının ortalarında çatdı.
4. XV əsrə qədər Avropada qarğıdalı, kartof yetişdirilmirdi.
5. XV əsrin sonunadək Avropada siqaret çəkmirdilər.

Düşün və cavab ver

4) Məndə verilmiş mahnının birinci misrasını izah edin.

5) Kolumb ekspedisiya təşkil etmək üçün niyə əvvəlcə tacirlərə müraciət etdi?

6) Qənaətləri məndən gətirdiyiniz parçalarla sübut edin:

- Kolumb italyan mənşəli ispan dəniz səyyahı olmuşdur.
- Kolumb güclü inandırma qabiliyyətinə malik idi.

Yaradıcılıq

7) Amerika qitəsinin adının yaranması ilə bağlı məlumat toplayın və təqdimat hazırlayın.

8) Məndəki məlumatları təxəyyülünüə uyğun genişləndirərək Kolumbun xarici görkəmi və daxili keyfiyyətləri haqqında təsviri xarakterli mətn yazın.

Dil qaydaları

9) Məndə göy rənglə verilmiş sözlərə diqqət yetirin. Bu sözlərin yerini dəyişmək olarmı? Fikrinizi əsaslandırın.

Yadda saxla!

NUMERATİV SÖZLƏR

Bir sıra miqdar sayları ilə isimlər arasında çox vaxt numerativ sözlər işlənir. Numerativ sözlər iki cür olur:

1) Əsas vəzifəsi numerativ söz olanlar: *nəfər, dənə, ədəd, cüt, metr, ton, litr* və s. *Atasının iki nəfər zabitlə söhbət etdiyini görüb təəccübləndi. Vaqonda üç ton yük daşınırdı. Kəndin yüz əlli baş qoyununu sel aparmışdı.*

2) Numerativ söz kimi işlənənlər: *göz, parça, tikə, damcı, qaşiq, top* və s. Bu sözlər nitq hissəsi kimi isim olsa da, sayla aid olduğu isim arasında işlənərkən numerativ söz funksiyası daşıyır. Məsələn: *Ramil stəkana on damcı darman və bir az su töküüb xəstəyə uzatdı. Xəstə bir qaşiq bal yedi.*

10) Nöqtələrin yerinə uyğun numerativ sözləri seçin.

baş, dəst, damcı, danə, dilim, nəfər, top, cüt

1. Qaranlıqda fosfor kimi parıldayan bir ... göz ona baxırdı.
2. Mağazaya beş ... mətbəx mebeli gətirilmişdi.
3. Olimpiadada iştirak etmək üçün on ... şagird seçildi.
4. Həkim xəstənin gözünə iki ... dərman tökdü.
5. Tacir cəmi üç ... çit sata bildi.
6. Naxırçı kəndin yüz əlli ... inəyini dağın ətəyində otarırdı.
7. Stolun üstündə dörd ... qarpız var idi.
8. O, kitabxanadan üç ... kitab götürdü.

11) Uyğunluğu müəyyən edin.

bir cüt	kostyum
bir tikə	qum
bir dəstə	ayaqqabı
bir litr	çörək
bir ton	süd
bir dəst	gül

12) Cümlələrdə altından xətt çəkilmiş sözlərin numerativ söz, yoxsa əsas nitq hissəsi kimi işləndiyini müəyyən edin.

1. O, ilk maaşından anasına bir dəstə gül aldı.
2. Alpinistlərdən ibarət dəstə dağın başına çatdı.
3. Gəlin büllur stəkanda qonağa çay gətirdi.
4. Hava isti olduğundan mən üç stəkan su içdim.
5. Qoca çayına iki qaşığı zoğal mürəbbəsi töküüb qarışdırdı.
6. Bu gümüş qaşığı ona nənəsindən yadigar qalmışdı.
7. Qurban bayramında bazara 200 baş qoyun çıxarılmışdı.
8. Baş bədənin tacıdır, gözlər onun daş-qaşı.
9. Dükanın qarşısında iki yeşik alma var idi.
10. Dükanın qarşısındakı yeşik alma ilə dolu idi.

13) Qruplarla iş. Verilmiş sözləri həm numerativ söz, həm əsas nitq hissəsi kimi cümlədə işlədin.

vedrə, damcı, parça, top, ədəd, çəllək, metr, tika

Nümunə: *Vedrani götürüb su gətirməyə getdi.*

Çaydan iki vedrə su gətirdi.



MANUEL VASKO DA QAMA

Kolumbun coğrafi kəşflərindən sonra Portuqaliya da sərvət toplamaq üçün yeni torpaqlar axtarışına başladı. Portuqallar Afrikanın cənubundan dəniz yolu ilə Hindistana çatmaq planı hazırladılar. Bu məqsədlə Portuqaliya kralı 1497-ci ildə 4 gəmi, 170 nəfərlik heyətlə Lissabondan Hindistana ekspedisiya göndərdi. Ekspedisiyaya rəhbərliyi 28 yaşlı gənc dənizçi Manuel Vasko da Qamaya tapşırıldı.

Vasko da Qama Portuqaliyada zadəgan ailəsində anadan olmuşdu. Yaxşı təhsil almış və dəniz döyüşlərində iştirak etmiş Vasko özünü cəsur dənizçi kimi göstərmişdi. Qızıl yüklənmiş Portuqaliya gəmisini fransızların əsarətindən azad edəndən sonra isə bütün Portuqaliya onu tanıdı.

Ekspedisiya üzvləri **dörd** ay üzdükdən sonra Afrikanın cənub sahillərinə çıxdılar. Onlar Ümid *burnundan* Hind okeanına keçərək daha 3 ay Afrikanın şərq sahilləri ilə irəlilədilər.

Nəhayət, 1498-ci il mayın 20-də Portuqaliya gəmiləri Hindistanın Kəlküttə şəhərinə yaxınlaşdı. İləvə saldı. Hindistanla ticarəti öz əllərində saxlayan ərəb tacirləri avropalıların bura gəlişindən narahat oldular. Müsəlman tacirləri hər yerdə Vasko da Qamanın dəniz qulduruna oxşadığını deyirdilər. Onun gətirdiyi hədiyyələrə: parçalara, şlyapalara, mərcan muncuqlara lağ edirdilər. Avropalılar gətirdikləri malları **çoxlu** ədviyyata: darçın, mixək və qara istiota dəyişib tələsik şəhəri tərk etdilər.

1499-cu ilin sentyabrında Vasko da Qama Portuqaliyaya qayıtdı. Ekspedisiya heyətinin yalnız **üçdə biri** qayıtmışdı. Amma qazanc çox idi. Portuqaliyalılar gətirdikləri ədviyyatı sataraq ekspedisiyaya xərclədiklərindən dəfələrlə çox qazanc götürdülər. Beləliklə, tapşırıq yerinə yetirildi: Hindistana Afrikanın cənubundan su yolu tapıldı.

Vasko da Qama **ikinci** dəfə Hindistana 1502-ci ildə 20 gəmidən ibarət güclü donanma ilə yollandı. Portuqallar odlu silahdan istifadə edərək Afrikanın Hind okeanı sahillərini, Ərəbistan və Hindistan yarımadaslarını müstəmləkəyə çevirdilər. Onlar şəhərlərin əhalisini qırır, vəhşicəsinə çapıbtalayırıldı. Kəlküttə şəhərini top atəşinə tutaraq darmadağın etdilər.

Ədviyyatı, qızılı, gümüşü, daş-qaşı silah gücünə alıb gəmilərə doldurdular. Beləliklə, böyük coğrafi kəşflər müstəmləkə işğallarının başlanmasına zəmin yaratdı.

1524-cü ildə Vasko da Qama Hindistana vitse-kral təyin olunsada, ölümü gələcək müstəmləkə planlarını həyata keçirməyə mane oldu.

Arzu Quliyeva

Nə anladın?

1 Mətnə əsasən suallara cavab verin.

1. Portuqallar nə məqsədlə yeni torpaq axtarışına çıxmışdılar?
2. Nə üçün bu ekspedisiya Vasko da Qamaya tapşırıldı?
3. Vasko da Qamanın ekspedisiyası nə ilə nəticələndi?

2 “Ümid burnu” ifadəsindəki “burun” sözü omonimdir, yoxsa çoxmənalı sözdür?

Düşün və cavab ver

3 İki qrupa ayrılıb debat keçirin.

1. Coğrafi kəşflərin bəşər tarixi üçün əhəmiyyəti böyükdür.
2. Coğrafi kəşflərin gətirdiyi bəlalar onun əhəmiyyətini üstələyir.

Dil qaydaları

4 Mətnə göy rənglə verilmiş saylara diqqət yetirin. Həmin sayların quruluşca növünü müəyyənləşdirin. Fikrinizi əsaslandırın.

Yadda saxla!

SAYIN QURULUŞCA NÖVLƏRİ

Sayın quruluşca 3 növü var: sadə, düzəltmə və mürəkkəb.

Sadə saylar bir kökdən ibarət olur: *üç, beş, on, min, xeyli* və s.

Düzəltmə saylar sadə saylara leksik şəkilçilər artırmaqla yaranır: *birinci, səkkizinci, yüzlərcə, minlərlə, çoxlu*.

Mürəkkəb saylar iki və daha artıq sayın birləşməsindən əmələ gəlir: *beş-altı, on iki, beş tam onda üç*.

5 Sayları sözlərlə ifadə edin və quruluşca növünə görə qruplaşdırıb yazın.

27; 9; 6-7; 265; 15; 2,5; 1520; II; 21; 3; 20-ci

6 Aşağıda verilmiş söz birləşmələrindən istifadə edərək II Qarabağ müharibəsi haqqında esse yazın.

Yüzlərlə tank, bir neçə məktəbli, qalib ordu, çoxlu döyüş texnikası, qəhrəman oğullar, şəhidlər, qürur hissi, azad edilmiş torpaqlarımız

YUSİF MƏMMƏDƏLİYEV

1942-ci il dekabr ayının 31-i idi. Həmin gün hamı 37 yaşı tamam olmuş gənc alim Yusif Məmmədəliyevi təbrik edirdi. Təkcə doğum günü münasibətilə deyil, eyni zamanda yeni kəşfinə görə. O, aviasiya üçün yeni, yüksək keyfiyyətli yanacaq icad etmişdi. Məhz bunun sayəsində II Dünya müharibəsi zamanı faşistlərlə gedən döyüşlərdə sovet qırıcı təyyarələri havada üstünlüyü ələ keçirmişdi. Bununla əlaqədar o dövrün qəzetləri yazırdı: “Sovet aviasiyasının məşhur qəhrəmanlarından, igid qırıcı-təyyarəçilərdən soruşun, havada ağalığ etməkdə sizə kim kömək etdi? Bir ağızdan deyəcəklər: Məmmədəliyev. Məhz o, sovet təyyarəçilərinə hamıdan yüksəkdə, hamıdan uzağa uçmağa kömək etdi”.



Gənc alimin kəşfi yüksək qiymətləndirildi. Ölkənin Ali Baş Komandanı Stalin özü onu Lenin ordeni ilə təltif etdi. O dövrdə bu, SSRİ-də ən yüksək mükafat idi. Yusif Məmmədəliyev kimya elmləri doktoru alimlik dərəcəsi və professor elmi adı aldı.

12 il sonra Yusif Məmmədəliyev digər böyük ixtirası ilə dünya elminə yeni töhfə verdi. Belə ki, onun icad etdiyi raket yanacağının köməyi ilə sovet kosmik raketləri atmosferi yarıb orbitə çıxarıldı və dünyada ilk dəfə olaraq 1957-ci ildə sovet süni peyki çəkisizlik şəraitinə qalxdı.

Bütün bu yüksək nailiyyətləri nəzərə alaraq keçmiş SSRİ-nin elmi dairələri Yusif Məmmədəliyevin Nobel mükafatına namizədliyini irəli sürdülər. Həmin məsələ Moskvada dövlət səviyyəsində keçirilən iclasda müzakirəyə çıxarıldı. İclas iştirakçıları Yusif Məmmədəliyevin kəşfi ilə bağlı sənədlərin Nobel Komitəsinə təqdim olunması haqqında razılığa gəldilər. Lakin sovet ordusunun marşalı Baqramyan, tank qoşunları komandanı general Babacanyan dövlət sirri və hərbi sirr olduğu üçün bu kəşfə dair məlumatın açıqlanmasını məsləhət görmürdülər. Bir çoxları buna etiraz etdilər. Lakin ticarət naziri Mikoyan çıxış edərək deyilənlərə haqq qazandırdı və generalları dəstəklədi.

Beləliklə, üç yüksək vəzifəli erməninin işə qarışması ilə Yusif Məmmədəliyevin Nobel mükafatına namizədliyinin irəli sürülməsi baş tutmadı.

Lakin bu dahi şəxsiyyətin fəaliyyəti həmişə yüksək elmi dairələrin diqqət mərkəzində olmuş, layiqli qiymətini almışdır. 1945-ci ildə SSRİ Elmlər

Akademiyasının prezidenti B.L.Komarov Yusif Məmmədəliyevin fəaliyyətini yüksək qiymətləndirərək demişdi: “Təkcə Yusif Məmmədəliyevə görə Azərbaycanda Elmlər Akademiyası açılmalıdır”. Doğrudan da, 1945-ci ildə Azərbaycan Elmlər Akademiyası təsis edildi. Müharibədən sonra Yusif Məmmədəliyev Akademiyanın prezidenti, Azərbaycan Dövlət Universitetinin rektoru vəzifələrində çalışdı.

Görkəmli alim 1961-ci ildə dünyasını dəyişdi. Elmin inkişafında böyük xidmətlərinə görə 1998-ci ildə Bakıda, Elmlər Akademiyasının Rəyasət Heyətinin binası yanında alimin heykəli qoyuldu.

Yunis Xəlilovun “Yusif Məmmədəliyev nə üçün Nobel mükafatı ala bilmədi” məqaləsi əsasında

Nə anladın?

1) Mətnə əsasən suallara cavab verin.

1. Yusif Məmmədəliyevin hansı kəşfləri olmuşdur?
2. Alim kosmik raket yanacağını neçənci ildə ixtira etmişdir?
3. Yusif Məmmədəliyev nə üçün Nobel mükafatı ala bilmədi?

Düşün və cavab ver

2) Yusif Məmmədəliyevin Nobel mükafatına namizədliyinin irəli sürülməsinə ermənilərin etiraz etməsinin əsl səbəbi nə idi?

Yazı

3) Mətnəki məlumatlardan və əlavə mənbələrdən istifadə edərək Yusif Məmmədəliyev haqqında təqdimat hazırlayın.

Dil qaydaları

4) Mətnə göy rənglə verilmiş sayların yazılış formaları arasındakı fərqi izah edin.

Yadda saxla!

SAYLARIN YAZILIŞI

Sayların müxtəlif yazılış formaları vardır:

1. Sözlə: *beş, iyirmi, yüz, milyon, beşdə iki, minlərlə.*
2. Ərəb rəqəmləri ilə: *14, 2589, 35000.*
3. Ərəb rəqəmləri və sözlə: *3 milyard, 9,2 milyon.*
4. Roma rəqəmləri ilə: *V, IX, XXII, XXXVI.*

5) Sayların müxtəlif yazılış formalarından istifadə edərək Nobel mükafatının təsisçisi və tarixi haqqında yazılı təqdimat hazırlayın.

QƏDİM SAATLAR

Təsəvvür edin ki, hər hansı bir səbəbdən dünyada bütün saatlar dayanıb. Sizcə, bu halda nə baş verər?

Bir vaxtlar, doğrudan da, saat yox idi. Bəs onda insanlar vaxtı necə təyin edirdilər?

Qədimdə insanlar günəşi ən etibarlı saat hesab edirdilər. Biz elə indi də bəzən vaxtı bildirmək üçün “səhər”, “günorta”, “axşam” və ya “günəş batandan sonra” deyirik.

Qədim misirlilər günəş çıxandan batana qədər olan vaxtı **12-yə** bölüb hər hissəni, indiki dildə desək, bir saat kimi qəbul edirdilər. Günün vaxtını müəyyən etmək üçün onlar xüsusi bir qurğu icad etmişdilər. Uzun düzbucaqlı bir taxta götürüb onun üzərində **6** xətt cızırdılar. Taxtanın baş tərəfindəki dirəyə *perpendikulyar* şəkildə başqa bir lövhə bərkidirdilər. Səhər tezdən düzbucaqlı taxtanın baş tərəfini şərqi tərəf yönəldirdilər. Günəş çıxanda perpendikulyar lövhə taxtanın üzərinə kölgə salırdı. Kölgənin hansı xətt üzərində dayanmağından asılı olaraq günün vaxtını təyin edirdilər. Günorta tamam olanda taxtanın yönünü dəyişib qərbi tərəf çevirirdilər.

Qədim Çində, Babilistanda, Yunanıstanda da günəş saatının müxtəlif növlərindən istifadə olunurdu. Bütün günəş saatları eyni prinsipə əsaslanırdı: günəşdən asılı olaraq kölgənin uzunluğu və istiqaməti dəyişirdi. Burada kölgə indiki saatlardakı *siferblat* rolunu oynayırdı. Ərəb alimlərinin yaratdığı günəş saatlarında hətta azan vaxtını göstərən işarələr də qoyulurdu.

Əlbəttə, günəş saatının bir sıra çatışmazlıqları da var idi. Belə saatları evdə quraşdırmaq, bu saatla günəş batandan sonra və ya yağışlı günlərdə vaxtı ölçmək mümkün deyildi. Onda insanlar su saati icad etdilər. Babilistanda belə saatlar **2500** il bundan əvvəl mövcud idi. Böyük şəhərlərdə suyu dibində kiçik deşik olan iri qaba tökürdülər. Su axıb qurtaran kimi carçılar vaxt haqqında şəhər əhalisinə məlumat verir və qabı yenidən su ilə doldururdular.

Qısa vaxt məsafələrini ölçmək üçün çox zaman qum saatından istifadə olunurdu. Bu saat üst və alt şüşə qablardan ibarət olur. Onların arasında hər iki qabı birləşdirən kiçik deşik açılır. Üstdəki qabda qum olur. Müəyyən vaxt ərzində qum deşik vasitəsilə aşağıdakı qaba tökülür. Bundan sonra saati yenidən “**qurmaq**” üçün onu yalnız tərsinə çevirmək lazım gəlir.

Adətən, qum saati bir neçə dəqiqəni və ya saati ölçmək üçün istifadə olunur. Lakin çox böyük qum saatları da var. Məsələn, Budapeştdə quraş-



dırılmış “Vaxt təkəri” adlı qum saatının hündürlüyü 8 metrdir. Orada qumun tökülməsi düz bir il çəkir. İldə bir dəfə, dekabrın 31-də onu tərsinə çevirirlər.

Əsrlər ərzində həyat dəyişdi, daha səs-küylü, işgüzar oldu. İnsanlar öz vaxtlarının qədrini bilməyə başladılar. Saatlar da görkəmini dəyişdi: 12 rəqəmli siferblat, saat şüşəsi və üç əqrəb. İndi saniyənin milyonda birini ölçməyə qadir olan saatlar var. Müasir həyatımızı dəqiq işləyən saatsız təsəvvür etmək çətindir.

Söz ehtiyatı

1) Lüğətdən istifadə edərək “perpendikulyar”, “siferblat” sözlərinin mənaalarını izah edin.

Nə anladın?

2) Mətnə əsasən suallara cavab verin.

1. Misirlilər hansı saatdan istifadə edirdilər?
2. Günəş saatları daha hansı ölkələrdə istifadə olunurdu?
3. Ən böyük qum saati harada yerləşir?
4. Müasir saatların rahatlığı nədədir?

3) Nə üçün “qurmaq” sözü dırnaq içərisində verilmişdir?

4) Hansı şəkildə misirlilərin icad etdiyi günəş saati təsvir olunub?

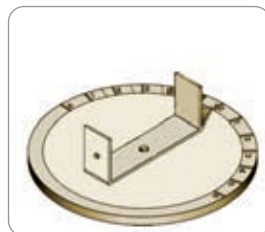

Düşün və cavab ver

5) Sizcə, nə üçün insanlar günəşi ən etibarlı saat hesab edirdilər?

6) Nəyə görə Misir günəş saatında istifadə olunan taxta üzərində 12 deyil, 6 xətt cızılırdı?

7) Günəş, su və qum saatlarını müqayisə edin. Onların üstünlüklərini və çatışmayan cəhətlərini müəyyənləşdirin.

Dil qaydaları

- 8) Mətnə göy rənglə verilmiş miqdar saylarının yazılışına diqqət yetirin. Hansı sayların yazılışında defisdən və şəkilçilərdən istifadə olunmuşdur?

Yadda saxla!

MİQDAR SAYLARINDA ŞƏKİLÇİLƏRİN YAZILIŞI

Rəqəmlə yazılan miqdar saylarına qrammatik şəkilçilər artırılarkən rəqəmlə şəkilçi arasında defis qoyulur:

2-yə, 8-in, 15-dən, 33-ü, 56-sı, 50-dir.

Saylar eyni zamanda həm mənsubiyyət, həm də hal şəkilçisi qəbul etdikdə rəqəmdən sonra yalnız sonuncusu yazılır:

yanvarın 4-də, ayın 17-dədir.

- 9) Sözlə verilmiş miqdar saylarını rəqəmlə yazın.

üçdə bir, bir milyon yarım, beş min, iki tam onda bir, altıdır, iyirmi ikisində, onda beşini, dördə birindən, min doqquz yüz otuz iki

- 10) Nöqtələrin yerinə müvafiq saylar əlavə etməklə cümlələri tamamlayın.

1. Məktəbimizdə dərslər saat ... başlayır.
2. Respublika Günü mayın ... qeyd olunur.
3. 3 ay 1 ilin ... hissəsidir.
4. Biz hər il yanvarın ... Şəhidlər xiyabanına gedirik.

- 11) Sayların yazılışında buraxılmış səhvləri düzəltməklə cümlələri köçürün.

1. Toy ayın 25-indədir.
2. Aprelin 18-ində mənim ad günüdür.
3. 12-i 3-ə vuranda 36 edir?
4. Müəllim şagirdlərdən 2-sini növbətçi təyin etdi.

- 12) Altından xətt çəkilmiş sayları rəqəmlə ifadə edin.

2020-ci il noyabrın səkkizi... Vətən müharibəsinin qələbə tarixi...

Dekabrın onunda Azadlıq meydanında Vətən müharibəsindəki qələbəyə həsr olunmuş Zəfər paradı keçirildi. Paradda üç mindən çox şəxsi heyət iştirak edirdi. Burada yüz əlliye yaxın hərbi texnikanın, həmçinin düşməndən ələ keçirilən hərbi qənimətlərin bir qismi də nümayiş etdirildi. Paradda müharibədə həlak olmuş şəhidlərimizin sayına uyğun olaraq iki min yeddi yüz səksən üç türk əsgəri də iştirak edirdi.

- 13) Miqdar saylarının müxtəlif yazılış formalarından istifadə edərək son bir həftədə həyatınızda baş vermiş mühüm hadisələri qeyd edin.

İLK DÜNYA SƏYAHƏTİ

1519-cu il idi. Kolumbun coğrafi kəşflərindən 27 il ötürdü. Ondan sonra Atlantik okeanı ilə qərbə doğru Ameriqo Vespuççi də səyahət etmişdi. Artıq hamı bilirdi ki, okeanın o tayında “Amerika” deyilən bir materik var və möcüzələr diyarı olan Hindistan heç də bu materikdə yerləşmir.

Hindistana Afrika sahillərindən keçən dəniz yolunu tapmış portuqallar heç kəsi bu yoldan keçməyə qoymurdular. Belə bir vaxtda portuqaliyalı dəniz səyahı 39 yaşlı Fernando Magellan İspaniya kralını inandırdı ki, Hindistana yeni yol tapacaq. Bunun üçün, sadəcə olaraq, Amerikanı keçib okeanla qərbə doğru yolu davam etmək lazımdır. Gənc kral ekspedisiya üçün pul verməyə razı oldu. Şərtə görə yeni kəşf olunacaq torpaqlar İspaniyanın mülkiyyətinə çevriləcəkdi, əldə olunan sərvətin isə iyirmi faizi ekspedisiya üzvlərinə çatacaqdı.

1519-cu ilin sentyabrında Magellanın başçılıq etdiyi ekspedisiya 5 gəmi, 265 nəfərlik heyətlə yola çıxdı.

1520-ci ilin martı idi. Ekspedisiya artıq Amerika sahillərinə çatmışdı. İndi də qərbə – böyük okeana keçmək üçün *boğaz* axtarırdı. Boğaz isə görünmürdü ki, görünmürdü. Kəşfiyyata göndərilmiş “Santyaqo” gəmisinin qayaya toxunaraq dağılması ekspedisiya üzvlərinə böyük zərbə oldu.

Oktyabrın *ikinci* yarısında Magellan yenə kəşfiyyata iki gəmi göndərdi. Dörd uzun, üzücü gün keçmişdi, amma gəmilərdən bir xəbər yox idi. Hamının qanı qara idi. Birdən keçiddə məşəllərin işığına qərç olmuş gəmilər göründü. Onlar öz *flaqmanlarını* salamlayırdılar. Boğaz tapılmışdı! Sonralar Magellan boğazı adlandırılan 600 km uzunluğunda olan bu boğaz iyirmi bir günə qət olundu. Bu müddət ərzində ekspedisiya gəmilərindən biri də itdi.

Böyük okean dənizçiləri gözəl hava ilə qarşıladı. Üç ay iyirmi gün qərbə doğru üzdülər. Bu müddət ərzində, bir dəfə də olsun, fırtına ilə üzləşməyən Magellan onu “Sakit okean” adlandırdı. Səfərin başa çatmasına hələ çox var idi. “San Antonio” gəmisinin xain heyəti əsas ərzaq ehtiyatı ilə birlikdə qaçıb İspaniyaya qayıtdı və yoldaşlarını ac qoydu. Bədbəxt dənizçilərin çoxu okeanda acından öldü. Nəhayət, dənizçilər çiçəkli bir sahil gördülər. Bu, Filippin



adaları idi. Burada ekspedisiya üzvləri dincəldilər. Magellanın sevinci hədsiz idi! Bir az da getsə idilər, arzularına çatacaqdılar, lakin Magellan yerli qəbilələrlə döyüşdə həlak oldu. Yerdə qalan iki gəmi səyahəti davam etdirdi. Yenidən aclıq, qasırğa, xəstəlik... Gəmilərdən biri portuqalların əlinə keçsə də, qalan dənizçilər yola davam etməyə müvəffəq oldular.

1522-ci ilin sentyabrında yeganə salamat qalmış "Viktoriya" gəmisi İspaniyaya çatdı. 265 ekspedisiya üzvündən cəmi 18 nəfər qalmışdı. Həmişə qərbə tərəf üzən Magellanın ekspedisiyası vətənə şərqdən gəlib çıxdı. 18 cəsur dənizçi tarixdə ilk dəfə dənizlə dünya səyahətini başa vurdu. Beləliklə, Yerin kürə şəklində olduğu təcrübədə yalnız XVI əsrdə sübut edildi.

Gülərə Xudiyeva

Söz ehtiyatı

1) **Lügətdən istifadə edərək "flaqman" sözünün mənasını izah edin.**

Nə anladın?

2) **Mətnə əsasən sualları cavablandırın.**

1. Fernando Magellan milliyyətçə kim idi?
2. Ekspedisiya neçə aya Amerika sahillərinə çatdı?
3. Magellanın aqibəti necə oldu?
4. Ekspedisiyadan neçə gəmi və heyət üzvü qayıd bildi?
5. Mətndəki hadisələr neçənci əsrdə baş vermişdir?

Düşün və cavab ver

3) **Kolumb, Vasko da Qama və Magellan haqqında mətnlərdə verilmiş məlumatları ümumiləşdirərək cavab verin: yeni torpaqları kəşf etməkdə avropalıların əsas məqsədi nə idi?**

4) **Kolumb və Vasko da Qama haqqında mətnlərdən çıxış edərək söyləyin: Hindistan nə üçün möcüzələr diyarı hesab olunur və avropalıların diqqətini bu qədər cəlb edirdi?**

5) **Bölmədəki coğrafi kəşflərə aid olan mətnlərdən və əlavə mənbələrdən istifadə edərək bu kəşflərə yerli əhalinin nöqteyi-nəzərindən münasibət bildirin.**

Yaradıcılıq

6) **Fernando Magellan haqqında məlumat toplayıb təqdimat hazırlayın.**

Dil qaydaları

7 Mətnə göy rənglə verilmiş sıra saylarının yazılışına diqqət yetirin.

Yadda saxla!

SIRA SAYLARININ YAZILIŞI

Sıra sayları həm ərəb, həm Roma rəqəmləri, həm də sözlə ifadə oluna bilər: *2-ci, II, ikinci*.

Sıra sayları ərəb rəqəmləri ilə ifadə olunarkən *-inci⁴* şəkilçisinin qısaldılmış forması olan *-ci⁴* defislə rəqəmlərə artırılır: *7-ci, 83-cü*.

Roma rəqəmləri ilə ifadə olunan sıra saylarından sonra heç bir şəkilçi yazılmır: *III Şah Abbas, II bölmə, VI əsr*.

-inci⁴ şəkilçisi kökü saitlə bitən saylara qoşulduqda onun ilk saiti düşür: *ikinci, altıncı*.

Siyahıların tərtibi zamanı sıra saylarını ərəb rəqəmlərinin yanına nöqtə və ya yarımmötərizə qoymaqla da ifadə etmək olar:

- | | |
|---------------------|---------------|
| 1. İlqar Abdullayev | 1) giriş |
| 2. Jalə Rəhimli | 2) əsas hissə |
| 3. Nailə Rüstəмова | 3) nəticə |

8 Mətnə rəqəmlə verilmiş sıra saylarını seçib sözlə yazın.

9 Nöqtələrin yerinə sıra saylarının rəqəmlə uyğun gələn ifadəsini yazmaqla cümlələri köçürün.

- 1) İclasın ... məsələsi tədrisin keyfiyyətinin artırılması idi.
- 2) Mənim sizdən cəmi 2 xahişim var:
... nizam-intizama riayət etmək,
... dərslərə ciddi hazırlaşmaq.
- 3) Gəlin baxaq görək qlobal istiləşməni hansı faktlar sübut edir:
... Temperatur yüksəlir.
... Qütblərdəki buzlaqlar əriyir.
... İqlim dəyişir.

Yazı

*10 “İlk coğrafi kəşflər müstəmləkəçiliyin başlangıcıdır” mövzusunda yazılı təqdimat hazırlayın.

Plan:

- a) Giriş
- b) İlk kəşf olunan ərazilər
- c) Sifarişçi dövlətlər və məşhur səyyahlar
- ç) Müstəmləkə dövlətlərinin dünəni, bu günü

QALİLEY

Qaliley – ağsaçlı alim *ixtiyar!*
Ömürlük zindana salındın ki, sən
Belini bükdükcə zalım *ruzigar*,
Bəlkə, əl çəkəsən dediklərimdən.

Sonra çıxartdılar səni zindandan
Gördün ki, *asiman* alışıb-yanır.
Ölüm ayağında, ey böyük insan,
Sən yenə dedin ki, Yer yuvarlanır.

Səməd Vurğun



? 1. Bu şeirdən hansı məlumatları əldə etdiniz? Sizcə, Qaliley kim olub? Onu nə üçün zindana salmışdılar? Şeirinin sonuncu misrasını izah edin.

Qədim yunan alimi Klavdi Ptolemey elə hesab edirdi ki, Yer kainatın mərkəzidir, Günəş, Ay, planetlər onun başına dolanır. Əsrlər boyu insanlar Ptolemeyin təlimini yeganə düzgün təlim hesab etmişlər. Bu təlim keşişlərin və rahiblərin dünyanın yaranması haqqında dini təsəvvürlərinə uyğun gəlirdi üçün kilsə başqa cür düşüncələrə amansız divan tuturdu.

Polyak alimi Kopernik sübut etdi ki, Günəş sisteminin bütün planetləri, eləcə də Yer Günəşin ətrafında fırlanır. O öz kəşfi haqqında kitab yazdı, amma kilsədən qorxduğu üçün kitabını çox gec, 70 yaşı olandan sonra ortaya çıxardı. Kopernikin tərəfdarı olan italyan alimi Cordan Bruno da bildirdi ki, Günəş Yer ətrafında deyil, Yer Günəşin ətrafında fırlanır. Buna görə cəsur və üsyankar alimi 1600-cü ildə Romada kitabları ilə birlikdə tonqalda yandırdılar.

Böyük fizik Qalileo Qaliley astronomiya ilə məşğul olmağa başlayanda vəziyyət belə idi. Qaliley kiçik görünən məsələlərdən böyük nəticələr çıxarmağı bacaran qeyri-adi adam idi. O, saat kəfkinin necə yelləndiyini, üfüqi və maili müstəvi üzərində kürəciyin necə diyirləndiyini müşahidə edərək hər cür hərəkəti, o cümlədən səma cisimlərinin hərəkətini idarə edən mühüm qanunlar kəşf etmişdi.

Bir dəfə Qaliley öyrəndi ki, Hollandiyada müşahidə borusu ixtira edilib. Alim fikirləşdi: “Belə borunu gecə səmaya yönəltmək olmazmı?” Bu, cəsəratli fikir idi. Axı ruhanilər *təlqin* edirdilər ki, adamlar “Allahın işlərinə” nəzər salmamalıdır.

Beləliklə, Qaliley teleskop icad etdi. Ulduzlu gecələrdə onu səmaya tuşlayaraq **bir çox** maraqlı şeylər öyrəndi. Alim gördü ki, Süd Yolu **sąysız-hesabsız** ulduzlardan ibarətdir. Qaliley Ayda dağlar, *kraterlər* gördü. Ay Yerini

ətrafında dolandığı kimi, Yupiter planetinin ətrafında da dörd peyk dövr edirdi. Deməli, Yer heç də kainatın mərkəzi deyilmiş, Kopernik və Bruno haqlı imişlər!

Gündüz isə o, şüşəni hissə verməklə Günəşə tamaşa edirdi. Burada da hər şey qəribə idi. Günəşin üzərində ləkələr vardı. Zaman keçdikcə onlar Günəş diski boyunca yerini dəyişirdi. Deməli, Yer kimi, Günəş də öz oxu ətrafında fırlanır!

Qaliley “Ulduz müjdəçisi” adlı kitabında müasirlərini özünün qəribə kəşflərindən xəbərdar etdi. Bundan duyuc düşən keşişlər alimi allahsızlıqda təqsirləndirərək dəhşətli kilsə məhkəməsinə – inkvizisiyaya çağırılıb hədələdilər. Əslində, Qaliley dindar idi, amma hesab edirdi ki, Allah insana hissiyyəti, nitq bacarığını və zəkani verdiyinə görə bunlardan ən faydalı şəkildə istifadə olunmalıdır. Qaliley bilirdi ki, həqiqət kilsə kitablarında deyil. O deyirdi ki, əsl həqiqət həmişə gözlərimiz qarşısında olan böyük bir kitabda yazılmışdır. Bu kitab kainatın, təbiətin özüdür.

Qaliley nə gördüsə, nə düşündüsə, hamısını yeni kitabında yazdı. Lakin kilsə həmin kitabı qadağan etdi. Alimi həbsxanaya saldılar, işgəncə ilə hədələyərək Kopernikin təlimini inkar etməyi tələb etdilər.

Qaliley çox fikirləşdi. Nə etsin? Dediklərindən dönməyərək həmvətəni Bruno kimi edam edilsin? Bəs bütün kopernikçilər məhv olsalar, yeni ideyaları insanlara kim çatdıracaq? Həyatını xilas etmək üçün 69 yaşlı Qaliley otuz üç il əvvəl Cordano Brunoya ölüm hökmü oxunan yerdə dizi üstə çökərək ona verilən imtina mətnini təkrar etdi. Deyirlər, məhkəmə qurtarandan sonra alim dodağının altında demişdi: “Onsuz da o (Yer) fırlanır”. Gözləri yaxşı görməyən bu qoca – böyük fizik, astronom, musiqiçi, rəssam və yazıçı bundan sonra düz doqquz il – ölən günə qədər ev dustağı oldu.

Qalileyin ölümündən 350 il sonra kilsə səhv etdiyini boynuna aldı.

Reyhan Yusifqızı

Söz ehtiyatı

2. Lüğətdən istifadə edərək “ixtiyar”, “ruzigar”, “asiman”, “təlqin”, “krater” sözlərinin mənalarını izah edin.

Nə anladın?

3. Mətnə əsasən sualları cavablandırın.

1. Hansı alimlər Günəş sistemi haqqında məlumat vermişlər?
2. Teleskop necə icad edildi?
3. Kilsə Qalileyin yazdığı kitaba nə üçün qadağa qoydu?
4. Qaliley nə üçün fikirlərindən imtina etdi?

Düşün və cavab ver

*4 Mətnə əsasən verilmiş sillogizmi tamamlayın.

1-ci hökm: Cordano Bruno 1600-cü ildə edam edilmişdir.

2-ci hökm: Brunonun edamından 33 il sonra Qalileyin 69 yaşı vardı.

Nəticə: Deməli, Qaliley ... ildə anadan olmuşdur.

5 Qalileyin yaşadığı illəri və milliyyətini müəyyən etmək üçün mətndəki məlumatlardan çıxış edərək sillogizmlər qurun.

Dil qaydaları

6 Mətnə göy rənglə verilmiş mürəkkəb sayların yazılışı arasındakı fərqi izah edin.

Yadda saxla!

MÜRƏKKƏB SAYLARIN YAZILIŞI

Mürəkkəb saylar yazılışına görə iki qrupa ayrılır:

1. Defislə yazılanlar: *beş-altı, səkkiz-on, saysız-hesabsız*.

2. Ayrı yazılanlar: *otuz beş, səksən doqquzuncu, mində bir, üç tam onda altı, bir çox, otuz dördüncü*.

7 Sağ və sol sütunlarda verilmiş sözlər arasındakı uyğunluğu müəyyən etməklə mürəkkəb saylar düzəldib yazın.

bir	üç	...	min	çox
iyirmi	birinci	...	yüzdə	dörd
iki	neçə	...	bir	altmış

8 Verilmiş sadə saylardan istifadə etməklə mümkün olan mürəkkəb saylar düzəldin.

1) beş, qırx, min, yüz, yeddi

2) min, milyon, üç, altı, yüz

3) yüz, səkkiz, əlli, min, dörd

4) doqquz, on, min, beş, yüz

9 Səhv yazılmış mürəkkəb sayları düzəltməklə cümlələri köçürün.

1) Birneçə gündən sonra hava düzəldi.

2) Onikinci sırada oturmuşam.

3) Biraz su içərək yenə həyəətə çıxdı.

4) Üçdörd gündən sonra gəldi.

Yazı

10 İki qrupda işləyərək aşağıdakı mövzularda məruzələr hazırlayın.

I qrup: Azərbaycanda astronomiya elminin inkişafı – Marağa və Şamaxı rəsədxanaları

II qrup: Günəş sisteminin planetləri

ORXON-YENİSEY ABİDƏLƏRİ

Qədimdə türk tayfaları Avropa düzənliklərindən tutmuş Sibir çöllərinə qədər geniş bir ərazidə yaşayırdılar. Onların tarixi, yaşayış tərzini haqqında məlumatlara yalnız qonşu xalqların, xüsusilə Çin tarixçilərinin əsərlərində rast gəlmək olardı. Alimlər uzun müddət elə düşünürdülər ki, türklər köçəri həyat sürdüklərinə görə onların öz yazısı, əlifbası olmamışdır. 1893-cü ilə kimi qədim türklərin mədəniyyəti haqqında elmə çox az şey məlum idi...

XIII əsrdən başlayaraq Monqolustanda və Sibir çöllərində olmuş bir sıra səyyahlar üzərində qəribə yazılar həkk edilmiş daş abidələr haqqında məlumat vermişdilər. Lakin Avropa alimləri yalnız XVIII əsrdə, Filip Stralenberqin tapıntılarından sonra bu yazılarla yaxından maraqlanmağa başladılar.

Stralenberq İsveç zabiti idi. O, İsveçlə Rusiya arasında gedən müharibədə əsir düşmüş və 13 il Sibirdə sürgündə qalmışdı. 1730-cu ildə vətəninə qayıdan Stralenberq Asiyanın tarixi və coğrafiyası haqqında kitab nəşr etdirdi. Bu əsərində o, Orxon və Yenisey çayları ətrafında tapdığı daş kitabələr haqqında ətraflı məlumat verdi. Lakin bu yazılar hələ də sirr olaraq qalırdı.

Stralenberqin verdiyi məlumatlar əvvəlcə rus elmi dairələrində maraq doğurdu. Rus türkoq alimləri daş üzərindəki yazıları tədqiq etmək üçün Sibirə ekspedisiyalar təşkil etdilər. Nəticədə xeyli daş *kitabə*, o cümlədən hündürlüyü 3 metr 75 sm olan bir mərmər *kurqan* tapıldı. Sonradan "Kültigin" adı ilə məşhurlaşan bu abidədə yazı sətirlərinin eni 235 santimetr idi. Burada naməlum əlifba ilə yanaşı, Çin heroqlifləri ilə yazılmış mətn də var idi. Məhz bu mətnlər daş kitabələrin sirrini açmaqda mühüm rol oynadı.

Bir çox alimlər Orxon-Yenisey abidələrini oxumağa cəhd etsələr də, bu, ilk dəfə Danimarka alimi Vilhelm Tomsenə nəsib oldu. O, əvvəlcə Kültigin abidəsindən "*tenqri*", "*türk*", "*Kültigin*" sözlərini Çin heroqlifləri ilə yazılmış mətndəki uyğun sözlərlə qarşılaşdırıb *t, nq, r, ü, k, l* hərflərini oxudu. Tomsen 1893-cü il noyabrın 25-də Danimarka Kral Akademiyasının yığıncağında öz kəşfi haqqında məruzə etdi.

Beləliklə, məlum oldu ki, bu sirli yazılar müasir türkdilli xalqların əcdadlarına məxsusdur. 1894-cü ildə rus alimi Vasili Radlov Kültigin abidəsinin mətnini tam olaraq oxudu və tərcümə etdi.

Tədqiqatlar göstərir ki, **38 hərfdən** ibarət Orxon-Yenisey əlifbası başqa



dillərdən alınmamış, xüsusi olaraq türk dili üçün icad edilmişdir. Buradakı hərflər məhz türk dilindəki *spesifik* səsləri işarə edir. Orxon-Yenisey əlifbası ilə yazılan mətnlərdə sözlər bir-birindən iki nöqtə ilə ayrılır. Cümlələr sağdan sola, bəzən də yuxarıdan aşağıya yazılır.

Qədim Göytürk dövləti, türk tayfaları, türk dili, adət-ənənələri haqqında ən geniş məlumatı üç böyük türkün – Kültigin, Bilgə *xaqan* və Tonyukukun şərəfinə qoyulmuş abidələrdən əldə etmək olur. Bu abidələr **VI-VIII əsrlərdə** mövcud olmuş böyük Göytürk imperatorluğunun yadigarıdır.

Kültigin və Bilgə *xaqan* doğma qardaş olmuşlar. 731-ci ildə Kültigin döyüşlərin birində həlak olur. Kiçik qardaşının ölümündən çox kədərlənən Bilgə *xaqan* onun şərəfinə qəbirüstü abidə ucaltdırır. Abidənin mətni Bilgə *xaqan*ın dilindən yazılmışdır. O bu mətndə *xaqanlığın* möhkəmlənməsi yolunda özünün və qardaşının xidmətlərindən, hərbi yürüşlərindən, qələbələrindən fərəhlə danışır, onun vəfatından kədərləndiyini bildirir. Dünya tarixində indiyədək heç bir hökmdar özündən həm yaşca, həm də vəzifəcə kiçik olan qardaşı haqqında belə səmimi sözlər deməmişdir: “Kiçik qardaşım Kültigin həlak oldu, çox-çox üzüldüm. Kədərimdən görür gözüm görməz, bilir ağım bilməz oldu. Özüm düşündüm: zaman da, həyat da tanrının əlindədir. İnsan oğlu ölümlü doğulmuşdur. Göz yaşımı axıdaraq, qəlbimin sızıltılarını boğaraq düşüncəyə daldım. Bütün millətimin ağlamaqdan gözü kor olacaq deyə düşündüm”.

Kültigin abidəsindən sonra Bilgə *xaqan* özü üçün də abidə qoydurmuş və burada, özünün dediyi kimi, “türk millətinin, türk dövlətinin adı, sanı yox olmasın” deyərək görülən işlərdən bəhs etmişdir: “Ey türk oğuz bəyləri, türk xalqı, eşidin! Üstdən göy çökmədikcə, altdan yer dəlinmədikcə türk *ulusunu*, türk yurdunu, türk dövlətini, türk *törəsini* kim dağda bilər?! Su kimi axıtdığın qanına, dağlar kimi yığdığın sümüyünə (şəhidlərinə) layiq ol! Ey ölümsüz türk milləti, titrə və özünə dön!”

Orxon çayı sahilində tapılan ən böyük abidələrdən biri də Tonyukuk abidəsidir. Tonyukuk üç türk *xaqan*ının – İltəris, Kapağan və Bilgə *xaqan*ın vəziri, türk *xaqanlığının* ən bacarıqlı dövlət xadimlərindən biri olmuşdur. Abidədə göstərildiyi kimi, o, gəncliyində Çin sarayında təlim-tərbiyə almış, sonrakı illərdə döyüşlərdə və *xaqanlığın* xarici siyasətində əvəzsiz xidmətlər göstərmişdir.

Orxon-Yenisey abidələri qədim türk qəbilələrinin daşlaşmış tarixi, türk mədəniyyətinin və natiqlik sənətinin gözəl nümunəsidir. Çox vaxt “məzar poeziyası” adlandırılan bu yazılar türkdilli ədəbiyyatın zəmanəmizə gəlib çatmış ilk yazılı inciləridir.

*Əbülfəz Rəcəbov və Yunis Məmmədovun
“Orxon-Yenisey abidələri” kitabından*

Söz ehtiyatı

1. Lüğətdən istifadə edərək “kitabə”, “kurqan”, “spesifik”, “xaqan”, “ulus”, “törə” sözlərinin mənalarını izah edin.

Nə anladın?

2. Mətnə əsasən sualları cavablandırın.

1. İlk dəfə Orxon-Yenisey abidələri haqqında kim məlumat vermişdir?
2. İlk dəfə Orxon-Yenisey abidələrini hansı alim oxumuşdur?
3. Orxon-Yenisey abidələrinin tədqiqi türk dili və mədəniyyəti haqqında hansı məlumatı verir?
4. Qədim Göytürk dövləti haqqında hansı abidələr məlumat verir?

Düşün və cavab ver

3. Mətnəki hansı məqamlar qədim türklərin yüksək mənəvi keyfiyyətləri, qəhrəmanlığı və vətənpərvərliyi haqqında danışmağa əsas verir?
4. Bilgə xaqan abidəsindəki yazıdan gətirilmiş parçaya münasibətinizi bildirin. Bu sözləri necə başa düşürsünüz? Onlar sizdə hansı duyğuları oyadır?
5. Mətnədən Orxon-Yenisey abidələri haqqında 5 ən vacib məqamı qeyd edin.
6. Mətni hissələrə bölərək yarımbaşlıqlarla adlandırın.
7. Mətnə verilmiş məlumatlardan istifadə edərək Orxon-Yenisey abidələrinin tədqiqi tarixinin xronoloji cədvəlini davam etdirin.

Nə vaxt?	Kim?	Nə edib?
XIII əsr	Stralenberq	Daş abidələr haqqında məlumat verib.

Dil qaydaları

8. Mətnə göy rənglə verilmiş ifadələrə diqqət yetirin. Hansı saylardan sonra gələn ismlər təkdə, hansılardan sonra cəmdə işlənir?

Müəyyən miqdar saylarından sonra gələn isimlər təkdə olur: *üç qələm, qırx beş stul, yüz iyirmi altı kitab.*

Bir sıra, bir çox qeyri-müəyyən miqdar saylarından sonra gələn isimlər cəmdə olur: *bir sıra məktəblər, bir çox məsələlər.*

Çox, çoxlu, onlarla, yüzlərlə tipli saylardan sonra isimlər həm təkdə, həm cəmdə ola bilər: *çox uşaq, çox uşaqlar, onlarla tələbə, onlarla tələbələr.*

Digər qeyri-müəyyən saylardan sonra gələn isimlər təkdə olur: *bir neçə kitab, bir qədər yemək, xeyli uşaq.*

Sıra sayı ilə işlənən isim çox vaxt təkdə olur: *beşinci dərs, 2013-cü il.* Lakin bəzi hallarda bu isimlər çoxluq bildirir və cəmdə işləyə bilər: *6-cı siniflər, 20-ci illər.*

9) Qrammatik səhvləri tapın.

1. Bir sıra məsələ hələ də öz həllini tapmayıb.
2. Bir çox insan həqiqətin acı üzünü ilə qarşılaşmaqdan qorxur.
3. İndi az adamlar tapılar ki, internetdən istifadə etməsin.
4. Məktəb kitabxanasında çoxlu kitabların olması araşdırma zamanı şagirdlərin işini asanlaşdırır.
5. Axsam düşür, amma bizim xeyli işlərimiz qalıb.
6. Getdim, gördüm, bir dərədə iki kar, kor, kürkü yırtıq kirpilər var.
7. İclasda bir neçə məsələlərin müzakirəsi nəzərdə tutulub.

10) Nöqtələrin yerinə uyğun gələn isimləri əlavə edib cümlələri köçürün.

1. Meydana yığılmış minlərlə ... atəşfəşanlığa baxırdı.
2. Şahın qırx ... ibarət böyük sarayı var idi.
3. Molla Nəsrəddin bir çox ... qəhrəmanıdır.
4. Mən daha çox ... həll edə bilərdim, təəssüf ki, zəng vuruldu.
5. Bir neçə ... yol gedəndən sonra mənzilbaşına çatdılar.
6. Bir sıra ... tamamlayıb evə getdim.
7. Novruz bayramından əvvəl dörd ... qeyd edilir.
8. Samiri dəstəkləmək üçün xeyli ... toplaşmışdı.
9. Təqdimatı hazırlamaq üçün bir çox ... istifadə etmişəm.
10. XX əsrin 90-cı ... dövlətimiz üçün xüsusi əhəmiyyətə malikdir.

İŞARƏLƏRİN TARİXİ

Yazı meydana gələnə qədər insanlar arasında yalnız şifahi ünsiyyət mövcud olmuşdur. İlk əlifba yarandıqdan sonra danışiq səsləri yazıda hərflər vasitəsilə işarə olunmağa başlandı. Bu hərflərin köməyi ilə sözlər, cümlələr yazıldı. Beləliklə, yazılı nitq meydana gəldi.

Lakin şifahi nitq təkcə danışiq səslərindən ibarət deyil. İnsan danışarkən nitqində intonasiyanın, vurğunun, *pauzanın* və s. əhəmiyyəti də az deyil. Yazıda bütün bu köməkçi funksiyaları xüsusi işarələr – durğu işarələri yerinə yetirir.

Durğu işarələri mətnin daha asan qavranılmasına, səslə oxu zamanı düzgün ifadəsinə kömək edir. Lakin bu işarələr əlifba ixtira olunduqdan çox sonralar yaranmışdır. İlk dövrlərdə yazıda nəinki durğu işarələri, heç sözlər arasında boş məsafə də olmurdu. Belə mətni oxumağın nə qədər çətin olduğunu təsəvvür edirsinizmi?

Yazı prosesinin özü də çətin iş idi. Mətnlər xəttatlar tərəfindən köçürülürdü. Bir kitabın köçürülməsi bəzən bir neçə ilə başa gəlirdi. Belə kitabları oxuyanların sayı da məhdud idi.

Kitab çapının meydana gəlməsi və daha geniş oxucu kütləsini əhatə etməsi mətnlərin daha anlaşılıqlı, rahat oxunuşlu olması zərurətini yaratdı. Bunun üçün ilk növbədə sözləri, cümlələri bir-birindən ayırmaq lazım idi. İlk zamanlar mətndəki sözləri bir-birindən yazı xəttinin mərkəzində nöqtə qoymaqla ayırırdılar. Daha sonralar kiçik boşluq saxlamağa başladılar, nöqtə isə cümlənin bitdiyini bildirirdi. Cümlənin ilk sözünün böyük hərflə yazılması da mətnin daha asan qavranılmasına kömək edirdi.



1. Oxuduğunuz hissədə hansı abzasın mövzu ilə bağlılığı zəifdir?

Müasir dövrdə kitabların nə vaxtsa durğu işarələri olmadan çap edildiyini təsəvvür etmək çətinidir. Biz bu işarələrə o qədər alışmışıq ki, bəzən onları heç hiss etmirik və deməli, lazımınca qiymətləndirmirik. Halbuki durğu işarələrinin hər birinin dildə öz yeri və maraqlı tarixi var.

Məsələn, sual işarəsi latın dilində “sual” mənası verən “quaestio”

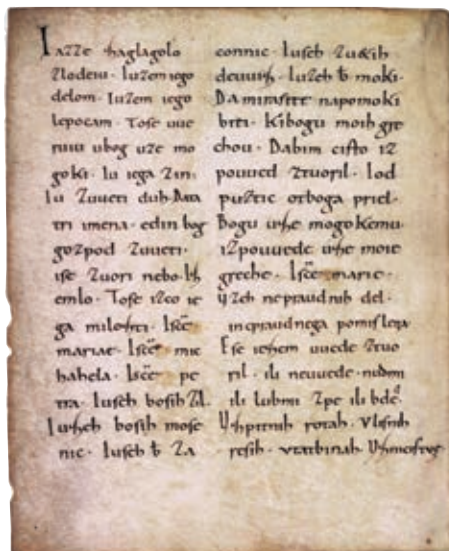

sözündən yaranmışdır. Əvvəllər sual cümləsinin sonunda bu sözün qısaldılmış formasını – “qo” yazırdılar. Sonra “q” hərfini “o”nun üzərində yazmağa başladılar. Nəhayət, bu yazılış indiki sual işarəsinə çevrildi.

Nida işarəsi də latın dilindən alınıb. Cümlənin sonunda yazılan və latın dilində sevinc, heyrət bildirən “io” nidası *analoji* yolla dəyişikliyə uğrayaraq müasir nida işarəsinə çevrildi.

Bu iki durğu işarəsinin mətndə yaratdığı məna çalarları çox zəngindir. Onların vasitəsilə maraqlı, şübhə, tərəddüd, təəccüb, heyrət, etiraz, sevinc, kədər və s. ifadə oluna bilər. Hələ “?!”, “!!!” işarələrinin cümləyə qatdığı *emosional* rəngləri demirik! Bu işarələr bəzən sözsüz də insanın fikrini çatdırmağa bilər. Kitab səhifələrinin kənarında oxucunun qoyduğu işarələr onun zövqü, düşüncə tərzini, hətta xarakteri haqqında müəyyən təsəvvür yaradır.

Böyük fransız yazıçısı Viktor Hüqo haqqında söylənilən əhvalat durğu işarələrinin malik olduğu ifadə imkanları baxımından maraqlıdır. Çox ciddi adam olan Hüqo hərdən zarafat etməyi sevmiş. Növbəti kitabı çapdan çıxdıqdan sonra o, satışın necə getdiyini bilmək üçün *naşirə* məktub göndərir. Kağızda yalnız sual işarəsi – “?” yazılmışdı. Hazırcavab naşirin cavabı da çox qısa olur: boş kağızın ortasında nida işarəsi – “!”.

Yazıda ən çox işlənən durğu işarələrindən biri də vergüldür. Bu işarənin yaranma tarixi haqqında bir neçə fərziyyə var. Bunlardan biri ərəb dili ilə bağlıdır. Ərəblər yazıda vergülü əvəz edən “və” bağlayıcısından geniş istifadə edirdilər. Ərəb dilində bu söz yazıda bir işarə ilə – “و” (vav) hərfi ilə ifadə olunur, çünki bu dildə çox zaman sait səsləri bildirən hərflər yazılır. Orta əsrlərdə ərəb dili, bu dildə yazılmış bədii və elmi əsərlər nəinki Şərqdə, hətta Avropada da geniş yayılmışdı. Ərəb dilindəki “və” bağlayıcısının qrafik işarəsi çox sadə olduğundan, güman etmək olar ki, naşirlər ondan vergül kimi istifadə etməyə başlamışlar.

Mətnlərin məzmun və təyinatına uyğun olaraq yazıda durğu işarələri ilə yanaşı, müxtəlif işarələrdən istifadə edilir. Bu işarələr fikrin daha aydın, qısa və lakonik ifadəsinə xidmət edir. Hər hansı elmi mətni oxuyub dərk etmək üçün hərfləri tanımaq kifayət deyil. Həmin elm sahəsində işlənən xüsusi işarələrin də mənasını bilmək lazımdır. Elmin, texnologiyanın sürətli inkişafı, informasiya bolluğu ilə xarakterizə olunan müasir dövrdə belə işarələrin sayı da günbəgün artır.

Dilruba Cəfərova

Söz ehtiyatı

2 Lüğətdən istifadə edərək “pauza”, “analoji”, “emosional”, “naşir” sözlərinin mənalarını izah edin.

Nə anladın?

3 Mətnə əsasən tapşırıq və sualları yerinə yetirin.

1. Durğu işarələrinin funksiyası nədən ibarətdir?
2. Durğu işarələrinin yaranma zərurəti hansı proseslə bağlı idi?
3. Mətnə əsasən sual və nida işarələrinin oxucuya hansı informasiyanı ötürdüyünü müəyyənləşdirin.
4. Vergülün yaranması ilə bağlı hansı fərziyyə mövcuddur?

Düşün və cavab ver

*4 Qruplara bölünərək müxtəlif sahələrdə istifadə olunan işarələr, onların mənaları və təyinatı haqqında araşdırma aparın.

- I qrup: Riyaziyyatda istifadə olunan işarələr;
II qrup: İnformatikada istifadə olunan işarələr;
III qrup: Musiqidə istifadə olunan işarələr;
IV qrup: Yazılarda istifadə olunan “N.B.” və “P.S.” işarələri.

Dil qaydaları

5 “Bunlardan biri ərəb dili ilə bağlıdır” cümləsində “bir” sayı hansı şəkilçi qəbul edib?

Yadda saxla!

SİFƏT VƏ SAYLARIN İSİMLƏŞMƏSİ

Bəzən cümlələrdə sifətlər və saylar isim kimi işləyə bilər: *kim? nə?* sualına cavab verir, hal, mənsubiyyət, cəm şəkilçiləri qəbul edir:

1. Toxun acdan xəbəri olmaz.
2. Çoxu bizim dediklərimizlə razılaşıdı.

Bu sözlər ismin qrammatik xüsusiyyətlərini qəbul etsə də, aid olduğu nitq hissəsini dəyişmir, say, sifət olaraq qalır.

6 Cümlələrdə altından xətt çəkilmiş sözlərə sual verməklə qrammatik mənasını müəyyənləşdirin.

1. Birinci siniflər çox həyəcanlı idilər.
2. Birincilər çox həyəcanlı idilər.
3. Hər gözəlin bir eybi olar. (Atalar sözü)
4. Qocaların biliyi – cavanların biləyi.
5. Biri işlər, on biri dişlər. (Atalar sözü)
6. Aza qane ol, çox qazanarsan.

*7 “Azlıq çoxluğa tabedir” cümləsində say işləniymi? Arqumentlər gətirməklə suala cavab verin.

(ÜMUMİLƏŞDİRİCİ TƏKRAR)

1 Mətnlərin məzmunundan çıxış edərək onların ixtira və ya kəşfə aid olduğunu müəyyənləşdirin. Fikrinizi əsaslandırın.

- | | |
|---|----------------|
| • Orxon-Yenisey əlifbasının Tomsen tərəfindən | kəşfi/ixtirası |
| • Yerin Günəş ətrafında fırlanmasının | kəşfi/ixtirası |
| • Amerika qitəsinin | kəşfi/ixtirası |
| • 1-dən 100-ə qədər ədədlərin toplanması üsulunun | kəşfi/ixtirası |
| • Yüksək keyfiyyətli benzinin | kəşfi/ixtirası |

2 Doğru, yoxsa yanlış?

1. Say əşyanın çoxluğunu bildirir.
2. Sayın mənaca üç növü var.
3. Miqdar saylarının üç növü var.
4. Numerativ sözlər əşyanın sıra nömrəsini göstərir.
5. Bütün sıra sayları düzəltmə saylardır.
6. Miqdar sayları yalnız rəqəmlə yazılır.
7. Say ismin xüsusiyyətlərini qəbul edir.
8. Kəsr sayları yalnız rəqəmlərlə yazılır.
9. Müəyyən miqdar sayları ilə işlənən isimlər cəmdə olur.

3 Səhvləri düzəltməklə mətni dəftərinizə köçürün.

İbn Sina 980-1037-inci illərdə yaşamışdır. İbn Sina iyirmi dokuz müxtəlif elm sahələrindəki ixtirası ilə məşhur olan böyük bir alimdir. O, təbabətdə I-ci olaraq nəbzi yoxlamaqla diaqnoz qoymaq metodunu kəşf etmişdir. Kitablarının 1-ində İbn Sina bu barədə geniş şərh vermişdir.

X-cu əsrdə yaşamış məşhur göz həkimi Əli ibn İsanın yazdığı "Göz həkiminin dəftəri" adlı əsər orta əsrlərdə 100-lərlə mənəbə arasında ən etibarlı sayılırdı.

Əmmar adlı başqa bir müsəlman alim isə hələ IX əsr bundan əvvəl özünəməxsus üsulla göz üzərində uğurlu cərrahiyyə əməliyyatı aparmışdır.

Şərqdə 1-inci xəstəxana 707-inci ildə Vəlid bin Əbdül Məlik tərəfindən yaradılmışdır.

4 "Onla ikinin hasili iyirmiye bərabərdir" cümləsini rəqəm və riyazi işarələrlə yazın.

5) Hər sətirdəki saylara xas olan ümumi cəhətləri söyləyin.

1. Otuz, otuz bir, min beş yüz səksən iki
2. Üç yüz altmış beş, on dörd, qırx səkkiz
3. Onlarla, xeyli, çox
4. Minlərlə, onlarla, yüzlərlə
5. Beş, üç, yüz, dörd
6. Qırx altıncı, min doqquz yüz on birinci, min beş yüz səksən ikinci

6) Mətni oxuyun və sayları aid olduğu isimlə birgə köçürün.

Alfred Nobel İsveç ixtiraçısı Emmanuel Nobelin dörd oğlundan biri idi. Dinamiti ixtira etmiş Alfred bu ixtiranın hesabına xeyli vəsait əldə etmişdi. 1895-ci ildə o öz adına fond təsis etdi. Fondun 31 milyon İsveç kronu həcmində vəsaitinin 12,4%-i (3,74 milyon kronu) Bakıdakı “Nobel qardaşları” şirkətindən Alfredə düşən payın hesabına yaranmışdı. 1901-ci ildən bəşəriyyət üçün böyük xidmətlər göstərmiş insanlara Nobel fondundan mükafatlar verilir.

* Mətndəki hansı saylar miqdar sayı deyil?

* Mətndəki sayları aşağıdakı cədvələ uyğun qruplaşdırın.

Müəyyən miqdar sayları	Qeyri-müəyyən miqdar sayları	Sıra sayları	Kəsr sayları

7) Səhvləri düzəldin.

1. Mənim bir dənə bacım var.
2. Kərimin 5 igid oğlanları var.
3. Anam mənə 1 dənə ayaqqabı aldı.
4. Bir çox suala hələ də cavab tapılmırdı.
5. Kəndlilər 1 tikə suya həsrət qalmışdılar.
6. Az nəfər adam olar ki, bu faciəyə laqeyd qalsın.

8) Hansı ifadə mənaca “1890-cı illər” ifadəsindən fərqlidir?

- A) XIX əsrin sonları
- B) 1880-1890-cı illər
- C) 1890-1900-cü illər
- Ç) XIX əsrin 90-cı illəri



BÖLMƏ

3

DƏYƏRLƏRİMİZ



*Xalqın, Vətənin taleyi hər bir insanın taleyinə
çevrilməlidir.*

Heydər Əliyev

VƏTƏN SAĞ OLSUN

Uşaqlıqdan bəri tez-tez eşidirdim: “Düşmən tapdağı altında olan torpaqlarımızı azad edəcəyik!” İndi **bu** cümlə mənim üçün, sadəcə, şüar deyildi, ətrafımda baş verən, mənim də iştirak etdiyim real hadisə idi. Əlimdə silah irəliyə doğru atdığım hər bir addımda **mən** bu sözləri canımla, qanımla hiss edirdim...

Alay qərargahından əmr gəlmişdi: başçılıq etdiyim *taqım* Şuşa istiqamətində hərəkət edən piyada *taboru* ilə birləşməli idi. Sevincimin həddi-hüdudu yox idi. Şuşanı heç vaxt görməsəm də, **o** mənim

üçün əlimdən alınmış doğma, müqəddəs bir yer idi. Sevinirdim ki, qismətimdə onun uğrunda döyülmək, bəlkə də, canımdan keçmək şərəfi varmış...

İyirmi iki nəfər idik. Yolumuz dağlardan, meşələrdən keçirdi. Bu yerlərdən top, tank keçirmək mümkün deyildi. Ona görə də yalnız piyadaları götürmüşdüm. **Bizə** tapşırılmışdı ki, əsas qüvvələrlə birləşənədək düşmənin gözünə görünməyək.

Gecə-gündüz dayanmadan gedərək təyin olunmuş vaxtda görüş yerinə çatdıq. Axşam vaxtı idi. Mən əsgərlərimə dincəlmək əmri verib tabor komandirini axtarmağa getdim.

Mayor Əsədov bir neçə *bölük* komandiri ilə birlikdə ağacın altında oturub söhbət edirdi. Mən yaxınlaşıb hərbi salam verdim və özümü təqdim etdim:

– Baş leytenant Zamanlı!.. Cənab mayor, icazə verin məruzə edim...

O, başını qaldırıb üz-gözünü turşutdu. Kobudcasına sözümlü kəsdi:

– Yaxşı görək, leytenant. Bura hərbi məktəb deyil. Mil kimi dayanıb durma!

Mən duruxdum, onun son sözlərini başa düşmədim.

– Əə, otur, deyirəm.

Mən pərt halda komandirin qarşısında oturdum. “Görəsən, haradan bildi ki, hərbi məktəbi qurtarmışam”, – deyə düşündüm. Ayın zəif işığında diqqətlə onun üzünə baxdım. Yaşı əlliyə yaxın olardı. Səsi xırıltılı idi. Alnındakı dərin çapıq onsuz da zəhmli sifətini daha qorxunc edirdi. Bir sözlə, əsl döyüş canavarı idi.

Əsədovun əlində kağız parçası var idi. Orada xəritəyə oxşayan bir şey



cızmışdı. Hücüm əməliyyatını bölük komandirlərinə izah edirdi:

– Baxın, bura Şuşanın Laçın tərəfdən girişidir. Biz isə indi bax bu nöqtədə yerləşmişik, girişin dörd kilometrliyində. Bilirsiniz ki, şəhərin qalan tərəfləri sıldırım qayalıqlardır. Xüsusi təyinatlı döyüşçülərimiz gecə bu qayalarla dırmaşib düşməyə hücum edəcəklər... – o, sözünə ara verib sanki fikrə daldı. – Allah **özü** onlara kömək olsun... Səhər saat 4-də isə biz əsas girişdən şəhərə daxil olmalıyıq. İndi isə dağılışın, hücum qədər yaxşıca dincəlin.

Biz ayağa qalxdıq. Mən bölüyümə tərəf yönəldim. Bu vaxt cavan zabitlərdən biri mənə yaxınlaşdı.

– Leytenant, deyəsən, komandirdən incidin.

– Düzü, belə gözləməirdim...

– İncimə, qardaş. Komandirimiz Qarabağ uğrunda vuruşanda biz sən ilə hələ anadan olmamışdıq. Onun ermənilərlə **öz** haqq-hesabı var. Oğlu da xüsusi təyinatlıdır. Təsəvvür edirsən, ata burada, oğul da şəhərin o başında düşmənlə ölüm-dirim savaşına hazırlaşırlar.

Zabit əlini dostcasına kürəyimə vurub məndən ayrıldı. Onun bu sözlərindən sonra döyüş ruhuma bir *stimul* da qatılmışdı: Əsədovun hörmətini qazanmaq.

Gecəyarısından etibarən Şuşa tərəfdən atəş səsləri gəlməyə başladı. Getdikcə səslər güclənirdi. Hiss olunurdu ki, şəhərdə qızgın döyüş gedir. Nəhayət, mayor Əsədov hücum əmri verdi və biz Şuşaya tərəf irəliləməyə başladığımız. Tabor komandiri qarşıda gedirdi. Mən ondan geri qalmamağa çalışırdım. Birdən o mənə tərəf dönüb dedi:

– Leytenant, sən öz bölüyünlə arxamızca gəl. Şəhərin girişində qırğın olacaq. Baş çıxara bilməzsən.

Baş düşə bilmirdim, komandir qayğıma qalır, yoxsa Şuşaya birinci girmək şərəfini heç kimlə bölüşmək istəmir? İstənilən halda əmrə tabe olub bölüyümlə arxa cərgələrdə yer tutdum.

Şəhərin girişində, doğrudan da, əsl cəhənnəm idi. Düşmən gülləsi baş qaldırmağa imkan vermirdi. Mən ötən bir ay ərzində bir neçə döyüşdə iştirak etmişdim. Amma beləsini görməmişdim.

Nəhayət, bizim *snayperlər* düşmənin bir neçə pulemyotçusunu susdurdu. Elə bu vaxt şəhərin girişində mayor Əsədov göründü. Əlində üçrəngli bayrağımızı tutmuşdu. Onun hayqırtısı atəş səslərini batırdı:

– Haydı, əsgərim, irəli! Şuşa bizimdir!

Elə bu zaman o, yanında partlayan qumbaranın toz-dumanı içində görünməz oldu. Mən qeyri-ixtiyari ayağa qalxıb bölüyümü hücum səslədim və irəli atıldım. Şəhərə daxil olanda qala divarının yanında yerə uzanmış Əsədovu gördüm. O, qan içində idi. Cəld ona yaxınlaşdım:

– Komandir, yaralanmısınız?
– Yaralanmışam?.. Mən ölürəm, oğul, – mayor titrək səslə deyib əlindəki bayrağı mənə verdi. – Al bunu, qala divarının üstündən as. İndi taborun komandiri sənsən. Elə et ki, səhərə kimi bu mənurların izi-tozu da mənim şəhərimdə qalmasın!

Sonra o, huşunu itirdi. Mən onun çiyindən tutub silkələdim:

– Komandir!.. Komandir!.. Bir söz deyın... Sağsınız?!

O, son sözlərini demək üçün bir daha gözünü açdı:

– Vətən sağ olsun, oğul!.. – deyib həmişəlik gözlərini yumdu.

Rafiq İsmayılov

Söz ehtiyatı

1) Lüğətdən istifadə edərək “taqım”, “tabor”, “bölük”, “stimul”, “snayper” sözlərinin mənalarını izah edin.

Nə anladın?

2) Mətdəki hadisələr kimin dilindən nəql edilir?

- A) Mayor Əsədovun
- B) Mayor Əsədovun taborunda döyüşən gənc zabitin
- C) Leytenant Zamanlının
- Ç) Hadisələri öz gözləri ilə görmüş kənar şəxs

Düşün və cavab ver

3) Mətdə qəhrəmanın özünə verdiyi sualı bir daha oxuyun və ona cavab verməyə çalışın.

“Başa düşə bilmirdim, komandir qayğıma qalır, yoxsa Şuşaya birinci girmək şərəfini heç kimlə bölüşmək istəmir?”

4) Sizcə, mayor Əsədov leytenantın hərbi məktəb bitirdiyini haradan bildi?

5) “Vətən sağ olsun” ifadəsi hansı məqamlarda işlədilir?

Yazı

6) Mayor Əsədov obrazına münasibət bildirməklə onun zahiri portretini və xarakterini təsvir edin.

Yaradıcılıq

7) Qruplarla iş. Müxtəlif mənbələrdən istifadə edərək aşağıdakı mövzularda təqdimat hazırlayın.

I qrup: Şuşanın tarixi.

II qrup: Şuşa düşməndən necə azad olundu?

III qrup: Azərbaycan Silahlı Qüvvələri: hərbi bölmələr və rütbələr.

IV qrup: I və II Qarabağ müharibələri.

Dil qaydaları

8) Mətnə göy rənglə verilmiş sözlərə sual verin. Bu sualların hansı nitq hissəsinə aid olduğunu söyləyin.

Yadda saxla!

ƏVƏZLİK VƏ ONUN MƏNA NÖVLƏRİ

Əsas nitq hissələrinin yerində işlənən, mənacə onu əvəz edən nitq hissəsinə əvəzlik deyilir. Əvəzlik hansı nitq hissəsinə əvəz edirsə, onun suallarına cavab olur və onun funksiyalarını yerinə yetirir: ad, əlamət və s. bildirir.

Əvəzlilərin müxtəlif məna növləri vardır: *şəxs əvəzliləri, işarə əvəzliləri, qeyri-müəyyən əvəzlilər, sual əvəzliləri, təyini əvəzlilər.*

9) Cümlələrdə fərqləndirilmiş sözləri uyğun əvəzlilərlə əvəz edin.

belə, o, sən, onu, onlar, neçənci

1. **Vətəni** sevməyən insan olmaz. (Abbas Səhhət)
2. **Üzeyir Hacıbəyli** Şərqdə opera sənətinin əsasını qoymuşdur.
3. **İstedadlı** insanlar yüz ildə bir doğulurlar.
4. **1941-ci** ildə Nizami Gəncəvinin 800 illiyi keçirilməli idi.
5. **Özün** onunla danışarsan.
6. **Tamaşaçılar** müğənninin ifasına heyranlıqla qulaq asırdılar.

10) Cümlədə altından xətt çəkilmiş əvəzliyin əvvəlki cümlədə hansı sözü əvəz etdiyini müəyyən edin.

1. Mən yaxınlaşıb hərbi salam verdim. Özümü təqdim etdim.
2. Şəkildə gördüyün gözəl xalçanı 120 il əvvəl Qarabağ ustaları toxumuşlar. Hazırda həmin xalça Ermitaj muzeyindədir.
3. Döyüşçülər səngərdə idilər. Komanda gələn kimi hamı irəli atıldı.
4. Ayan, Tofiq və Murad bir komandada birləşdilər. Hərəsi bir fənni daha yaxşı bilirdi.

SONUNCU DƏRS

Həmin gün **mən** dərsə gecikirdim və danlanacağımı bildiyim üçün çox qorxurdum. Doğrusu, dərsə də hazır deyildim. Bir anlığa ağıma gəldi ki, məktəbə getməyim. Amma mən qorxuya üstün gələ bildim və məktəbə tələsdim.

Meriyanın qarşısından qaçarkən gördüm ki, camaat elanlar asılış lövhənin qarşısına yığılıb. Son iki ildə bu lövhədə **biz** ancaq xoşagəlməz xəbərlər oxuyurduq: məğlub edildiyimiz döyüşlər, *komendantın* əmrləri... Mən qaça-qaça fikirləşdim: “Görəsən, yenə nə yazıblar?”

Adətən, dərslərin əvvəlində sinifdə elə səs-küy olur ki, küçədə də eşidilir. Hamı bərkəndən dərslərinə təkrar-

layır, müəllim çubuğunu masanın üstünə vuraraq şagirdləri sakitləşdirməyə çalışır. Mən bu qarışıqlıqdan istifadə edərək yavaşca yerimə keçmək niyyətində idim. Amma bu gün sinif qəribə bir sükuta qərq olmuşdu. Bu lal sükut içərisində qapını açıb içəri girmək, təsəvvür edirsiniz, necə çətin idi? Amma cənab Amel mənim üzümə baxıb mülayim səslə dedi:

– Keç yerinə, mənim balaca Fransım. Biz artıq sənsiz başlamaq istəyirdik.

Mən tələsik yerimdə oturdum. Arxa partalarda kənd ağsaqqallarının əyləşdiyini görüb xeyli təəccübləndim. Onların hamısının sifətində qəmgin ifadə var idi.

Cənab Amel aramla sözə başladı:

– Uşaqlar! Bu gün mən sizinlə sonuncu dəfə məşğul oluram. Berlindən əmr gəlmişdir ki, bizim əyalətin məktəblərində yalnız alman dili tədris olunsun... Yeni müəlliminiz sabah gəlir. Bu gün isə sizin sonuncu fransız dili dərslərinizdir. Xahiş edirəm, çox diqqətli olun.

Onun sözləri məni sarsıtdı... Ah, yaramazlar!.. Demək, bu imiş meriyanın divarında asdıqları elan!

Sonuncu fransız dili dərsləri!.. Mən öz dilimdə düz-əməlli yaza da bilmirəm! Deməli, heç vaxt öyrənə bilməyəcəyəm də! Deməli, elə belə də yaşamağa olacağam! Mən itirilmiş vaxta görə, ağacların başında quş yuvaları axtarmaq, donmuş çayda sürüşmək xatirinə buraxılmış dərslərə görə necə



də heyifsilənirdim! Bu günəcən mənə darıxdırıcı görünən kitablar – qrammatika, tarix indi sanki köhnə dostlar kimi əziz idi. Onlardan ayrılmaq mənə necə də ağır gəlirdi. Hələ cənab Amel! Müəllimimi bir daha görməyəcəyimi düşünəndə onun danlaqları da, cəzaları da unuduldu.

Mən bizim kənd qocalarının səhər tezdən məktəbə yığışmalarının səbəbini də başa düşdüm. Bununla **onlar** sanki qırxillik sədaqətli xidmətinə görə müəllimə minnətdarlıqlarını bildirir və əllərindən alınan Vətənə son borclarını verirdilər...

Adımın çəkilməsi düşüncələrimi yarımçıq kəsdi. Müəllim məni lövhəyə çağırırdı. İlahi, bu gün dərsimi heç bir səhv buraxmadan danışmaq üçün nələrdən keçməzdim. Lakin mən elə ilk kəlmələrdəcə çaşdım, başımı aşağı salıb susdum. Bu zaman cənab Amel danışmağa başladı:

– Mən səni danlamayacağam, Frans. **Sən, onsuz da, kifayət qədər cəzalandırılmışan...** Bax sən hər gün fikirləşirdin: “Hara tələsirəm? Sabah hamısını öyrənərəm”. Sonra isə görürsən, nələr olur? **Siz** özünüzü fransız adlandırırırsınız, amma doğma dilinizdə nə yaxşı danışmağı, nə də düzgün yazmağı bacarırsınız.

Sonra cənab Amel fransız dili barədə danışmağa başladı. **O** deyirdi ki, bu, dünyada ən gözəl, ən məlahətli dildir, **onu** qoruyub saxlamaq lazımdır. *Nə qədər ki əsarət altına alınmış xalq öz dilini dərindən bilir, o sanki öz zindanının açarını əlində saxlayır...*

Sonra müəllim kitabı əlinə alıb dərsə başladı. Mən onun bütün dediklərini çox gözəl başa düşürdüm. Buna özüm də mat qalmışdım. Görünür, əvvəllər mən müəllimə heç vaxt belə diqqətlə qulaq asmamışdım. Müəllim də heç vaxt dərsi belə aydın, belə hövsələ ilə izah etməmişdi. Zavallı qoca sanki getməmişdən əvvəl bütün bildiklərini bizə vermək istəyirdi.

Sinifdə tam sakitlik hökm sürürdü. Pəncərədən sinfə doluşan mayböcəklərinə də fikir verən yox idi. Məktəbin damında quşlar astadan civil-dəşirdilər və mən onlara qulaq asa-asa özümdən soruşurdum: “Bəlkə, onları da almanca oxumağa məcbur edəcəklər?”

Birdən kilsə zəngi saat on ikini vurmağa başladı. Cənab Amelin rəngi ağardı.

– Dostlar, mən, mən... – deyə o danışmağa çalışdı, lakin sözünün ardını gətirə bilmədi.

O, üzünü lövhəyə çevirdi, bir parça təbaşir götürərək böyük hərflərlə yazdı:

“YAŞASIN FRANSA!”

Sonra başını lövhəyə dayayaraq donub-qaldı və əli ilə bizə işarə elədi:

“Dərs bitdi... Gedin...”

Alfons Dode

Söz ehtiyatı

- 1 Lüğətdən istifadə edərək “meriya”, “komendant” sözlərinin məna-larını izah edin.

Nə anladın?

- 2 Əsərin qəhrəmanı nə üçün elan yazılmış lövhəyə yaxınlaşdı?
3 Fransı sinifdə təəccübləndirən nə oldu?

Düşün və cavab ver

- 4 Mətnə fərqləndirilmiş cümlələri bir daha oxuyun. Onların mənasını izah edin.
5 Sizcə, mətnin əsas ideyası nədir? Məzmunu Azərbaycanla bağlı ol-mayan bu hekayə nə üçün “Dəyərlərimiz” bölməsinə daxil edilib?

Yazı

- 6 “Mənim dilim – mənim varlığım” mövzusunda esse yazın.

Dil qaydaları

- 7 Mətnə göy rənglə verilmiş sözlərə diqqət yetirin. Onlardan hansılar tək, hansılar isə çox olan varlıqları ifadə edir? Bu sözlərə sual verin, nə üçün sonuncu söz “kim?” yox, “nə?” sualına cavab verir?

Yadda saxla!

ŞƏXS ƏVƏZLİKLƏRİ

İsmi əvəz edən və *kim? nə?* suallarından birinə cavab olan əvəzlilərə şəxs əvəzlilikləri deyilir. Bu əvəzlilər şəxsə və kəmiyyətə görə dəyişir.

Şəxs	Tək	Cəm	Sualı
I şəxs	mən	biz	kim?
II şəxs	sən	siz	kim?
III şəxs	o	onlar	kim? nə?

I və II şəxsi bildirən əvəzlilər, adətən, insan anlayışı bildirən isimləri əvəz edir. III şəxs isə həm insana, həm də digər canlı və ya cansız varlıqlara aid ola bilər: *onun (insanın) kitabı, onun (pişiyin) caynağı, onun (divarın) rəngi.*

8) Şəxs əvəzlilərinə müvafiq hal şəkilçilərini artırmaqla cümlələri oxuyun. “Mən” və “biz” şəxs əvəzlilərinin yiyəlik hal şəkilçisi ilə ismin yiyəlik hal şəkilçisi arasındakı fərqi izah edin.

1. O... sözləri hamıya xoş gəlirdi.
2. Müəllim həmişə siz... tərifləyir.
3. Onlar... qəhrəmanlığı heç zaman unudulmayacaq.
4. Daha mən... sən... deyiləcək sözüm yoxdur.
5. Kim nə deyər biz... olan qeyrətə?! (Mirzə Ələkbər Sabir)
6. Siz... sonra buraya heç kim gəlməyib.
7. Sən biz... ellərin ruhuna bir bax! (Səməd Vurğun)

9) Verilmiş bayatılarda şəxs əvəzlilərinə göstərin. Onların qəbul etdikləri şəkilçiləri müəyyənləşdirin. Hansı sözlərə həm hal, həm də xəbərlilik şəkilçiləri artırılıb?

Bu dağda mənəm sənsiz,
Dağı enmənəm sənsiz.
Harda ahu mələsə,
Bil ki, o mənəm sənsiz.

Keçmə, Araz dərindir,
İçmə, suyu sərindir.
Həsərət baxan bu ellər
Sənin də ellərindir.

Araqçının məndədir,
Sərmişəm, çəməndədir.
Dünya gözələ dönsə,
Mənim gözüm səndədir.

Əzizim, səni, Təbriz,
El sevər səni, Təbriz.
Al qoynuna əzizlə
Anatək məni, Təbriz.

10) Nöqtələrin yerinə uyğun şəxs əvəzlilərinə artırmaqla cümlələri köçürün. Sizə bu işdə yardım edən şəkilçiləri müəyyən edin.

1. ... yanmasam, ... yanmasan, ... yanmasaq,
Necə çıxar qaranlıqlar aydınlığa?! (Nazim Hikmət)
2. ... şeirlərin hamı tərəfindən oxunur.
3. ... işinizi hamıya nümunə göstərməliyik.
4. Kitabın müzakirəsində ... bizə xeyli etiraz etdilər.
5. Bütün problemləri ... yaradırsan, çünki özünə cavabdeh deyilsən.
6. ... narahatam, çünki imtahanın nəticəsi hələ elan olunmayıb.
7. Hadisənin əsas şahidləri ... idik.
8. ... təkcə mənə inanır.
9. ... bilirdin ki, bu gün ... gəlməyəcək?
10. Uşaqların tərbiyəsinə ... cavabdehsiniz.

ƏLİF HACIYEV

Şəhidsiz torpaq, itkisiz qələbə, qansız istiqlal olmur. **Bu** yolda öz canından keçənlər əbədi olaraq adlarını vətən tarixinə həkk edirlər.

Azərbaycanın müstəqilliyi və ərazi bütövlüyü uğrunda gedən döyüşlərdə qəhrəmancasına şəhid olmuş igid oğullarımızdan biri də Əlif Hacıyevdir.

Əlif Lətif oğlu Hacıyev 24 iyun 1953-cü ildə Xocalı şəhərində anadan olmuşdur. O, hərbi xidməti Minsk şəhərində keçmiş, sonradan Daxili İşlər Nazirliyinin Akademiyasını bitirmişdir. Bir müddət Belorusiya milis orqanlarında müxtəlif vəzifələrdə işlədikdən sonra 1982-ci ildə Azərbaycana qayıtmışdır. 1984-cü ilin oktyabr ayına qədər Dağlıq Qarabağ Muxtar Vilayətinin Daxili İşlər İdarəsində çalışmışdır.



Həmin dövrlərdə Qarabağda ermənilər tərəfindən azərbaycanlıların incidilməsi, gənclərin günahsız yerə həbsə salınması, milli abidələrimizin dağıdılması Əlifi çox narahat edirdi. O, yaxşı başa düşürdü ki, ermənilərin əsas məqsədi Dağlıq Qarabağı Azərbaycandan qoparıb Ermənistanın tərkibinə daxil etməkdir. Əlif dəfələrlə ermənilərin bəd əməllərinin üstünü açmış, onlara mənfur planlarını həyata keçirməyə imkan verməmişdi.

Belə hadisələrdən biri də 1984-cü ilin avqust ayında baş vermişdi. **O** vaxt erməni quldur dəstəsi Kosalar kəndində 9 yaşlı İlham Əsgərovu oğurlayıb Xankəndində bir zirzəmidə gizlətmişdi. Əlif Hacıyev peşəkar əməliyyatçı kimi hadisənin izinə düşmüş, uşağı xilas etmişdi. Əgər o, İlhamın yerini vaxtında tapmasaydı, uşaq vəhşicəsinə öldürüləcəkdi. Əlif Hacıyevin bu hadisə ilə əlaqədar topladığı materiallar əsasında 5 nəfər erməni canisi həbs olunmuşdu.

Ermənilər bunun qisasını almaq məqsədilə saxta sənədlər tərtib edərək Əlifin həbs olunmasına nail oldular. Ona 10 il azadlıqdan məhrumolma cəzası kəsildi. Əlif Sibirə göndərildi. Soyuq həbsxana kamerasında dustaq həyatı keçirdi. Lakin 4 il sonra haqq öz yerini tapdı və o, həbsdən azad olundu.

Həbsxanadan çıxan Əlifin qarşısında bir məqsəd var idi: erməni millətçiləri ilə ömrünün axırına qədər mübarizə aparmaq. **Bu** dövrdə erməni daşnakları Qarabağı ələ keçirmək planlarını gizlətmir, mətbuatda bununla bağlı çıxışlar edir, silahlı dəstələr yaradırdılar. Dağlıq Qarabağ üzrə Təşkilat Komitəsində işləməyə başlayan Əlif ermənilərin mənfur niyyətlərinin ifşa olun-

masında fəal iştirak edirdi. Millətçi *ekstremistlərin* bir çoxunu şəxsən tanıması, erməni dilində səlis danışması, ərazilərə yaxşı bələd olması erməni *terrorçu*-quldur dəstələrinin tutulmasında və tərksilah edilməsində Əlifin köməyinə gəlirdi.

1990-cı ilin dekabr ayında Əlif Hacıyev yenidən daxili işlər orqanlarına bərpa olundu və Xocalı təyyarə limanının daxili işlər bölməsinə rəis təyin edildi. O həmçinin Xocalı aeroportunun komendantı idi. Artıq Əlif ermənilər üçün ciddi təhlükəyə çevrilmişdi. Onlar Əlifin başına böyük pullar qoyur, onu aradan götürməyə çalışırdılar. Əlif isə erməni millətçilərinə qarşı mübarizəsini davam etdirirdi. Məhz onun sayıqlığı sayəsində Xocalı aeroportu ermənilərin nəzarətindən tamamilə çıxdı, onların təyyarə ilə Xankəndinə silah-sursat daşımalarının qarşısı alındı. Göstərdiyi xidmətlərə görə 1991-ci ilin dekabr ayında ona mayor rütbəsi verildi. Lakin cəmi üç ay sonra qanlı Xocalı faciəsi baş verdi. 1992-ci il fevral ayının 26-sı Xocalının təhlükəsizliyini qoruyan Əlifin son günü oldu...

1992-ci il fevralın 25-də gecə saat 22-23 radələrində Ermənistanın silahlı qüvvələri Xankəndində yerləşən 366-cı motoatıcı alayın zirehli texnikası və hərbi heyətinin köməyi ilə Xocalıya üç tərəfdən hücum etdilər. İlk həmləni aeroportdan başlayan erməni və rus hərbiçiləri səhər saat 5-ə qədər Xocalını gülləbaran etdilər. Günahsız insanlar ayaqyalın, başıaçıq meşəyə qaçdılar. Əlif və onun dəstəsi azğınlaşmış rus hərbiçiləri və erməni yaraqlıları ilə son ana qədər vuruşdular. O, təyyarə limanından çıxmamışdan əvvəl aeroportun və məxfi sənədlərin ələ keçməməsi üçün *dispetçer* məntəqəsini partlatdı. Körpələri, qızları, qocaları xilas etmək üçün əlindən gələni etdi. Bir dəstə dinc əhalini təhlükəsiz yerə çıxara bildi. Əlif özü də orada qala, bir daha geri qayıtmaya bilərdi. Lakin o, xocalılıların yeganə ümid yeri olduğunu bilirdi. Odur ki Əlif təhlükəsiz yeri tərksilah edib yenidən od-alovun içinə atıldı, bərabər olmayan qüvvə ilə döyüşməyə davam etdi. Öz həyatı bahasına yenə də neçə-neçə qadını, uşağı ölümün pəncəsindən xilas etdi. Lakin özü qəhrəmancasına həlak olub şəhidlik zirvəsinə ucaldı.

Əlif Hacıyev Şəhidlər xiyabanında dəfn olunmuşdur. Ölümündən sonra ona Azərbaycanın Milli Qəhrəmanı adı verilmişdir. Xəzər dənizində Əlif Hacıyev adına gəmi, Bakının Nizami rayonunda orta məktəb və küçə var.

Elbrus Şahmarın
“Şah İsmayıl qartalları” kitabından

Söz ehtiyatı

- 1) Lügətdən istifadə edərək “ekstremist”, “terrorçu” və “dispetçer” sözlərinin mənalarını izah edin.

Nə anladın?

- 2 Mətnəndən Əlif Hacıyev haqqında əldə etdiyiniz əsas məlumatları qeyd edin.
- 3 Nə üçün ermənilər Əlifi aradan götürməyə çalışırdılar?

Yaradıcılıq

- 4 Mənbələrdən Xocalı faciəsi haqqında məlumat toplayaraq yazılı təqdimat hazırlayın.

Dil qaydaları

- 5 Mətnədə göy rənglə verilmiş əvəzlilərə diqqət yetirin. Sizcə, onlar hansı nitq hissəsini əvəz edir, mənə etibarilə nəyə xidmət edir?

Yadda saxla!

İŞARƏ ƏVƏZLİKLƏRİ

İşarə məqsədilə işlənən əvəzlilərə işarə əvəzliləri deyilir. İşarə əvəzliləri bunlardır: *o, bu, elə, belə, həmin*. Məsələn: *Bu binanı təzə tikiblər. Elə yaşa ki, yaddaşlarda qalasan. Akif həmin xəbəri eşidəndə çox sevinmişdi.*

- 6 Hansı cümlələrdə “o” əvəzliyi şəxs, hansılarda işarə əvəzliyi kimi işlənib?

1. Ovçu, insaf elə, keçmə bu düzdən,
O çöllər qızını ayırma bizdən. (Səməd Vurğun)
2. Ona söz vermişəm ki, yaxşı oxuyacağam.
3. O insanla söhbət etmək kitab oxumağa bərabərdir.
4. Dostu ilə görüş onu çox sevindirdi.
5. Mənim ən yaxın rəfiqəm odur.
6. O adamı əvvəllər də şəhərdə görmüşəm.

- 7 Nöqtələrin yerinə hansı işarə əvəzliləri uyğun gəlir?

həmin, o, belə, bu, elə

1. ... çobanın ... də sürüsü olar.
2. ... yanı qaya, ... yanı qaya, içində sarı maya.
3. Qılinc ... qılındır, qol ... qol deyil.
4. Mən ... sevincimi yalnız səninlə bölüşə bilərəm.
5. Ömrünün ... illərini ürək ağrısı ilə xatırlayırdı.

AYPARA VƏ ULDUZ

Parisin Luvr Muzeyində vaxtilə Şuşa şəhərində tapılmış, Miladdan öncə XII əsrə aid olan bir daş abidə saxlanılır. Bu daşın baş hissəsində həkk olunmuş aypara və ulduz diqqəti daha çox cəlb edir.

Aypara və ulduz simvolları dünyada ən geniş yayılmış rəmzlərdən biridir. Müasir dövrdə aypara, ilk növbədə, islamın rəmzi kimi tanınır. Lakin islamdan çox-çox əvvəllər də aypara və ulduz müxtəlif ilahi qüvvələrin rəmzi sayılırdı.

Tarixi faktlara əsaslanaraq demək olar ki, aypara-ulduz qədim türklərin islamdan əvvəlki simvolu olmuşdur. Buna sübut kimi arxeoloji qazıntılar zamanı Orta Asiyada tapılmış dəmir pulları göstərmək olar. Bu pullar VI-VII əsrlərdə mövcud olmuş Göytürk imperatorluğuna məxsusdur. Üzərində aypara-ulduz rəmzi təsvir olunmuş bu 104 ədəd pul türk tarixində ən qədim pullardır.

İslamın yeni yarandığı dövrlərə aid tarixi mənbələrdə aypara-ulduz simvolu haqda heç bir məlumat yoxdur. Bu işarənin islamın rəmzinə çevrilməsi prosesi bir qədər gec – türk xalqları bu dini qəbul etdikdən sonra başlamışdır. X əsrdən başlayaraq türklər nəinki islamı qəbul etmiş, hətta müsəlman dünyasında siyasi liderliyi ələ almışdılar.

XI əsrdən etibarən şiddətlənən xristian-müsəlman qarşıdurmasında xristianlar xaç simvolundan geniş istifadə edirdilər. Onlar bütün savaqlara xaç təsvir olunmuş bayraqlarla, qalxanlarla gedirdilər. Bu, islam ideyasını əks etdirən bir rəmzin yaranmasını zəruri etdi. Belə bir rəmzi müsəlman dünyasına türklər gətirdilər. Xaçlılara qarşı mərdliklə vuruşan müsəlman türklər özlərinin qədim simvolundan – aypara-ulduzdan istifadə etməyə başladılar. Həmin vaxtdan aypara və ulduz islamın rəmzinə çevrildi. Sonralar isə bu işarə Osmanlı imperiyasının dövlət simvolu oldu. Osmanlılar bu simvolun bəzədiyi bayraq altında bir çox əraziləri fəth etdilər. Bundan sonra aypara və ulduz rəmzindən bütün müsəlman dünyasında geniş istifadə edilməyə başlanmışdır.

Ayparanın türk-islam rəmzinə çevrilməsi ilə bağlı başqa bir fərziyyə də var. Əfsanəyə görə, 1299-cu ildə Kiçik Asiyada balaca bir dövlətin – Osman oğulları bəyliyiinin hökmdarı Osman bəy yuxuda dünyanın bu başından o başına uzanan aypara görür. Bunu xeyir xəbər kimi yozan hökmdar aypara-ulduzu öz dövlətinin rəmzi kimi qəbul edir.

Yuxu Osmanı aldatmamışdı, onun *xələfləri* nəhəng Osmanlı imperiyası



yaradıb müsəlman aləminin ən böyük hökmdarları kimi tarixə düşdülər. Sülalənin simvolu olan aypara isə tədricən bütün islam aləmi ilə assosiasiya olunmağa başlandı. Bu simvol bir sıra islam dövlətlərinin bayrağında həkk olunub. Bir çox islam məbədlərinin günbəzini də aypara bəzəyir.

Müsəlmanların qəməri (Ay) təqvimindən istifadə etməsi, Məhəmməd peyğəmbərin Səd ibn Malikə üzərində *hilal* çəkilmiş bir bayraq verməsi haqqında rəvayətin olması – bütün bunlar hilalın islam simvolu halına gəlməsinə səbəb olmuşdur. Təsadüfi deyil ki, bir çox ölkələrdə xeyriyyə işləri görən Qırmızı Xaç Cəmiyyəti müsəlman ölkələrində “Qızıl Aypara Cəmiyyəti” adı altında fəaliyyət göstərir.

*Aydın Əlizadənin
“Aypara və ulduz simvolu” məqaləsi əsasında*

Söz ehtiyatı

1) Lüğətdən istifadə edərək “hilal” sözünün mənasını izah edin.

Nə anladın?

2) Mətdən ayparanın türklərin simvolu olduğunu sübut edən faktları seçin.

3) Ayparanın islamın simvoluna çevrilməsi hansı hadisə ilə bağlıdır?

Dil qaydaları

4) Mətdə göy rənglə verilmiş əvəzlilərə sual verin və cümlədə rolunu müəyyən edin.

Yadda saxla!

O, BU ƏVƏZLİKLƏRİNDƏN SONRA VERGÜLÜN İŞLƏNMƏSİ

O, bu əvəzliləri cümlədə mübtədə vəzifəsində olarkən onlardan sonra isim, sifət, say, zərf gələrsə, vergül qoyulmalıdır. Məsələn: O, rəfdən bir kitab götürdü. O, səkkizinci sırada aylaşmışdı. Bu, çoxdan oxuduğum kitablardan biridir.

Mübtədə vəzifəsində olan *o, bu* əvəzlilərindən sonra əvəzlik, feil və köməkçi nitq hissələri gələrsə, vergül qoyulmur.

5) Hansı cümlələrdə *o, bu* əvəzlilərindən sonra vergül qoyulmalıdır?

1. O söhbəti yarımçıq kəsərək otaqdan çıxdı.
2. Bu kitab göytürklər haqqındadır.
3. Bu balaca qız mənim bacımdır.
4. O beş bacının bir qardaşdır.
5. O hava qaralanda kəndə çatdı.
6. Bu Albaniya dövləti haqqında əldə etdiyim son məlumatdır.

BAYRAQ

Torpağım üstünə kölgələr salan
Mənim varlığımın *cilas*ı bayraq.
Zəfərdən doğulmuş, Göytürkdən qalan
Qurdbaşlı bayrağın balası bayraq.

Üçrəngli bayrağın kölgəsində mən
Qaraca torpağı vətən görmüşəm.
Zəfər güllərini *dövri-qədimdən*
Bayraq işığında bitən görmüşəm.
Bayraq mənliyimdir, bayraq kimliyim,
Bayraq – öz yurduma öz hakimliyim.

Harda əcdadımın ayaq izi var,
Bu zəfər bayrağım orda dikəlsin.
Keçdiyi yerlərdə dağlar, yamaclar
Onun hüsuruna salama gəlsin.

Tarixdən qədimdir, zamandan qoca
Mənim bayrağıma sancılan hilal.
Aləmə nur saçdı tarix boyunca
Məbədlər başına tac olan hilal.

Daim ucalasan! Savaş günündə
Əsgər silahıyla səni tən görüm.
Yalnız zəfər çalmış şəhid önündə
Səni alqış üçün əyilən görüm.

Bəxtiyar Vahabzadə

Söz ehtiyatı

- 1) Lüğətdən istifadə edərək “cila” sözünün və “dövri-qədim” ifadəsinin mənalarını izah edin.

Düşün və cavab ver

- 2) Azərbaycan bayrağı və ümumiyyətlə, bayraq haqqında şeirdən əldə etdiyiniz məlumatları qeyd edin.
- 3) Göy rənglə verilmiş misraları izah edin.



4) 3-cü bəndin ilk iki misrasını necə başa düşürsünüz?

5) Şeirin 4-cü bəndini əvvəlki mətndən çıxış edərək izah edin.

6) Şair nə üçün həmişə savaşa silahla bərabər, bayrağı da görmək istəyir və onun yalnız şəhid önündə əyilməsini arzulayır?

Yaradıcılıq

7) “Qurdbaşlı bayrağın balası bayraq” misrasına diqqət yetirin. Qədim türklərdə qurd *totemi* haqqında məlumat toplamaqla bu misranın mənasını izah edin.

Dil qaydaları

8) Verilmiş cümlələrin hər birinə ikinci cümlə artırın. Bu zaman cümlədə fərqləndirilmiş sözləri müvafiq əvəzliliklə əvəz edin.

1. **Mübariz İbrahimov** Azərbaycanın Milli Qəhrəmanlarından biridir.
2. **Mən, Tural və Nigar** Şəhidlər xiyabanına getdik.
3. **Bayraq, gerb, himn** hər bir dövlətin əsas atributlarıdır.
4. **Azərbaycan əsgərləri** Vətəni qorumağa hər zaman hazırdırlar.
5. **Sən, Solmaz və Gülnar** sabah sərgi üçün kitab gətirməlisiniz.
6. Azərbaycanda **tarixi** abidələr çoxdur.
7. **Qanunu** bilməmək məsuliyyətdən azad etmir.

9) Aşağıdakı bayatılarda hansı əvəzliliklər var?

Mən aşıq telə bağlı,	Əzizim onu tutsun,
Göy kəmə belə bağlı.	Doqquzu, onu tutsun.
Söz demək dil işidir,	Kim elə xain baxar,
İgidlik elə bağlı.	Çörəyi onu tutsun.

10) Verilmiş atalar sözlərində əvəzlilikləri tapın, hansı şəkilçiləri qəbul etdiyini söyləyin.

1. El eybini sənə deyən sən də eybini elə deyər.
2. Oba bizdə, biz obada.
3. Söz odur ki, haqqa vara.

11) “O, kəndə çatanda hava qaralmışdı” cümləsində vergül olmasa, cümlənin mənası necə dəyişər?

“MƏN GƏRƏK OĞUL DOĞULAYDIM...”

Salatın *pasport* alan günü evdə şadyanlıq qurulmuşdu. Deyib-gülür, şənlanirdilər. Birdən bacısı Zümrüd diqqətlə sənədə baxıb gülə-gülə dedi:

– Başıma xeyir, görün bir pasportda **nə** yazılıb: Salatın Əziz oğlu Əsgərov.

Gülüş səsləri mənzili başına götürdü. **Hamı** sənədə baxıb gözü yaşarana qədər güldü. Salatın isə heç halını pozmadan:

– Niyə gülürsünüz? Mən gərək elə oğul doğulaydım, – dedi.

Salatının şıltaqlığı, dəcəlliyi doğulduğu şəhərin *xəzrisindən*, *gilavarından* pay almışdı. Eyni zamanda vüqarlı idi Salatın. Bir oğul qətiyyəti ilə inadından dönən deyildi.

Yay təttilini çox vaxt ata yurdu Füzulidə keçirərdi. Quruçayın, Köndələnçayın şəffaf sularına heyranlıqla tamaşa edər, Qarabağ torpağının əsrarəngiz gözəlliyindən doymazdı. Kənddəki ata-baba evinin arxa tərəfində axan bulaqdan su içər, kənd yollarında at çapardı. Kənd camaatı şəhərli qızcıqazın at belində oturmasına, düz-dərəni dolaşmasına heyrətlə baxardı.

Beləcə, dəli-dolu, haylı-küylü böyüyürdü Salatın. **Hər** işində olduğu kimi, təhsildə də seçilirdi. Mütaliəni sevir, kitab əlindən düşmürdü. Hələ aşağı siniflərdə oxuyanda valideynlərinə demişdi: “Böyüyəndə təyyarəçi olacağam. Qırıcı təyyarə sürəcəyəm”. Amma tez də fikrindən dönüb sınaqçı-təyyarəçi olmağa üstünlük vermişdi. Anlamışdı ki, qırıcı təyyarələr kəndləri, şəhərləri bombalayır, viran edir. Balaca Salatın isə həmişə **nə isə** yaxşı iş görmək barədə düşünürdü. Bir az böyüdükdən sonra sinif yoldaşlarını da dilə tutub onlarla birgə məhəllədəki tənha qocaların evinə gedər, onlara qulluq edər, çörək, dərman alıb aparardı.

Salatın uşaqlıqdan kiçik şeirlər, hekayələr yazırdı. Görünür, elə bu yaradıcılıq həvəsi ali təhsilli mühəndis olan Salatını mətbuat aləminə gətirdi. Qələm dostlarının nəvazişlə “Salyuta” adlandırdıqları Salatın Əsgərova artıq mətbuatda “Salatın Ceyhun” imzası ilə tanınmağa başladı.

Həmişə həyatın qaynar nöqtələrinə can atardı. Uşaqlıqda olduğu kimi, yenə də zahirən şux, deyib-gülən, zarafatçı idi. Elə şən, nikbin görünərdi ki, **hər kəs** bu həyatsevər qadının dərd-sərdən, qayğıdan büsbütün uzaq olduğunu düşünərdi. Çoxları onun içindəki böyük Vətən sevgisindən, milli ruhdan xəbərsiz idi.



Zaman yetişdi, azğın ermənilərin torpaq iddialarına qarşı xalqımızın etiraz səsi yüksəldi. Minlərlə soydaşımız “sülhsevər” sovet ordusunun tankları qarşısına əliyalın çıxanda Salatın da evdə otura bilmədi. Qanlı Yanvar gecəsində minlərlə soydaşımız kimi ölümün üzünə dik baxdı, yaralanmış, qan itirən cavanların xəstəxanalara daşınmasına kömək etdi. Bakının ağır günlərində rus hərbiçilərindən qorxmadan çəkiliş aparan qrupun üzvləri arasında Salatın da var idi.

Qan dalınca qan gəldi. Qara Yanvarın qara buludları başımız üstündən çəkilməmiş Qarabağ müharibəsinin alovları daha da sıxlaşdı. Ermənilər qətlər, basqınlar, qarətlər törədir, kəndlərimizin dinc sakinlərinə olmanın əzab-əziyyət verirdilər...

Salatın bu dəhşətlərdən, fəlakətlərdən yazmaq üçün Qarabağa yollandı. Onun silahı qələm idi. Təkcə 1990-cı ilin dekabrında dörd dəfə döyüş bölgələrində olmuş, əsgərlərlə görüşmüş, onların igidliyindən yazmışdı. Salatın cəbhə reportajlarını **bütün** Azərbaycan oxuyurdu.

İşlədiyi qəzetin redaksiyasında Salatına görə çox narahat olurdular. Hər dəfə Bakıya qayıdanda dilə tuturdular ki, bir də təhlükəli bölgələrə getməsin. Amma **heç kəs** onu yolundan döndərə bilmirdi. O, həmişə eyni cavabı verirdi: “Mən getməyim, bəs kim getsin?”

Anası da yalvarırdı:

– Ay bala, özünü namərd gülləsindən qoru. Bir də ki, Ceyhununu düşün. Uşaq sənin üçün çox *xiffət* çəkir.

...1991-ci il yanvarın ilk günləri idi. Qarabağa yollanan Salatın anasına söz verdi: “Axırncı dəfə gedirəm...”

Doğrudan da, bu, Salatın cəbhə xəttinə sonuncu səfəri oldu. Laçın-Şuşa yolunda, Qaladərəsi deyilən yerdə Salatın Əsgərovanın və üç rus zabitanın mindiyi maşın erməni silahlılarının pusqusuna düşdü. Maşın gülləbarana tutuldu. Qarabağ müharibəsinin növbəti qurbanlarının bədənlərini dəlib keçən güllələrin sayı-hesabı yox idi...

Salatın Əsgərova Qarabağ müharibəsində **öz** xidməti vəzifəsini yerinə yetirərkən öldürülən ilk jurnalist oldu.

Ölümündən sonra Azərbaycanın Milli Qəhrəmanı adı verilən Salatın Əsgərova Şəhidlər xiyabanında dəfn edildi. Onun gəlişi ilə Şəhidlər xiyabanında bir şəhidlər sırası da başladı. Salatın məzarı 20 Yanvar şəhidləri ilə Qarabağ şəhidləri arasında körpü oldu...

*Zemfira Məhərrəmlinin
“Qırx qız dastanı” kitabından*

Söz ehtiyatı

1) **Lügətdən istifadə edərək “pasport”, “xəzri”, “gilavar”, “xiffət” sözlərinin mənalarını izah edin.**

Nə anladın?

- 2) Salatın Əsgərova haqqında mətndən əldə etdiyiniz əsas məlumatları qeyd edin.
- 3) Salatının Qarabağa yollanmaqda məqsədi nə idi?

Yaradıcılıq

- 4) Qarabağ müharibəsində həlak olmuş jurnalistlərimiz haqqında yazılı təqdimat hazırlayın.

Dil qaydaları

- 5) Mətdə göy rənglə verilmiş əvəzlərə diqqət yetirin. Onların mənə çalarlarını izah etməyə çalışın.

Yadda saxla!

ƏVƏZLİYİN DİGƏR MƏNA NÖVLƏRİ

Dilimizdə sual bildirən sözlərin hamısı əvəzlikdir: *kim, nə, hara, necə, neçə, hansı, niyə, nə vaxt* və s. Bunlara **sual əvəzliləri** deyilir.

Qeyri-müəyyən şəxsi və əşyanı bildirən əvəzlilərə **qeyri-müəyyən əvəzlilər** deyilir. Məsələn: *biri, kimi, kimsə, hamı, hərə, hər kəs, hər nə, kim isə, nə isə, hər şey, heç kim, heç kəs, heç biri* və s.

Cümlədə ismə aid olub onu ümumi şəkildə təyin edən *öz, hər, bütün, filan, eyni* əvəzliləri də vardır. Onlara **təyini əvəzlilər** deyilir.

- 6) “Öz” əvəzliyinə mənsubiyyət şəkilçisi artırın və sual verin. Dəyişikliyi izah edin.

- 7) Dördündən biri fərqlidir.

- | | | | |
|---------|----------|----------|-------------|
| A) hamı | B) hərə | C) həmin | Ç) bəziləri |
| A) kim | B) elə | C) hansı | Ç) necə |
| A) hərə | B) bütün | C) öz | Ç) filan |
| A) kimi | B) biri | C) hər | Ç) kimsə |

- 8) Sual əvəzlilərini uyğun sözlərlə əvəz edin.

dost, geri, bir, min, isti-isti, iş, tənbal

1. Nə insanın cövhəridir?
2. Qarı düşmən nə olmaz?
3. Hansı adam yatağan olar?
4. Atılan ox haraya qayıtmaz?
5. Dost neçə isə azdır, düşmən neçə isə çox?
6. Dəmiri necə döyərlər?

9) Hansı cümlədə *kimsə* əvəzliyi *heç kim* əvəzliyinin sinonimi kimi çıxış edib?

1. Kimsə qapını bərkdən döydü.
2. Neçə vaxt idi ki, ananın qapısını kimsə döymürdü.

10) Nöqtələrin yerinə uyğun əvəzlilikləri qoyun.

hər, öz, heç kim, hamı, heç nə

1. Axır çərşənbədə ... tonqal başına yığılır.
2. ... adama ... Vətəni əzizdir.
3. ... unudulmur, ... yaddan çıxmır.

***11) Hansı bayatıda inkarlıq bildirən qeyri-müəyyən əvəzlik III şəxs mənsubiyyət şəkilçisi qəbul edib?**

Qardaş, gəl, ay qardaş, gəl,
Qarlı dağları aş, gəl.
Qürbət eldir, kimsəm yox.
Tökür gözüm qan-yaş, gəl.

Səyyada bax, səyyada,
Torun qurmuş qayada.
Toruna tər lan düşüb,
Kimsəsi yox oyada.

12) Verilmiş əvəzlilərdən istifadə edərək məntiqi ardıcılığı tamamlayın.

hamı, belə, hər, onlar, hansı

- A) o, həmin, bu, ...
- B) kim, nə, hara, ...
- C) biri, kimi, heç kim, ...
- Ç) öz, filan, bütün, ...
- D) sən, o, biz, ...

13) Mətnə verilmiş əvəzlilikləri cədvələ uyğun qruplaşdırın.

Kimsə qapını döyürdü. İçəridəkilərdən heç kəs ayağa qalxmadı. Hamı başa düşürdü ki, bu saatda qapı xeyirliyə döyülmür. Hər kəsi yalnız bu maraqlandırır: “İndi kimin dalınca gəliblər? Bu neçənci qurbandır? Axı nə üçün onlara rahatlıq vermirlər?”

Məna növləri		
Qeyri-müəyyən	Sual	İşarə

AĞDAM ÇÖRƏK MUZEYİ

Çörəkbişirmə ən qədim və hörmətli peşələrdən sayılır. Çörəyin tarixi bəşəriyyətin tarixi qədər qədimdir. İsveçrənin Sürix şəhərindəki muzeydə ən qədim eksponatlardan biri 6 min il əvvəl bişirilmiş çörəkdir. Ölkəmizdə aparılan arxeoloji qazıntılar zamanı tapılan daşlaşmış buğda növləri eramızdan əvvəl VII-VI minilliyə aid edilir.



Ta qədimdən insanlar arasında dostluq rəmzi sayılan “duz-çörək” anlayışı indi də öz əhəmiyyətini itirməyib. Hər xalqın çörəyə öz münasibəti var. Xalqımız çörəyi hər zaman müqəddəs tutub, onu nemətlərin şahı sayıb. Çörək bizdə dostluq, qardaşlıq, etibar rəmzidir.

Xalqımızın çörəkdən istifadə mədəniyyətinin də özünəməxsus yazılmış qaydaları var. Məsələn, insan çörəyə əl vurmamışdan əvvəl mütləq əllərini yumalıdır. Bu yalnız gigiyenik qayda deyil, həm də çörəyə hörmətin göstəricisidir. Ayaq üstə çörək yemək, çörəyi tərs üzünə qoymaq, yaxud arxada tutmaq çörəyə hörmətsizlik sayılır. Hələ son dövrlərədək qorunub saxlanan bir adətə görə, dəyirmanı un üyütməyə ailənin “əli bərəkətli” üzvü gedərdi. Dəyirmanı gələyə “Çörəyiniz bol olsun” deyərdilər.

Bərəkətinə and içdiyimiz çörəyə hörmət xalqımızın yaddaşına hopub və ənənəyə çevrilərək bu günümüzdə gəlib çatıb. Yəqin ki, **hər birimiz** çörəyə hörmətsizlik edənin gec-tez cəzasını çəkəcəyi barədə söhbətlərin dəfələrlə şahidi olmuşuq.

Bu müqəddəs nemətə *saygı* dolu ənənələri gələcək nəsillərə ötürmək, milli-əxlaqi dəyərləri daha geniş və məzmunlu təbliğ etmək məqsədilə bir sıra xalqlar çörək muzeyləri yaradıblar. **Bu** muzeylər arasında Ağdam Çörək Muzeyinin öz yeri vardı...

* * *

Ağdamda XIX əsrin sonlarında bir dəyirman tikilmişdi. El arasında “od dəyirmanı” adlanan bu dənüyütmə qurğusu mazutla işləyirdi. Dəyirman şəhəri nəinki unla, həm də enerji ilə təmin edirdi: gündüzlər dəyirman kimi işləyir, axşamlar isə yaxın məhəllələrə işıq verirdi. II Dünya müharibəsi illərində “od dəyirmanı” şəhər sakinlərinin ümid yerinə çevrilmişdi.

1982-ci ildə bu dəyirmanın binasında çörək muzeyi açmaq haqqında qərar qəbul edildi. Elə həmin il başlanan təmir-bərpa işləri növbəti ildə başa çatdırıldı və noyabrın 25-də muzey ilk ziyarətçilərini qəbul etdi.

Muzey binasının fasadında gözəl daş *mozaika* yaradılmışdı. Muzeyə giriş birbaşa yay zalına açılırdı. Bu zalın ortasında kiçik fəvvarə vardı. Zala girən kimi sola dönməklə sərgi salonuna daxil olurdun. Hündür olduğundan salonun müəyyən hissəsi alt-üst mərtəbələrə ayrılmışdı. Muzeyin böyük zalında gündə 8-10 ton buğda üyütmək gücü olan mexaniki dəyirman yerləşirdi. Ötən əsrin 30-cu illərində istifadə edilən taxiltəmizləyici qurğu da burada idi. İkinci sərgi zalında əmək alətləri – xış, vəl, çin, oraq, II əsrə aid əldəyirmanı (kirkirə), “çarçar” adlı taxıldöyən, un saxlamaq üçün qədim küplər və digər əşyalar nümayiş olunurdu.

Muzeydə Azərbaycan taxılının zəngin növlərini və çörək mədəniyyətimizin qədim ənənələrini göstərən eksponatlar respublikamızın bütün ərazisini əhatə edirdi. Məsələn, Qazax rayonu ərazisində tapılmış külçəbasanın – çörəyə naxış vurmaq üçün yaradılmış əşyanın üç min il yaşı vardı. Bu sadə alət hər şeydə gözəllik axtarmaq vərdişinin qədimlərdən bəri xalqımızın qanında olduğundan xəbər verirdi. Muzeydə müxtəlif taxıl növləri ilə yanaşı, buğdadan düzəlmiş eksponatlar da nümayiş etdirilirdi. Onların içərisində buğda dənələrindən düzəldilmiş və həmin dövrdə ziyarətçilərdə böyük maraq doğuran Azərbaycan xəritəsi də var idi. Bu qeyri-adi xəritəni Zaqatalada hazırlayıb muzeyə gətirmişdilər.

Ağdam Çörək Muzeyində nümayiş olunan eksponatların bir hissəsini buranı ziyarətə gələn əcnəbi qonaqlar bağışlamışdılar. Eksponatlar arasında ən təsirlisi Qalina Konayeva adlı bir qadının Leningrad (indiki Sankt-Peterburq) şəhərindən gətirdiyi “*blokada* çörəyi” idi. Böyük Vətən müharibəsi zamanı Leningrad şəhəri uzun müddət faşistlərin mühasirəsində qalmışdı. O zaman şəhər əhalisinə adambaşı gündəlik çörək norması olaraq 125 qramlıq qara çörək verilirdi. Konayeva **həmin** günlərin yadigarı olaraq bir çörək tikəsini saxlamışdı. Televiziyada muzeylə bağlı süjet verildikdən az sonra o, Ağdama gələrək onu muzeyə təqdim etmişdi. Daşa dönmüş bu xırdaca tikə çörəyin qədrini bilməyənlərə ibrət, həyat dərsi idi!

Böyük hərflərlə yazılıb muzeyin divarlarına vurulmuş atalar sözləri də çörəyin müqəddəsliyini, gücünü, qüdrətini bir daha yada salırdı:

Çörək baha olanda ölüm ucuz olar.

Qılınc kəsməyəni çörək kəsər...

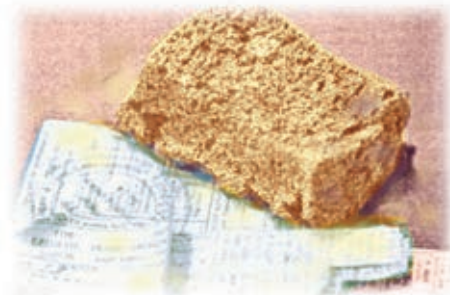

Muzeyin xatirə kitabında buraya gəlmiş adamların ürək sözləri yazılmışdı. Onların arasında xarici vətəndaşlar, yüksək vəzifəli rəsmi şəxslər də vardı. Yazıların birində bu xeyir-bərəkət ocağı “insan dühasının şah əsərinə insanın məhəbbət abidəsi” adlandırılmışdı.

Qarabağda yerləşən bir çox tarixi-mədəni abidələrimiz kimi, Ağdam Çörək Muzeyi də çörəyi dizinin üstündə olan namərd qonşularımızın təcavüzünə məruz qaldı. 1992-ci il avqustun 12-də saat 16:40 radələrində ermənilərin atdığı mərmə Ağdam Çörək Muzeyinin varlığına son qoydu. Yanğını söndürməyə cəhd göstərsə də, bu, mümkün olmadı. Ekspozatların çoxu, eləcə də muzeyin tavanı taxta materialdan hazırlandığına görə tez alışdı. Bir saatin içində muzey külə döndü, dəyirmanın yalnız divarları qaldı. Qiymətli ekspozatlar məhv oldu. Onlardan yalnız ən qədimi – daşlaşmış buğda dənələri xilas edilərək Bakıda Milli Azərbaycan Tarixi Muzeyinə əmanət verildi.

Bəli, məhz əmanət kimi. Çünki haqq-ədalət mütləq qalib gələcək, işğal altında olan torpaqlarımız gec-tez qaytarılacaq, dağıdılmış, talan edilmiş şəhər və kəndlərimiz, mədəniyyət ocaqlarımız bərpa olunacaqdı.

Və, nəhayət, illərlə gözlədiyimiz gün gəlib çatdı. 2020-ci il noyabr ayının 20-də Ağdam şəhəri erməni işğalçılarından azad edildi. Az müddət keçəcək, darmadağın edilmiş şəhərdə yeni evlər, binalar ucalacaq, tarixi-mədəni abidələr əvvəlki görkəminə gətiriləcək. Çörək Muzeyi üçün də yeni bina tikiləcək. Köhnə binanın uçur divarları isə erməni *vandalizmini* sübut edən əbədi damğa kimi saxlanılacaq.

Vüqar Tofiqlinin

“Ağdam Çörək Muzeyi: dünəni, bu günü və sabahı” kitabından

Söz ehtiyatı

- 1 Lügətdən istifadə edərək “sayğı”, “mozaika”, “blokada”, “vandalizm” sözlərinin mənalərini izah edin.
- 2 “Yazılmamış qaydalar” ifadəsini necə başa düşürsünüz? Onlardan nümunə gətirin. Bu qaydaların həyatımızdakı rolundan danışın. Çörəklə bağlı daha hansı yazılmamış qaydaları bilirsiniz?
- 3 “Şah əsər”, “məhəbbət abidəsi” dedikdə nə nəzərdə tutulur?
- 4 “Çörəyi dizinin üstündə olmaq” nə deməkdir?

Nə anladın?

- 5 Mətnə əsasən Ağdam Çörək Muzeyinin sxemini çəkin.

Düşün və cavab ver

- 6) Ağdam şəhərindəki dəyirman nə üçün “od dəyirmanı” adlandırılırdı?
- 7) Çörəklə bağlı hansı atalar sözlərini bilirsiniz?
- 8) Qonağı duz-çörəklə qarşılamaq adətinin rəmzi mənasını necə izah edərdiniz?

Təqdimat

- 9) Cədvəldə verilmiş məlumatlardan istifadə etməklə dünya çörək muzeyləri haqqında şifahi təqdimat hazırlayın.

Tarix	Ölkə	Şəhər	Yerləşdiyi məkan	Eksponatların sayı	Əsas eksponatlar
1940	İsveçrə	Sürix	Şəxsi mənzil		Qədim Misir, Roma və s. ölkələrdə bişirilən çörəklər
1955	Almaniya	Ulm	XVI əsr memarlıq abidəsi olan bina	18500	Qədim çörək nümunələri, hazırlanma texnologiyaları
1966	İsrail	Hayfa	“Daqon” çörək zavodunun ərazisi		Taxılçılıq və çörəkbişirmə tarixi ilə bağlı eksponatlar
1972	Fransa		Qədim un dəyirmanı	1000-dən artıq	Əmək alətləri, qədim çörək nümunələri, çörəkdən bəhs edən qədim kitablar
1982	Yunanıstan	Ucqar kənd			Yerli çörək və buğda növləri
1982	Ukrayna	Kiyev	Milli Ekoloji Mərkəzin ərazisi	2000-dən artıq	Qədim və müasir çörək növləri
1988	Rusiya	Sankt-Peterburq	Xüsusi bina	14000-dən artıq	

- 10) Qruplarla iş. Mətnə verilmiş atalar sözlərinin mənası ilə bağlı təqdimat hazırlayın.

Dil qaydaları

11) Göy rənglə verilmiş əvəzliləri quruluşuna görə fərqləndirin.

Yadda saxla!

ƏVƏZLİYİN QURULUŞCA NÖVLƏRİ

Əvəzliyin quruluşca 3 növü var: sadə, düzəltmə və mürəkkəb.

Sadə əvəzlilər yalnız kökdən ibarət olur: *o, bu, sən, mən, onlar, həmin* və s.

Düzəltmə əvəzlilərə bunları aid etmək olar: *biri, kimsə, neçənci* və s.

Mürəkkəb əvəzlilər, əsasən, ayrı yazılır: *kim isə, hər kəs, heç kim, heç nə* və s.

12) Cümlələrdə əvəzliləri müəyyən edin. Onları uyğun gələn mürəkkəb əvəzlilərlə əvəz edin.

1. Kimsə məni aldada bilməz.
2. Niyə dərsə getməmişən?
3. Hamı özünü müdafiə etməyi bacarmalıdır.
4. Ağacda neçə alma qalıb?
5. Biri qapını döyürdü.

13) Cümlələrdə işlənmiş əvəzlilərin mənaca və quruluşca növlərini müəyyənləşdirin.

O böyük, ağıllı, ayıq hökmdar
Öz şahlıq taxtında tutarkən qərar
Əmr etdi, verildi belə bir fərman:
«Alimdir gözümdə ən əziz insan.
Elmlə, hünərlə! Başqa cür heç kəs
Heç kəsə üstünlük eyləyə bilməz». (Nizami Gəncəvi)

Xan çinarım əyməz məğrur başını,
Kimsə bilməz Xan çinarın yaşını.
...Birdən çinar dilə gəldi, dedi: "Bax!
Bu torpaqda dərindən kök salaraq
Hər tərəfə uzatmışam qolumu,
Övladlarım bürüyür sağ-solumu.
Belə məğrur dayanmağa haqlıyam,
Mən kökümlə bu torpağa bağlıyam". (Rəsul Rza)

(ÜMUMİLƏŞDİRİCİ TƏKRAR)

- 1) Aşağıdakı dəyərlərdən hansı mətnlərdə bəhs olunduğunu müəyyənləşdirin. Fikrinizi əsaslandırın.
vətənpərvərlik, çörəyə münasibət, ana dili, şəhidlik, dövlət rəmzləri
- 2) Mətnlərdə əksini tapmış dəyərlər haqqında atalar sözləri, aforizmlər və şeir parçaları söyləyin.
- 3) Nöqtələrin yerinə uyğun gələn əvəzlilikləri söyləməklə mətni oxuyun.
elə, hər bir, heç bir, siz, bu, həmin, heç kim, hamı, öz

ETİKA

... insan ictimai yerlərdə olarkən müxtəlif davranış qaydalarına riayət etməlidir. ... qaydalardan bəziləri dövlətin qanunlarında ... əksini tapır. ... qaydaları pozanlar qanuna görə cəza alırlar.

Lakin ... davranış qaydaları da var ki, onlar cəmiyyət tərəfindən qəbul olunub, amma ... dövlət qanunu ilə təsbit olunmayıb. ..., etika qaydalarıdır.

Təsəvvür edin ki, avtobusda oturmusunuz. Yaşlı bir qadın avtobusa daxil olur. Əlbəttə, ... qalxıb qadına yer verməyə bilərsiniz. ... buna görə sizi cəzalandırmayacaq. Lakin ... sizə məzəmmətlə baxacaq. Çünki etika qaydasını pozmusunuz.

- 4) Bayatıların hansı misralarında *o, bu* əvəzliliklərindən sonra vergül qoyulmalıdır?

Dərd yağır Qarabağa,
O çəmənə, o dağa.
O Vətəndir, çağırır,
Gəl gedək Qarabağa.

Bu Vətən torpağıdır,
Qoynu cənnət bağıdır.
Bu torpaqdan pay olmaz,
Qalxın, qeyrət çağırır.

- 5) “Bizlərin bir adəti var, basılanı kəsmərik” cümləsində şəxs əvəzliyinə aid olmayan məqamı qeyd edin.

- 6) Cümlələrdəki əvəzlilikləri ismin halları üzrə qruplaşdırın.

1. Heç kəsin əməyini itirmək olmaz.
2. Müharibədən sonra Qumrunun heç kəsi qalmamışdı.
3. Qaranlıqda heç nə görmək olmurdu.
4. Heç nədən mübahisə qızıışdı.
5. Məlum oldu ki, heç kimdə açar yoxdur.
6. Çox axtardı, heç kimi tapa bilmədi.
7. Sizə nə olub, heç kimə bir söz demək olmur?!



BÖLMƏ

4

İNCƏSƏNƏT



*İncəsənətsiz qalmış millətin həyat damarlarından biri
qırılmış sayılır.*

Atatürk

UNUDULMAZ OBRAZ

1943-cü il idi. Bakıdakı muzeylərdən biri üçün böyük bəstəkarımız Üzeyir Hacıbəylinin portreti çəkilməli idi. Çox gənc olmağıma baxmayaraq muzeyin rəhbərliyi bu şərəfli işi mənə tapşırırdı.

Mən portreti *naturadan* çəkmək qərarına gəlmişdim. Lakin məlum oldu ki, Üzeyir bəyə bu xahişlə müraciət edən heç bir rəssam onun razılığını ala bilməmişdir.

Xeyli danışıldıqdan sonra Üzeyir bəy portretinin *naturadan* çəkilməsinə razılıq verdi. Bu xəbər mənə çatanda sevinc qarışıq həyəcan keçirməyə **başladım**.

Mən təyin edilmiş vaxtdan bir qədər əvvəl konservatoriyanın köhnə binasına gəldim. Üzeyir Hacıbəylinin kabinetində, pəncərə qabağında yerimi rahatlayaraq *molberti* qurdum, rəngləri **sahmanladım**.

Üzeyir bəy kabinetə daxil olanda mən ehtiramla salamladım. Sonra günahkar adamlar kimi dayanıb gözləməyə başladım. O, bəlkə də, məni bu vəziyyətdən çıxarmaq üçün dodaqaltı dedi: “Bilirəm, portret yaratmaq çətin məsələdir, mürəkkəb işdir”. Sonra kresloya əyləşdi, ayağını ayağının üstünə aşırıdı, başını bir az qaldıraraq soruşdu: “Necə oturmalıyam?” Mən tez cavab verdim: “Elə bu cür – sərbəst”.

Kömürü əlimə alıb cəld işə başladım. Kabinetdə tam sakitlik idi. Yalnız kətan parçasını cızan kömürün səsi gəlirdi.

Birazdan Üzeyir bəy sükutu pozdu: “Deyəsən, iş pis getmir. Mən öz sürətimi görməyə başlayıram”.

Düzü, əvvəlcə **təəccübləndim**, sonra yadıma düşdü ki, kətan çox nazik olduğuna görə şəffafdır və orada çəkdiyim cizgiləri arxadan görmək olur.

Həcm etibarilə çox da böyük olmayan bu portreti üç günə bitirdim. Hiss edirdim ki, Üzeyir bəy portreti çox bəyəniib. Odur ki bu əsəri bəstəkarla bağışladım.

Muzeyin sifarişi isə hələ də yerinə yetirilməmişdi. Odur ki tezliklə bəstəkarın ikinci, həcm etibarilə daha böyük portreti üzərində işə başladım. Bu dəfə Üzeyir bəy kabinetdəki iş masasının arxasında, tünd-qırmızı xalçanın fonunda əyləşdi və yavaşca dedi: “İndi də belə oturaq”. Bu cür oturuş çox xoşuma gəldi və mən ləngimədən işə başladım.

İkinci portretin maraqlı bir macərası olmuşdu.

İşimizi yenidən qurtarmışdıq. Portret hələ ki bəstəkarın iş otağında idi.



Üzeyir bəy bir balaca **xəstələnmişdi**. O, iki-üç gün işə çıxmadı. Arada mən gəlib öz iş ləvazimatımı aparmalı oldum. Bu zaman portreti iş masasının arxasındakı stulun üstünə qoyaraq divar xalçasına söykədim. Bir müddət onu diqqətlə nəzərdən keçirib otağı tərk etdim.

Ertəsi gün Üzeyir bəy evdən konservatoriyanın *dəftərxanasına* zəng vurub nə isə soruşur. Bununla əlaqədar kabinetin açarını xidmətçi qadına verirlər ki, gedib onun istədiyini gətirsin. Xidmətçi qadın qapını açıb içəri girir və cəld geri dönüb dəftərxanaya qayıdır. **Bildirir** ki, Üzeyir bəy özü işə gəlib və öz kabinetindədir. Təəccüblənirlər ki, elə şey ola bilməz. Əvvəla, Üzeyir bəy xəstədir, ikincisi, telefon zəngindən heç beş dəqiqə keçməyib. Bu tezliklə işə gəlib çatmaq olmaz. Kimsə tez gedib kabinetin qapısının açar yerindən baxıb görür ki, doğrudan da, Üzeyir Hacıbəyli öz yerindədir.

Nəhayət, tədris hissə müdiri özü gedir və kabinetini açıb içəri girəndə əvvəl çaşır, sonra masa arxasındakının bəstəkarın özünün yox, portretinin olduğunu görüb gülməyə başlayır...

Bu əhvalatı xeyli vaxt deyib-gülərdilər. Böyük bəstəkar isə deyərdi ki, bax ikinci portret özü müəllifsiz imtahandan çıxdı...

*Azərbaycanın xalq rəssamı
Mikayıl Abdullayevin xatirələri əsasında*

Söz ehtiyatı

1 **Lügətdən istifadə edərək “natura”, “molbert”, “dəftərxana” sözlərinin mənalarını izah edin.**

Nə anladın?

2 **Naturadan çəkmək nə deməkdir? Portreti daha necə çəkmək olar?**

3 **Uyğunluğu müəyyən edin.**

- A. Üzeyir bəyin portretini kim sifariş etmişdi?
- B. Üzeyir bəy niyə portretinin naturadan çəkilməsinə razılıq vermirdi?
- C. Üzeyir bəy işə, adətən, neçə dəqiqəyə gəlib çatırdı?

- | | |
|---|-------|
| 1. Mətnə cavabı yoxdur. | A B C |
| 2. Mətnə cavabı var. | A B C |
| 3. Mətnə cavabı yoxdur, amma təxmin etmək olar. | A B C |

Düşün və cavab ver

4 **Rəssam nə üçün bəstəkarın portretini naturadan çəkmək istəyirdi?**

5 **Mətnə istinad etməklə Üzeyir Hacıbəylinin xarakteri haqqında danışın.**

6) Mətndəki sonuncu cümləni necə başa düşürsünüz?

Yaradıcılıq

7) Rəssam Mikayıl Abdullayevin yaradıcılığı haqqında araşdırma aparıb yazılı təqdimat hazırlayın. Oxuduğunuz mətnin qısa məzmununu (3-5 cümlə ilə) təqdimatda əks etdirin.

Tapşırığı yerinə yetirmək üçün aşağıdakı sözlərdən istifadə edin:

yaradıcılıq, portret, rəssam, istedadlı, təsvir, təhsil, tanınmış şəxsiyyətlər, sərgi, incəsənət tarixində iz qoymaq

Dil qaydaları

8) Mətnə göy rənglə verilmiş feilləri kök və şəkilçiyə ayırın. Bu feillərin hansı nitq hissələrindən yarandığını söyləyin.

Yadda saxla!

DÜZƏLTMƏ FEİLLƏR

Dilimizdəki sadə feillər, əsasən, təkhecalı və ikihecalı olur.

Düzəltmə feillər müxtəlif nitq hissələrinə, o cümlədən feillərə leksik şəkilçilər artırmaqla düzəlir: *lovğa-lan(maq), bir-ləş(mək), az-al(maq), yaş-ar(maq), mən-imsə(mək), yor-ul(maq), vur-uş(maq), qaç-ır(maq) irəli-lə(mək).*

9) Aşağıdakı feillərin hansı nitq hissələrindən yarandığını müəyyən edin.

hallanmaq, azalmaq, döyüşmək, daralmaq, sancılanmaq, birləşmək, soyuqlamaq, ağarmaq, qaçırmaq, uzaqlaşmaq, otarmaq

10) Nöqtələrin yerinə uyğun şəkilçilər artırın.

-ar, -lan, -al, -laş, -la, -il

1. Axşamüstü qoy uzaqdan hava...sın Xanın səsi. (Səməd Vurğun)
2. Tüstü get-gedə çox...ırdı.
3. Buludlar uzaqdan ağ...ırdı.
4. Uşaqlar tezliklə dost...dılar.
5. Tarzən tarı sinəsinə basıb çalmağa baş...dı.
6. Qapı birdən aç...dı, içəri nurani bir qoca daxil oldu.

*11) Dördündən biri quruluşuna görə fərqlidir.

- | | | | |
|-------------|-------------|----------------|----------------|
| A) soyunmaq | B) soyumaq | C) soyundurmaq | Ç) soyulmaq |
| A) düşünmək | B) deyilmək | C) düşürmək | Ç) düşündürmək |
| A) sınamaq | B) qanamaq | C) boyamaq | Ç) qınamaq |

SƏNƏT FƏDAISI

1908-ci il, 25 yanvar.

Bu, milli operamızın yarandığı gündür. Həmin gün Tağıyev teatrında Üzeyir Hacıbəylinin “Leyli və Məcnun” operası tamaşaya qoyuldu. Bu nəinki Azərbaycanda, bütün Şərq aləmində ilk opera idi.

Premyeranın müvəffəqiyyətlə keçməsinə baxmayaraq “Leyli və Məcnun” tamaşasına bir neçə ay fasilə verildi. Buna səbəb Leyli obrazını ifa edən aktyorun səhnəyə çıxmaqdan imtina etməsi idi. Bəli, bəli, aktrisanın yox, aktyorun. Axı o zaman müsəlman qadınlarının səhnəyə çıxmasına yol



verilmirdi. Ona görə də teatrda qadın rollarını da kişilər **ifa edirdilər**. “Leyli və Məcnun”un ilk tamaşasında Leyli rolunda Əbdürrəhman Fərəcov çıxış edirdi. Elə ilk tamaşadan sonra o, qadın rolunda çıxış etdiyinə görə *nadan* qohumların, dostların tənə və təhdidlərinə məruz qaldı. Bundan sonra aktyor nəinki həmin tamaşada oynamaqdan boyun qaçırdı, hətta bir daha teatr aləminə yaxın durmadı.

Üzeyir bəy yeni Leyli axtarışına çıxdı və xalası oğlu Əhməd Bədəlbəyliyə müraciət etdi. “Leyli və Məcnun”un ilk tamaşasında o da iştirak etmişdi, xorda oxumuşdu. 24 yaşlı Əhməd o zaman tələbə idi, müəllim olmaq istəyirdi, amma hər bir qarabağlı kimi, musiqini, **çalib-oxumağı**, teatr sənətini də ürəkdən sevirdi. Beləliklə, Əhməd Bədəlbəyli uzun illər boyu səhnəmizin yeganə və təkrarsız Leylisi olan Əhməd Ağdamskiyə çevrildi.

Əhməd Ağdamski gözəl müğənni və mahir aktyor idi. Bununla yanaşı, o, teatr tarixində cəmiyyətdəki cəhalətə qarşı üsyan edən sənət fədaisi kimi qalmışdır. XX əsrin əvvəllərində aktyorlar *cahil* adamlar tərəfindən təqib olunurdular. Hətta istedadlı aktyor və rejissor Hüseyn Ərəblinski teatrda işlədiyinə görə 1919-cu ildə öz qohumu tərəfindən öldürülmüşdü. Qadın rolu oynayan kişi aktyorların vəziyyəti daha acınacaqlı idi. Onları “*mütrüb*” deyərək ölümlə hədələyir, ictimai yerlərdə təhqir edirdilər. Odur ki teatr afişalarında Əhməd Ağdamskinin adı tanınmasın deyərək “Miri” yazılırdı.

Ağdamski Üzeyir Hacıbəylinin başqa əsərlərində də baş qadın rollarında çıxış etmişdir: “Əsli və Kərəm”də Əsli, “O olmasın, bu olsun”da Gülnaz, “Arşın mal alan”da Gülçöhrə, “Ər və arvad”da Minnət, “Rüstəm və Söh-

rab”da Təhminə və s. O düz 12 il səhnəyə qadın *qiyafəsində* çıxdı. Böyük sənətkar həmin rolları elə məharətlə ifa edirdi ki, hətta tamaşadan sonra onu qadın sayıb çiçək göndərənlər də olurdu.

1914-cü ildə “Leyli və Məcnun” operası Tiflisdə tamaşaya qoyulmuşdu. Böyük müvəffəqiyyətlə keçən tamaşada Leylinin ölümündən sonra pərdənin örtülməsinə baxmayaraq, alqış səsləri kəsilmirdi. Gürcüstanın ictimai xadimləri, incəsənət ustaları təbrik üçün səhnəyə çıxdılar. Tanınmış ictimai xadimlərdən biri artistləri alqışlayıb əllərini sıxdı. Növbə Əhməd Ağdamskiyə çatanda o, aktyoru qadın zənn etdiyindən zadəgan adəti ilə baş əyib əlini öpdü. Bu çətin vəziyyətdə Ağdamski özünü itirmədi, yüngül *reveransla* ictimai xadimə əlini öpməyə imkan yaratdı.

1920-ci illərin əvvəllərində Əhməd Ağdamski doğma yurduna – Qarabağa qayıdır. 1923-cü ildə burada teatr *truppasının* yaradılmasının təşəbbüskarı məhz o olur. Özü də tamaşaya qoyulan dram əsərlərində oynayır, maraqlı obrazlar yaradır. O zaman tamaşadan əvvəl, ya fasilədə musiqi parçaları səsləndirilirdi. Həmin tamaşaları görənlər söyləyirlər ki, Əhməd Ağdamskinin çıxışları xüsusi maraqla qarşılanırdı. Axı o həm də mahir tar ifaçısı idi.

1934-cü ildə Ağdaşa köçən Əhməd Ağdamski ömrünün son 20 ilini burada yaşayır. O, pedaqoji fəaliyyətlə **məşğul olur**, musiqi məktəbində tar dərsi verir. Həmin illərdə neçə-neçə istedadlı gənc məhz onun xeyir-duası ilə taleyini musiqiyə bağlayır.

Fədakarlığına, cəsarətinə, teatr tariximizdə çox ağır bir *missiyanı* illər boyu təkbaşına daşdığına görə Azərbaycan teatrı Əhməd Ağdamskiyə çox borcludur. O, səhnəmizə Leyli kimi gəldi, lakin ömrünü Məcnun kimi yaşadı. Musiqimizin, mədəniyyətimizin, səhnəmizin və öz sənətinin Məcnunu kimi!

Rafael Hüseynovun “Min ikinci gecə” kitabından

Söz ehtiyatı

1 Lüğətdən istifadə edərək “fədai”, “premyera”, “nadan”, “cahil”, “müt-rüb”, “qiyafə”, “reverans”, “truppa”, “missiya” sözlərinin mənalərini izah edin.

Nə anladın?

2 Doğru, yoxsa yanlış?

1. Ə.Ağdamski Azərbaycan səhnəsinin ilk Leylisi olmuşdur. D Y
2. Ə.Ağdamski 1920-ci ilə qədər qadın rolları ifa edib. D Y
3. Ə.Ağdamski aktyor kimi yalnız Bakıda fəaliyyət göstərüb. D Y
4. Ə.Ağdamski Ağdaşda vəfat edib. D Y

Düşün və cavab ver

- 3) Mətnə verilmiş məlumatlardan istifadə edərək Əhməd Ağdamskinin doğum və ölüm illərini müəyyənləşdirin.
- 4) Əhməd Ağdamskini müğənni, aktyor, təşkilatçı, pedaqoq kimi səciyələndirmək üçün mətndən uyğun məqamları seçin.
- *5) “Ömrünü Məcnun kimi yaşamaq” ifadəsini necə başa düşürsünüz?

Dil qaydaları

- 6) Mətnə göy rənglə verilmiş feillərin quruluşuna görə növünü müəyyən edin.

Yadda saxla!

MÜRƏKKƏB FEİLLƏR

Mürəkkəb feillər iki və daha artıq sözün birləşməsindən əmələ gəlir: *tanış olmaq, kömək edə bilmək, gedib-gəlmək* və s.

Yaxın və ya əksmənalı sözlərin birləşməsi ilə yaranan mürəkkəb feillər defislə yazılır: *əsib-coşmaq, silib-süpürmək, bəzanib-düzənmək, atıb-tutmaq* və s.

Ayrı yazılan mürəkkəb feillər iki cür olur:

1) *olmaq, etmək (eləmək)* köməkçi feillərinin başqa nitq hissələrinə qoşulması ilə yarananlar: *hall etmək, nail olmaq, dost olmaq* və s.;

2) *bilmək* köməkçi feilinin $-a^2$ şəkilçisi qəbul etmiş feillərə qoşulması ilə yarananlar: *yaza bilmək, danışa bilmək* və s.

- 7) Qaydada verilmiş nümunələrə müvafiq mürəkkəb feillər yaradın.

- 8) A və B sütunlarında uyğun gələn sözləri birləşdirərək onların mürəkkəb feil, yoxsa frazeoloji birləşmə olduğunu təyin edin.

A	B	:	A	B
yandırmaq	oxumaq	⋮	silmək	yanmaq
dəridən-qabıqdan	yaxmaq	⋮	ələ	süpürmək
qane	etmək	⋮	ürəyi	bilmək
təyin	çıxmaq	⋮	seçmək	barışmaq
çalmaq	olmaq	⋮	küsmək	salmaq

- 9) *Gözəl olmaq, xəstə olmaq, yaxşı olmaq, kasıb olmaq, yad olmaq, zəngin olmaq, dost olmaq, şad olmaq* feillərində *olmaq* köməkçi feilini hansı leksik şəkilçilərlə əvəz etmək olar?

HEYKƏLTƏRAŞ MİRƏLİ MİRQASIMOV



Mirəlinin altı yaşı olanda həkimlər onun valideynlərinə **bildirdilər** ki, uşaq təcridcən eşitmə qabiliyyətini **itirəcək**. Üstəlik, xəbərdar etdilər ki, erkən yaşında eşitmə qabiliyyətindən məhrum olanlar təcridcən danışma bacarığını da itirirlər.

Böyük bir faciə ilə üz-üzə qalan ana təslim olmaq istəmirdi. O, uşağına **kömək etməli** idi. Ceyran xanım saatlarla oğlu ilə söhbət edirdi. Daha doğrusu, Mirəli danışır, ana da göz yaşlarını boğaraq oğluna qulaq asır, özünü şən göstərməyə **çalışırdı**.

Ceyran xanım oğluna oxumağı öyrətmək qərarına gəlmişdi. Mirəli əlifbanı çox tez öyrəndi. Bundan sonra ana ilə oğulun ünsiyyəti asanlaşdı. Mirəli danışır, sual verir, ana isə cavabını kağızda yazırdı. Amma həmişə kağız-qələmlə gəzmək böyük narahatlıq yaradırdı. Odur ki ana ünsiyyət üçün başqa yollar axtarırdı. Birazdan Mirəli saitləri dodaqların vəziyyətinə görə tanımağa başladı. Samitləri ana həmin hərflə başlayan bir əşyanı göstərməklə bildirirdi. Bəzi samitləri isə barmaqları ilə göstərirdi. Məsələn, şəhadət barmaqlarını çarpazlamaqla “x” səsini tanıdırdı. Beləliklə, ana ilə oğul arasında kağız-qələmsiz, şifahi nitq yarandı.

Bu yalnız onların dili idi, başqaları onu başa düşmürdülər. Anası kiminsə yanında Mirəli ilə bu əlifba vasitəsilə danışanda və ya onun başqa birisi ilə söhbətində tərcüməçi kimi çıxış edəndə uşaq çox utanırdı.

Nəhayət, çıxış yolu tapıldı. Ceyran xanım Moskvada nəşr olunmuş bir kitab əldə etdi. Kitabda eşitmə qabiliyyətini itirmiş adamlarda dodaqdan oxumaq vərdişinin yaradılması üsulundan danışılırdı. Ana bu kitab əsasında oğlu ilə məşğələlərə başladı. Bir neçə ay sürən məşğələlərdən sonra Mirəli artıq yaxınları ilə sərbəst söhbət edə bilirdi. O danışır və gözləri ilə **“eşidirdi”**.

...1932-ci il. Mirəli 1-ci sinfə gedəsidir. Şəhərdə eşitmə qabiliyyətini itirmiş uşaqlar üçün məktəb var idi, lakin valideynləri Mirəlini adi məktəbə vermək istəyirdilər. Ceyran xanım çox narahat idi. Görəsən, normal eşidən, danışan uşaqlar arasında oğlu özünü necə hiss edəcək?

Nəhayət, Mirəli 1-ci sinfə getdi. Kifayət qədər hazırlıqlı olduğuna görə dərslərində çətinlik çəkmirdi. Uşaqların da ona münasibəti yaxşı idi. Hamı ona kömək etməyə çalışırdı. Ceyran xanım sinfə gələndə uşaqlar onu əhatəyə alır, bir-birinin sözünü kəsərək Mirəlidən danışırıdılar: müəllim ondan nə soruşdu, o necə cavab verdi, neçə aldı... Ana ona zillənən bu müxtəlif, amma eyni zamanda oxşar, təmiz, *təmənnasız* gözlərə minnətdarlıqla baxır, bu körpə balaları qucaqlayıb öpmək istəyirdi!..

İllər ötdü. Yuxarı siniflərdə Mirəlinin incəsənətə böyük marağı, rəssamlığa və heykəltəraşlığa meyli valideynlərin də, müəllimlərin də gözündən yayınmadı. Mirəli artıq özünə həyat yolu seçmişdi. Bu yol onu Azərbaycan İncəsənət məktəbinin heykəltəraşlıq şöbəsinə gətirib çıxardı. İncəsənət məktəbini “əla” qiymətlərlə bitirən Mirəli təhsilini davam etdirmək üçün Sankt-Peterburqdakı İncəsənət Akademiyasına daxil oldu.

Oğluna görə narahatlıq hissi ananı bir an belə tərk etmirdi. İndi o, Mirəli ilə yalnız məktubla əlaqə saxlaya bilirdi. Mirəli anasını sakitləşdirirdi: “Anacan, sən **narahat olma**, mən özümə nəzarət edirəm: danışırım və **“dinləyirəm”**, mənim çoxlu yaxşı dostlarım var”.

Təhsil illəri arxada qaldı. Mirəli Vətənə heykəltəraşlıq üzrə ali təhsil almış ilk azərbaycanlı kimi qayıtdı. Qarşıda onu gərgin əməklə, yaradıcılıq uğurları ilə dolu həyat gözləyirdi. Həyatda öz yerini tapmaq, sevimli peşəsinə yiyələnmək üçün Mirəli başqalarının rastlaşmadığı böyük maneələrə sinə gərməli oldu. Nəticədə onun yaratdığı əsərlər nəinki Azərbaycanda, eləcə də xaricdə yüksək qiymətləndirildi. 1955-ci ildə Varşavada keçirilən Gənclərin V Ümumdünya *festivalında* Mirəlinin “Qız portreti” əsəri bürünc medala layiq görüldü.

İndi Azərbaycanın xalq rəssamı, əməkdar incəsənət xadimi Mirəli Mirqasımovun yaratdığı heykəllər paytaxtımızın və başqa şəhərlərin küçə və meydanlarını bəzəyir, muzeylərdə nümayiş etdirilir. Onların arasında bir heykəl xüsusi yer tutur. Bu, yenilməz ana məhəbbəti və fədakarlığının *təcəssümünə* çevrilən “Ananın portreti” əsəridir.

*Ceyran xanım Mirqasımovanın
“Bir ananın qeydləri” kitabı əsasında*

Söz ehtiyatı

1) Lüğətdən istifadə edərək “təmənnasız”, “festival”, “təcəssüm” sözlərinin mənalarını izah edin.

Nə anladın?

2) Uyğunluğu müəyyən edin.

- A. Mirəli ailənin yeganə övladı idi.
- B. Mirəli Mirqasımov Azərbaycanın ilk heykəltəraşı olmuşdur.
- C. «Ananın portreti» əsərində Ceyran xanımın obrazı yaradılmışdır.

- | | |
|---|-------|
| 1. Mətnə verilən məlumata ziddir. | A B C |
| 2. Mətnə bunu təsdiq edən məlumat yoxdur. | A B C |
| 3. Mətnə birbaşa deyilməsə də, bu nəticəyə gəlmək olar. | A B C |

Düşün və cavab ver

- 3 Nəyə görə Ceyran xanım oğlunun daim danışmasına çalışırdı?
- 4 Nə üçün valideynləri Mirəlinin adi məktəbə getməsinə istəyirdilər?
- 5 Nə üçün mətndə fərqləndirilmiş “eşidirdi”, “dinləyirəm” sözləri dırnaq içərisində verilmişdir?

Dil qaydaları

- 6 Mətnə göy rənglə verilmiş hansı feil hərəkətin vacib olduğunu bildirir?

Yadda saxla!

FEİLİN ŞƏKİLLƏRİ. XƏBƏR ŞƏKLI

Danışanın münasibətindən asılı olaraq feilin ifadə etdiyi hərəkət əmr və ya arzu olunur, lazım və ya vacib sayılır, şərt kimi qoyulur, yaxud, sadəcə, xəbər verilir. Bunlara feilin şəkilləri deyilir.

Feilin hər bir şəkli müəyyən qrammatik formaya malikdir:

əmr şəkli	Bunu bil .	vacib şəkli	Bunu bilməlisən .
arzu şəkli	Kaş bunu biləsən .	şərt şəkli	Bunu bil sən...
lazım şəkli	Bunu bilə sən.	xəbər şəkli	Bunu bil irsən.

Feilin şəkilləri müvafiq şəkilçi qəbul etdikdən sonra şəxsə görə dəyişir: *bax-sa-m, bax-malı-yam, bax-ası-san, bax-a-san*. Əmr şəklinin xüsusi şəkilçisi olmadığına görə yalnız şəxsə görə dəyişir: *bax, baxım, baxsın, baxın* və s. Xəbər şəklində olan feil isə həm zamana, həm də şəxsə görə dəyişir: *bax-dı-m, bax-ır-san, bax-acağ-ıq* və s.

- 7 Oxuyun. Feilin şəkillərindən asılı olaraq cümlələrin mənə çarları arasındakı fərqi göstərin.

1. Təhsilə diqqət artırılacaqdır.
2. Təhsilə diqqəti artırın.
3. Təhsilə diqqət artırılmalıdır.
4. Təhsilə diqqət artırılarsa, ...
5. Kaş təhsilə diqqət artırılırsa.
6. Təhsilə diqqət artırılmalıdır.

- 8 Feilləri uyğun şəkildə yazmaqla cümlələri köçürün.

oxumaq, göndərmək, qayıtmaq, keçmək, getmək, gəlmək

1. Biz mütləq bu kitabı
2. Kaş atam məzuniyyətdən tez
3. Növbəti mərhələdən kim ..., olimpiadaya o
4. Sabah məktəbimizə xarici qonaqlar
5. Çəkdiyiniz şəkilləri müsabiqəyə

XƏBƏR ŞƏKLİNDƏ OLAN FEİLLƏRİN YAZILIŞI VƏ TƏLƏFFÜZÜ

Yadda saxla!

II şəxsdə olan feillərə keçmiş zaman şəkilçisi $-mı\dot{s}^4$ artırıldıqda şəkilçinin son samiti (\dot{s}) düşə bilər: *qaç-mı(ş)-san, gəl-mi(ş)-sınız.*

Keçmiş zaman ($-ıb^4$), gələcək zaman ($-acaq^2$) şəkilçisi qəbul etmiş feillər III şəxsin təkinə aid olanda çox zaman $-dır^4$ şəkilçisiz işlənir: *qaçıb(dır), gələcək(dır).*

- 1) “Oxumaq” feilini $-mı\dot{s}^4$ şəkilçisi artırmaqla şəxsə və kəmiyyətə görə dəyişin.
- 2) Nöqtələrin yerinə uyğun şəkilçiləri işlədərək oxuyun.
Siz bizə xoş gəl..., səfa gətir...
Müzakirə sabah davam etdiril... .
- 3) “Getmək” feilini $-ıb^4$, $-acaq^2$ şəkilçilərini artırmaqla şəxsə və kəmiyyətə görə dəyişin.
- *4) Sxemlərə əsasən indiki və gələcək zaman feillərinin inkar formasının yaranma qaydasını izah edin.

İndiki zaman		
təsdiq	inkar	
	<i>yanlış</i>	<i>doğru</i>
gedir	getməyir	getmir
Gələcək zaman		
təsdiq	inkar	
	<i>yanlış</i>	<i>doğru</i>
gedərəm	getməyərəm	getməərəm
gedərik	getməyərik	getmərik
gedərsən	getməyərsən	getməzsən
gedərsiniz	getməyərsiniz	getməzsiniz
gedər	getməyər	getməz
gedərlər	getməyərlər	getməzlər

- 5) Altından xətt çəkilmiş feili qrammatik qaydaya uyğun işlədin.
Bilinməyir yaşın sənin,
Nələr çəkmiş başın sənin. (Səməd Vurğun)
- 6) “Apar(maq)” feilinə $-ar^2$ gələcək zaman şəkilçisi artırmaqla təsdiqdə və inkarda şəxsə və kəmiyyətə görə dəyişin.

Yadda saxla!

İndiki və gələcək zaman şəkilçiləri qəbul etmiş feillərin sonundakı *a*, *ə* saitləri *ı*, *i*, *u*, *ü* kimi tələffüz olunur: *yaşayır* [*yaşiyır*], *yoxlayacaq* [*yoxluyacax*], *anlayar* [*anniyar*].

7 Səhv yazılmış feilləri düzgün yazmaqla cümlələri köçürün.

1. Uşaq şirin-şirin əsniyir.
2. Qarışqa özündən ağır yük daşıyır.
3. Nənə nəvələrinə nağıl söylüyür.
4. Şagirdlər otağı gül-çiçəklə bəziyirdilər.
5. Dərslər səhər saat 8-də başdıyır.

Yadda saxla!

III şəxsin cəmində işləndikdə *-ır⁴* indiki zaman şəkilçisinin və *-ar²* gələcək zaman şəkilçisinin samiti [*ı*] kimi tələffüz olunur: *qaçırlar* [*qaçıllar*], *baxarlar* [*baxallar*].

8 Aşağıdakı nümunələrdə yazılışı ilə tələffüzü fərqlənən feilləri seçin.

1. Altı bulaq, içərlər,
Üstü zəmi, biçərlər. (Tapmaca)
2. Cücəni payızda sayarlar. (Atalar sözü)
3. Aşığı ustadına görə tanıyırlar. (Atalar sözü)
4. Dağdan düzə baxırlar,
Düzdə bitib taxıllar.
Taxılıımız tel-teldi,
Qoy çatlasın paxıllar. (Dilruba Cəfərova)

Yadda saxla!

II şəxsin cəmində feillərin yazılışı ilə tələffüzü fərqlənir: *görürsünüz* [*gürürsüz*], *qayıtdınız* [*qayıtdız*], *oxuyacaqsınız* [*oxuyacaxsız*], *gəlməzsiz* [*gəlməzsiz*].

9 Tələffüz formasında olan feilləri orfoqrafik normalara uyğun yazın.

1. Görəsən, çağırıxax, onlar tədbirə gələllər?
2. Bunu heç vaxt unutmuyacaxsız.
3. Siz bu tapşırığa yaxşı hazırışmamıxız.
4. Kənddə darıxmağa vaxt tapmıyacaxsız.
5. Hərbi qulluğu harada keçirəcəx'siz?
6. Neçə vaxtdır, həyəti təmizdəmirsiz.

QOCA AŞPAZ

1786-cı ilin qış axşamlarının birində Vyana şəhərinin kənarında balaca bir evdə kor qoca – qrafinya Tunun keçmiş aşpazı son saatlarını yaşayırdı. Əslində, bu heç ev də deyildi, bağın lap qırağında hasara bitişik köhnə gözetçi daxması idi.

Aşpazla birgə burada onun on səkkiz yaşlı qızı Mariya da yaşayırdı. Gözetçi daxmasının bütün avadanlığı çarpayından, ayaqları qırığ skamyalardan, yöndəmsiz masadan, üstü çatlarla örtülmüş saxsı qablardan və köhnə klavesindən ibarət idi.

Can üstə olan aşpaz qızına dedi:

– Mən heç vaxt keşişləri və rahibləri sevməmişəm. Günahlarımı yumaq üçün etiraf etməyə keşiş çağıra bilmərəm, amma ölümqabağı vicdanımı təmizləməliyəm.

– Bəs mən nə edim? – deyə Mariya təşvişlə soruşdu.

– Küçəyə **çix** və ilk rast gəldiyin adamdan bizə gəlməyini **xahiş elə**.

Mariya bağın paslanmış qapısını zorla açıb qaranlıq küçəyə çıxdı. Bir hənirti eşitmək ümidi ilə xeyli gözlədi. Nəhayət, ona elə gəldi ki, hasarın dibi ilə kimsə zümzümə edə-edə yaxınlaşır. Mariya səs gələn tərəfə bir neçə addım atdı, yolla gələn adamla toqquşdu, diksinib qışqırdı. Adam dayandı və soruşdu:

– Burada kim var?

Mariya onun əlindən yapışib titrək səslə atasının xahişini çatdırdı.

– Yaxşı, – deyə adam sakitcə dedi, – düzdür, mən keşiş deyiləm, amma bunun əhəmiyyəti yoxdur. Gedək.

* * *

Onlar evə daxil oldular. Şam işığında Mariya gətirdiyi adamı gözdən keçirdi. Bu, arıq, bəstəboy bir gənc idi. Sadə, amma zövqlə geyinmişdi. O, uşaq kimi başını silkələyərək pudralı *parikini* düzəltdi, *kətili* çarpayıya yaxınlaşdırıb oturdu, əyilərək qocanın üzünə baxdı və gümrəh səslə:

– **Danışın!** – dedi. – Günahlarınızı **etiraf edin**. Bəlkə, son dəqiqələrinizi yüngülləşdirə, ürəyinizdəki yükü götürə bildim.

Qoca ağır nəfəs ala-ala sözə başladı:

– Çox illər əvvəl arvadım vərəm xəstəliyinə tutuldu. Həkim ona cürbəcür bahalı dərmanlar yazıb yaxşı yedirtməyi tapşırırmışdı. Mən çarəsiz qalıb



qrafinya Tunun *servizindən* bir dənə kiçik qızıl boşqab oğurladım. Onu xırda parçalara bölüb satdım. İndi mənə bunu xatırlamaq çox ağır gəlir.

– *Bəs qrafinyanın xidmətçilərindən kimsə buna görə cəzalandırıldı mı?*

– And içirəm, cənab, heç kəs, – deyə qoca cavab verdi və ağıladı. – Bilsəydim ki, qızıl mənim Martama kömək etməyəcək, heç oğurlayardımı?!

Naməlum adam əlini qocanın kor gözlərinin üstünə qoyaraq dedi:

– Qulaq asın, sizin insanlar qarşısında təqsiriniz yoxdur. Sizin hərəkətiniz günah deyil. Əksinə, bəlkə də, məhəbbət naminə edilmiş qəhrəmanlıqdır. İndi isə mənə son arzunuzu söyləyin.

Can verən qoca gülümsündü və bərkdən dedi:

– Mən Martanı bir dəfə də görmək istəyərdim, özü də gəncliyimdə rast gəldiyim kimi. Günəşi və bu bağı baharda, gül açan vaxt görmək istəyərdim. Amma bu, mümkün deyil, cənab. Axmaq sözlərimə görə məni bağışlayın. Görünür, xəstəlik mənim aqlımı lap çaşdırıb.

Naməlum adam:

– Yaxşı, – dedi və qalxdı. – Dinləyin. **Dinləyin** və **baxın**.

* * *

O, otağın küncündəki klavesinə yanaşdı və çalmağa başladı. Uzun illərdən bəri klavesin ilk dəfə idi ki, tam səsi ilə dillənirdi. Qoca:

– Mən görürəm, cənab! – dedi və çarpayısında dikəldi. – Mən Marta ilə rastlaşdığım günü görürəm.

Naməlum adam gözünü qara pəncərəyə dikərək çalırdı.

– İndi necə, – deyə o çalmaqda davam edərək soruşdu, – bir şey görürsünüzmü? Siz məgər görmürsünüz ki, haradansa yuxarıdan ilıq işıq süzülür, sizin qoca ağacların budaqlarında ağ çiçəklər açılır. Baxın, daş hasarın üzərinə günəşin ilk şüası düşdü, onu isitdi və artıq ondan buxar çıxır. Bu, görünür, yaş mamırdan çıxan buxardır.

– Mən bütün bunları görürəm! – deyə qoca qışqırdı. – Allah xatirinə, mənə **yaxınlaşın**.

Naməlum adam qalxıb çarpayuya yaxınlaşdı. Qoca nəfəsi kəsilə-kəsilə:

– Mən hər şeyi çox illər bundan qabaqki kimi aydın görürdüm, – dedi. – Ancaq mən adınızı bilmədən ölmək istəməzdim... Adınız?..

– Mənim adım Volfqanq Amadey Motsartdır, – deyə naməlum adam cavab verdi.

Konstantin Paustovski

Söz ehtiyatı

1) **Lügətdən istifadə edərək “klavesin”, “parik”, “kətil” və “serviz” sözlərinin mənalarını izah edin.**

Nə anladın?

2) Doğru, yoxsa yanlış?

1. Qoca aşpaz arvadı ilə baharda tanış olmuşdu. D Y
2. Qoca aşpaz oğurladığı qızılla xəstə arvadını sağaltmışdı. D Y
3. Qonağın ifası qoca aşpazın qəlbindəki xatirələri oyatdı. D Y

3) Mətnin əvvəlində il göstərilməsə idi, hadisələrin müasir dövrdə baş vermədiyini hansı məqamlardan təyin etmək olardı?

Düşün və cavab ver

4) Mətnə fərqləndirilmiş cümləni bir daha oxuyun. Sizcə, naməlum adam bu sualı nə üçün verdi?

5) Debat.

- A) Xeyirxah məqsədlə edilmiş oğurluğa bəraət qazandırmaq olar.
- B) Məqsədindən asılı olmayaraq heç bir oğurluğa bəraət qazandırmaq olmaz.

Yaradıcılıq

6) Eşitdiyiniz hər hansı musiqi əsərinin sizdə yaratdığı təəssürat və ya oyatdığı xatirələr haqqında danışın.

7) Motsart və Bethoven haqqında yazılı təqdimat hazırlayın.

Dil qaydaları

8) Mətnə göy rənglə verilmiş feillərə diqqət yetirin. Onlar feilin hansı şəklinə aiddir?

Yadda saxla!

FEİLİN ƏMR ŞƏKLI

Feilin əmr şəklində hərəkətin icrası əmr (xahiş, tövsiyə və s.) olunur: *get, baxın, oxumasınlar*.

Əmr şəklinin II şəxs təkli heç bir şəkilçi qəbul etmir: *apar, sındır, dinlə* və s.

Qalan şəxslərdə əmr şəkli şəxs şəkilçilərinin köməyi ilə düzəlir: *yaz-ım, yaz, yaz-sın, yaz-aq, yaz-ın, yaz-sınlar; işlə-yim, işlə, işlə-sin, işlə-yək, işlə-yin, işlə-sinlər*.

- 9) Mətni oxuyun, əmr şəklində olan təsdiq və inkar feilləri qruplaşdıraraq yazın. Mətndə əmr şəklində olan hansı feil II şəxsə aid deyil?

Məclisdə nəzakət və davranış qaydaları

Çalış, məclisdə elə yerdə otur ki, səni oradan qaldırmasınlar. Danışanların sözünü kəsmə, yanında oturanlarla nəzakətli rəftar et. Yaxında duranları süfrəyə dəvət et, lazım gəlsə, onlara qulluq et.

Oturuşuna, danışığına, rəftarına fikir ver. Yeyəndə tələsmə, gözlərini zilləyərək adamlara baxma.

Məclisdən tez getmə. Çox axıra qalmağa meyil göstərmə.

“Mərəsimlər, adətlər, alqışlar” kitabından

- 10) Əmr şəklində verilmiş feilləri məsləhət, xahiş, təklif, nəsihət bildirməsinə görə fərqləndirin.

1. Sən məsələnin nə yerdə olduğunu öyrənməmiş heç yerə getmə.
2. Bəlkə, məsələni iclasda müzakirə edək.
3. Hər yerdə böyüklərə hörmət et.
4. Zəhmət olmasa, kitabı mənə verin.

- 11) Əmr şəklində olan feillərin təsdiq və ya inkarda olduğunu müəyyən edin. Atalar sözlərini alqışlardan fərqləndirin.

1. Sən saydığını say, gör fələk nə sayır.
2. Başını el içində həmişə uca görüm.
3. Dostla su iç, düşmənlə bal yeməyə oturma.
4. Ocağının tüstüsü düşmən gözünü kor eləsin.
5. Bağa bax, üzüm olsun, yeməyə üzün olsun.
6. Torpaq deyər: “Öldür məni, dirildim səni”.
7. Çörək verən əlin kəsilməsin.
8. Qonşunu iki inəkli istə ki, özün bir inəkli olasan.

- 12) Verilmiş nümunələrdə əmr şəklində olan feilləri seçin. Feillərin hansı şəxslərə aid olduğunu müəyyənləşdirin. Hansı feil inkardadır?

Gətir sazını, qardaş,	Laylay dedim adına,
Pozma yazını, qardaş.	Haqq yetişsin dadına.
Böyü, ol qoçaq igid,	Boya-başa çatanda
Çəkim nazını, qardaş.	Məni də sal yadına.
(Bayatı)	(Layla)

NEMAN VƏ SİMNAR

İran hökmdarı Yəzdigürd neçə il şahlıq etmiş, zülmü ilə aləmin nifrətini qazanmışdı. Bəlkə də, buna görə rəiyyətin ahı onu tutmuşdu. İyirmi ildə neçə övladı olmuşdu, heç biri yaşamamışdı.

Bəhram doğulanda *münəccimlər* məsləhət gördülər ki, şah uşağı İranda saxlamasın. Ərəbistanda səfəli bir yer seçilsin. Bəhram orada böyüsün.

Yəzdigürd münəccimlərin məsləhətini bəyəndi. Övladından ayrılmaya ağır olsa da, razılıq verdi. ... *uşaq salamat qala*. Oğlunun sağlamlığı xatirinə ayrılığa razı oldu. Oğlunu vətəmindən Yəmənə köçürdü. Yəzdigürd Yəmən şahı Nemanı çağıraraq ona tapşırırdı ki, oğluna şahlıq *ədab-ərkanı* öyrətsin.



* * *

Neman şahzadəni çox yaxşı saxlayırdı. Onu gözlərindən əziz tuturdu. Dörd il bu qayda ilə uşağı bəsləyib-böyütdü.

Bir gün Neman öz oğlu Mənzərə dedi:

– Bizim yerlərin havası isti və qurudur. Şahzadə isə incə, zərif uşaqdır. O elə bir yerdə yaşmalıdır ki, həm təmiz hava alsın, həm də yerin buxarından, toz-torpağından uzaq olsun.

Ata-bala məsləhətləşib Bəhram üçün yüksək və səfəli bir yer axtarmağa başladılar. Elə bir yer tapdılar ki, Yəmən vilayətində onun *misli* yox idi. Yaxşı bir usta tapıb burada qəsri tikdirmək qərarına gəldilər.

Bir gün Neman xəbər gətirdilər ki, sən deyən usta, olsa-olsa, Rum ölkəsində yaşayan Simnar olacaq. Sənətinin şöhrəti dünyanı tutub. O, zirək, hünərli, iş bacaran sənətkardır. Misirdə, Şamda çox binalar tikmişdir. Heç birində bir qüsür yoxdur. Hamı onun qabiliyyətinə heyrandır. Bir baxışı ilə bütün yüksəklikləri təyin edir. Göyün sirlərindən, aydan, günəşdən xəbər verir. Şahzadə üçün yüksək sarayı ancaq o tikə bilər.

Bu xəbərdən Neman sevindi. O sənətkarı görmək arzusu ilə qəlbi alovlandı. Adam göndərərək Simnarı çağırırdı. Qəsri tikmək üçün ona yüksək mükafat vəd etdi.

* * *

Simnar iş başladı. Dəmir kimi möhkəm əlləri ilə yorulmadan beş il işlədi. Onun tikdiyi bina “Xəvərnəq sarayı” adlandırıldı.

Bu elə bir bina idi ki, bürcləri aya yüksəlmişdi. Qəsrin divarına gün düşəndə şəfəqdən *hurinin* də gözü qamaşardı. Bayırı göy kimi gözəl, içi cənnət kimi rahat idi. Divarları ayna kimi əks salırdı. Gün ərzində üç rəngə düşürdü: göy, ağ və sarı. Səhər asimanın rəngindən qəsr göy rəngə çalardı. Günəş üfüqdən aralanıb günorta yerinə qalxanda Xəvərnəq sarayının üzü gün kimi saralardı. Bulud günəşi örtəndə saray ağ rəngə boyanardı.

Simnar sarayı tikib qurtarandan sonra Neman ona gözlədiyindən iqiqat artıq *peşkəş*, *xələt* verdi, qızıl yüklü dəvələr, say-hesaba gəlməyən cəvahirat bağışladı. Simnar bu peşkəşləri görüb dedi:

– ...*mənə belə hörmət ediləcəyini əvvəlcədən biləydim*. Onda daha çox zəhmət çəkib elə bir qəsr tikərdim ki, illər keçdikcə onun gözəlliyi daha da artardı.

Neman soruşdu:

– Çox muzd versələr, bundan yaxşı qəsr tikə bilərsənmi?

Simnar cavab verdi:

– İstəyirsən, elə bir saray tikim, Xəvərnəq onun yanında heç olsun. Bu, üçrənglidir, o, yüzrəngli olsun. Bu, daşdandır, o, yaqutdan olsun. Bunun bir günbəzi varsa, onun göy kimi yeddi günbəzi olsun.

Simnarın bu cavabından Nemanın rəngi qızardı. Bu, şahın sənətkara olan hörmətini külə döndərən qəzəb atəşi idi.

Neman şah öz-özünə dedi: “Onu salamat buraxsam, pul gücünə Xəvərnəqdən yaxşı qəsr tikəcək”.

Şah bu fikirlə öz qulluqçularına tapşırırdı ki, Simnarı tikdiyi qəsrin başından yerə atıb öldürsünlər.

Beləcə, Xəvərnəq sarayı memar Simnarın son işi oldu.

*Nizami Gəncəvinin “Yeddi gözəl” poeməsindən.
Nəsrə çevirəni: Mir Cəlal*

Söz ehtiyatı

1) Lügətdən istifadə edərək “münəccim”, “ədəb-ərkan”, “misli”, “huri”, “peşkəş”, “xələt” sözlərinin mənalarını izah edin.

Nə anladın?

2) Hansı cümlədə “misli” sözü mətndəki mənasında işlədilib?

Şahın misli görünməmiş gözəllikdə bir qızı var idi.

Şah dəyərinin üç mislini verib bəyəndiyi qəsri qızı üçün aldı.

Düşün və cavab ver

3 Mətdən çıxış edərək Neman şahı xarakterizə edən fikirləri əsaslandırın.

1. Neman şah qayğıkeş idi.
2. Neman şah məsuliyyətli idi.
3. Neman şah səxavətli idi.
4. Neman şah xudbin idi.
5. Neman şah qəddar idi.

Yaradıcılıq

4 Mətnin sonluğunu (Simnarın cavabından sonra) dəyişin.

Dil qaydaları

5 Mətdə göy rənglə verilmiş cümlələrin əvvəlinə hansı köməkçi sözlər artırıla bilər?

Yadda saxla!

FEİLİN ARZU ŞƏKLI

Feilin arzu şəklində hərəkətin icrası arzu edilir. Arzu şəkli feilin kökünə və ya başlanğıc formasına $-a^2$ ($-ya^2$) şəkilçisini artırmaqla düzəlir: *gəl-ə, oxu-ya*.

Bu zaman, adətən, feildən əvvəl *kaş, gərək, təki, barı* sözləri işlənir: *kaş gəl-ə, gərək bax-asan, təki gör-əm*.

*6 Aşağıdakı deyimlərdə feilin qrammatik formasından asılı olaraq onun arzu, yoxsa əmr şəklində olduğunu müəyyənləşdirin. Alqış və qarğış-ları fərqləndirin.

1. Ağ günlü, ağ çörəkli olasan.
2. Mərdlik taxtında otursan.
3. Çörəyin bol, süfrən açıq olsun.
4. Muxənnət qapısına getməyəsən.
5. Çörək atlı olsun, sən piyada.
6. Sən olan günə qara daş düşəydi.
7. O gün olsun, əllərinə xına yaxım.
8. Əkdiyin ağacdan bəhər yeməyəsən.
9. Allah başından bir tük də əskik eləməsin.
10. Bərəkətini qara yel aparsın.
11. Hər açılan səhərindən yarıyasın.

7 *Kaş, gərək, təki, barı* sözlərindən istifadə etməklə arzularınızı yazın. Feillərin altından xətt çəkin.

USTADIN MƏSLƏHƏTİ

Hindistanda Ranqa adlı məşhur bir rəssam var idi. O, incəsənət məktəbi açmışdı və orada tələbələrə rəssamlıq sənətinin incəliklərini öyrədirdi. Bu məktəbdə dəqiq müəyyən olunmuş təhsil müddəti yox idi. Ranqa hər hansı bir tələbənin bacarığına, biliyinə tam əmin olduqdan sonra onun məktəbi uğurla bitirdiyini elan edirdi.

Ranqanın istedadlı tələbələri çox idi. Lakin Rac adlı tələbə digərlərindən çox fərqlənirdi. Müəllimi də onun biliyindən, çalışqanlığından razı idi. Rac səbirsizliklə müəlliminin onu rəssam kimi sənət dünyasına təqdim etməsini gözləyirdi.

Bir gün Rac müəlliminin yanına gəlib soruşdu:

– Müəllim, mən nə zaman *məzun* ola bilərəm?

Ranqa dedi:

– Rac, sən çox qısa zamanda rəssamlıq sənətinə yiyələnmişən. Artıq sənəncü imtahanını verə bilərsən.

– Bəs bunun üçün mən nə etməliyəm?

– Sən gözəl bir əsər **çək...sən**. Bu elə bir əsər **ol...dır** ki, hər kəsi heyran etsin. Get və tələsmədən əsərini yarat.

Rac gecə-gündüz çalışdı və gözəl bir əsər çəkərək Ranqaya təqdim etdi. Ranqa şəkli bəyəndi və Raca tapşırıq verdi:

– Rəsm, həqiqətən, çox gözəldir. İndi əsərin aşağısına böyük hərflərlə bu sözləri yaz: “Rəsmdə səhv görünlərdən xahiş olunur ki, həmin yerə “x” işarəsi qoysunlar”. Sonra rəsmi aparıb şəhərin mərkəzi meydanına qoy.

Rac Ranqanın dediklərinə əməl etdi. Bir neçə gündən sonra ustad şagirdindən gedib rəsmi gətirməsini istədi. Rac böyük həyəcanla şəhər meydanına getdi. Ancaq gördüyü mənzərə onu məyus etdi: əsər “x” işarəsi ilə dolu idi. Rac istedadsız olduğunu və bunun bütün şəhər tərəfindən təsdiq olunduğunu düşündü.

O qayıdıb gördüklərini müəlliminə danışdı. Ranqa gülümsədi, ona ümid-sizliyə qapılmamağı və yeni bir əsər çəkməyi məsləhət gördü. Lakin bu dəfə şagirdinə rəsmi yanına boya ilə fırça qoymağı və aşağısına belə bir cümlə yazmağı tapşırıq verdi: “Rəsmdə müəyyən etdiyiniz səhvləri ləvazimatlardan istifadə edərək düzəltməyiniz xahiş olunur”.

Rac belə də etdi. Bir neçə gündən sonra yenidən şəhər meydanına gədən Rac rəsmi görüb heyrləndi: rəsmə nə bir işarə əlavə olunmuş, nə də



yanındakı ləvazimatlara toxunulmuşdu. Rac çox sevindi və ustadının yanına gəlib hər şeyi ona danışdı. Ranqa gülümsəyərək tələbəsinə dedi:

– Rac, bu gün sən sonuncu dərslərini almaqla təhsilini başa vurdu. Artıq məktəbimizin məzunusan. Unutma ki, hər hansı bir sahədə sənəti mükəmməl bilmək kifayət deyil, həm də dözümlü olmaq lazımdır. Sən **bil...sən** ki, insanlar *peşəkar* olmadıqları mövzularda belə tənqid etməyə hər zaman hazırdırlar. Sən əvvəlcə əsərində səhvləri göstərmələri üçün insanlara fürsət verdin və onlar böyük həvəslə bunu etdilər: əsərin “x” işarəsi ilə doldu. Ancaq həmin insanlardan səhvləri düzəltməyi xahiş etdikdə heç kim buna cürət etmədi. Çünki onların heç biri bu sahədə səndən bilikli və qabiliyyətli deyil. Əziz oğlum, sənin biliyin, qabiliyyətin çox çalışmanın, səy göstərməyinin nəticəsidir. Sənə deyilən haqlı və ya haqsız tənqidlərə görə heç vaxt həvəsdən düşmə, özünə inamı itirmə. İlk tənqidçin özün ol və özünü qiymətləndir. Amma bu zaman ədalətli və dürüst ol. Səni əmin edirəm ki, belə etsən, hər zaman uğur qazanacaqsan. Get, oğlum, Tanrı səni qorusun!

Racın gözləri yaşarmışdı. Bu sonuncu dərslər onun üçün əsl həyat dərsləri oldu.

(Qədim hind hekayəti)

Söz ehtiyatı

1. Lüğətdən istifadə edərək “məzun” və “peşəkar” sözlərinin mənalərini izah edin.

Nə anladın?

2. Cümlələri davam etdirin.

1. Racın çəkdiyi birinci şəkil “x” işarəsi ilə dolu idi, çünki
2. Racın çəkdiyi ikinci şəkildə işarə və dəyişiklik yox idi, çünki

Düşün və cavab ver

3. Mətnin birinci abzasında Ranqanın məktəbində təhsil müddəti ilə bağlı məlumatı münasibət bildirin.

4. “Rəssamlıq sənətinin incəlikləri” dedikdə nə başa düşürsünüz?

5. Ustadın Raca verdiyi məsləhətləri şərh edin.

6. **Debat.** İki qrupa ayrılın və debat keçirin.

1-ci qrup: Səhvi düzəldə bilmirsənsə, tənqid etməyə haqqın yoxdur.

2-ci qrup: Səhvi düzəldə bilməsən də, tənqid edə bilərsən.

Dil qaydaları

7 Mətnə göy rənglə verilmiş feillərdə nöqtələrin yerinə hansı şəkilçi artırılmalıdır? Fikrinizi əsaslandırın.

Yadda saxla!

FEİLİN VACİB ŞƏKLI

Feilin vacib şəkli hərəkətin icrasının vacibliyini bildirir. Vacib şəkli feilin kökünə və ya başlanğıc formasına *-malı²* şəkilçisini artırmaqla düzəlir: *sat-malı, gör-məli*.

Vacib şəklinin inkarı həm *-ma²* inkar şəkilçisi, həm də *deyil* sözü vasitəsilə düzəlir. İkinci halda şəxs şəkilçisi *deyil* sözüə qoşulur: *bax-ma-malı-san, bax-malı deyil-sən*.

8 Verilmiş mətni oxuyun və vacib şəklində olan feilləri göstərin.

Hammurapinin qanunları

* Əgər mübahisə zamanı biri digərinə xətər yetirsə, and içməlidir ki, onu vurduğuna peşmandır və həkimin xərcini ödəməlidir.

* Əgər oğul atanı vursa, onun barmaqları kəsilməlidir.

* Əgər bir adamın evi yanarsa və biri o yanğıni söndürmək adı ilə gəlib ev sahibinin əşyalarına tamah salar və hər hansı bir şey oğurlayarsa, həmin adam oda atılıb yandırılmalıdır.

* Əgər bir adam qonşusuna böhtan atıb onu oğurluqda ittiham edirsə, qonşuları onu andıçmə yolu ilə Tanrı qarşısında ifşa etsələr, şər atan adam qonşusuna iddia etdiyi məbləği ikiqat ödəməlidir.

9 Altından xətt çəkilmiş sözlərə sual verib vacib şəklində olan feilləri göstərin.

1. Dilbər qonaqları gül-çiçəklə qarşılama idi.
2. Qumrunun sürməli gözləri hamını heyran edirdi.
3. Səbinə “Çəkməli pişik” cizgi filmi çox sevdi.
4. Sən bu gün keşik çəkməli deyilsən.
5. Baş çalmalı adam içəri daxil olanda hamı ayağa qalxdı.
6. Bu gün kiçik bacım məktəb tədbirində pianoda çalmalı idi.

Altından xətt çəkilmiş sözləri inkarda işlədin. Hansı sözlər inkar şəkilçisi qəbul etmədi? Səbəbini izah etməyə çalışın.

ŞEYX SƏFİ MƏQBƏRƏSİ NECƏ TALAN OLUNDU

Yaxın Şərqi məşhur dini liderlərindən biri kimi tanınmış Şeyx Səfi 1252-ci ildə Ərdəbildə anadan olmuşdur. Onun tərəfdarları günü-gündən çoxalır, ölkədə böyük siyasi qüvvəyə çevrildilər.

1334-cü ildə dünyasını dəyişən Şeyx Səfi doğma Ərdəbil şəhərində dəfn olundu. Onun məzarının üzərində türbə tikildi, ətrafında

məscidlər, karvansaralar, mədrəsələr salındı. Burada böyük bir mədəni mərkəz yarandı. Səfəvi şeyxlərindən bir çoxu burada dəfn olundu.

Şeyx Səfi nəslindən olan Şah İsmayıl 14 yaşında hakimiyyət başına gələrək Səfəvilər dövlətini yaratdı və Səfəvilər sülaləsinin əsasını qoydu. Yalnız hökmdar, sərkərdə kimi deyil, həm də böyük şair kimi tanınmış Şah İsmayıl Şeyx Səfinin yaratdığı kitabxanayı daha da zənginləşdirdi. O, ulu babasının türbəsinə bitişik möhtəşəm bina tikdirərək kitabxanayı oraya köçürdü. Şah İsmayıl xaricdən gəlmiş səyyahları və dövlət xadimlərini bu kitabxanada qəbul edirdi.

Səfəvilər sülaləsinin hakimiyyəti 250 ildən çox davam etdi. Bu illər ərzində Şeyx Səfi məqbərəsi daim Səfəvi hökmdarlarının diqqət mərkəzində olmuşdu. Burada tikinti və bərpa işləri fasiləsiz olaraq davam edirdi. Şah İsmayılın oğlu I Şah Təhmasibin hakimiyyəti dövründə həmin məqbərə özünün indiki şəklini aldı. Təhmasibin əmri ilə məqbərəni bəzəyəcək iki eyni naxışlı iri xalça toxundu. Bu xalçalar incəsənət tarixinə “Şeyx Səfi xalçası” adı ilə daxil oldu.

Xalçaların bir küncündə dörd sətirlik yazı da toxunmuşdu. İlk iki sətirdə bir beyt, 3-cü sətirdə xalçaların toxunmasına nəzarət edən adamın adı (Maqsud Kəşani), sonuncu sətirdə isə xalçaların toxunduğu il qeyd olunmuşdu: Hicri tarixi ilə 946-cı il.

Bu gün Şeyx Səfi kompleksi Ərdəbilin ən görməli yerlərindən biridir.

* * *

XIX əsrin əvvəllərində İran ruhanilərinin rəhbərlik etdiyi Şeyx Səfi kitabxanası Şərqdə ən zəngin kitabxanalardan biri sayılırdı. Burada minlərlə nadir əlyazma kitablar saxlanılırdı. Dünyanın müxtəlif ölkələrindən alimlər Ərdəbilə gələrək həftələrlə, aylarla kitabxanada araşdırmalar aparırdılar.

Burada olmuş rus şərqşünas alimləri kitabxanayı ələ keçirmək üçün öz hökmdarlarına müraciət etmişdilər. 1828-ci ildə Ərdəbili tutan rus gene-



ralı Suxtelen Şeyx Səfi kitabxanasının Rusiyaya köçürülməsi barədə tapşırıq aldı. O, kitabxanadakı din xadimlərini məqbərədə toplayaraq dedi:

– Rusiya çarı öz yeni *təbəələri*, onların dili və mədəniyyəti ilə yaxından tanış olmaq istəyir. **Buna görə də Şeyx Səfi kitabxanasında saxlanılan əlyazmalar Peterburqa aparılması, orada rus dilinə tərcümə olunasıdır.** Bundan sonra bütün kitablar geriyə – Ərdəbilə qaytarılacaq.

Bunu deyib o, Şeyx Səfinin məzarı üstünə 800 qızıl onluq qoydu.

Ruhanilər başa düşürdülər ki, kitablar Rusiyaya aparılsa, bir daha geri qaytarılmayacaq. Lakin tamah din xadimlərinə güc gəldi və onlar kitabxananın daşınmasına icazə verdilər. Beləliklə, Azərbaycan şair və alimləri tərəfindən yaradılmış, ustad xəttatlar və *miniatürçülər* tərəfindən kitab halına salınmış nadir incilər Rusiyaya, oradan da dünyanın bir çox muzey və kitabxanalarına səpələndi.



* * *

I Şah Təhmasibin əmri ilə toxunmuş hər iki Ərdəbil xalçası 1843-cü ildə hələ ki Şeyx Səfi məqbərəsində idi. Bu faktı həmin il məqbərəni ziyarət edən britaniyalı səyyahlar təsdiq etmişdilər. Həmin vaxtdan təxminən 30 il sonra Ərdəbildə baş vermiş zəlzələ nəticəsində məqbərəyə ciddi ziyan dəyir və ehtimal ki, onun bərpa olunması üçün vəsait əldə etmək məqsədilə hər iki xalça satışa çıxarılır. Bu zaman xalça ticarəti ilə məşğul olan Ziqlər (İngiltərə) şirkəti xalçaları əldə edir.

Xalçalar zədələndiyindən onlardan birinin hər iki kənarından kəsilərək digərinə tikilir. Beləliklə, bir “tam” və bir “yarımçıq” xalça qalır.

1892-ci ildə “tam” xalça Londonda satışa çıxarılır. Viktoriya və Albert Muzeyi Şeyx Səfi xalçasını 2000 funt-sterlinqə satın alır.

İkinci xalça isə bir amerikalı *kolleksionerə* satılır. Həmin xalça 1953-cü ildə Los-Anceles İncəsənət Muzeyinə təhvil verilir.

Viktoriya və Albert Muzeyindəki Şeyx Səfi xalçası nadir eksponat kimi şüşə örtük altında saxlanılır. Xalçanın rəngləri xarab olmasın deyə şüşənin altındakı işığı yalnız hər saatin 10 dəqiqəsi müddətinə yandırırırlar.

Rafiq İsmayılov

Söz ehtiyatı

1 Lüğətdən istifadə edərək “təbəə”, “miniatür”, “kolleksioner” sözlərinin mənalarını izah edin.

Nə anladın?

- 2) Mətnin ilk iki abzasından çıxış edərək aşağıdakı cümlədə doğru və yanlış məlumatları müəyyənləşdirin.

Müasirlərinin dərin hörmətini qazanmış, 82 il ömür sürmüş Şeyx Səfi Ərdəbil şəhərində böyük bir mədəni mərkəz yaratmışdı.

Düşün və cavab ver

- 3) Mətnin hər hissəsindən üç vacib saydığınız məlumatı seçin.

Yaradıcılıq

- 4) Mətnin hissələrini məzmunu uyğun başlıqla adlandırın. Hər üç hissədə verilmiş məlumatları ümumiləşdirərək müəllifin məqsədini müəyyən edin. Gəldiyiniz nəticəni mətnin sonluq hissəsi kimi ifadə edib yazın.

Dil qaydaları

- 5) Mətnə göy rənglə verilmiş cümləni elə dəyişin ki, sonu “lazımdır” sözü ilə bitsin. Sizcə, məna dəyişdimi?

Yadda saxla!

FEİLİN LAZIM ŞƏKLİ

Feilin lazım şəkli hərəkətin icrasının lazım olduğunu bildirir və feilin kökünə və ya başlanğıc formasına *-ası*² şəkilçisi artırmaqla düzəlir: *gör-asi*, *baxıl-ası*.

Lazım şəklinin inkarı feilə *deyil* sözü artırmaqla düzəlir. Bu zaman şəxs şəkilçisi *deyil* sözünə artırılır: *gör-əsi deyil-əm*, *qal-ası deyil-siniz*.

- 6) Fonetik baxımdan eyni sonluğa malik olan sözləri qruplaşdırın və nümunəyə uyğun olaraq təhlil edin.

Nümunə:

qurtarasıdır: *qurtar* – sözün kökü, *-ası* – feilin lazım şəklinin şəkilçisi, *-dır* – şəxs şəkilçisi

sədasıdır: *səda* – sözün kökü, *-sı* – mənsubiyyət şəkilçisi, *-dır* – xəbərlik şəkilçisi

1. Kitabı sabah gətirəsidir.
2. Gələn il əsgərliyə gedəsisən.
3. Biz Xəzər Universitetinin tələbəsiyik.
4. Bakının ən qədim memarlıq abidələrindən biri də Qız qalasıdır.
5. Qonağımız bu gün mehmanxanada qalasıdır.
6. Bu, Zakirin ən böyük qələbəsidir.
7. Biz bu mübarizədə qalib gələsiyik.

QƏDİM MUSIQI ALƏTLƏRİ

Görkəmli musiqişünas Məcnun Kərimov uzun illər ərzində qədim musiqi alətlərimizin bərpası ilə məşğul olmuşdur. O, orta əsrlərdə istifadə edilmiş, sonradan tədricən unudularaq dövrümüzə gəlib çatmamış çəng, bərbət, çəqanə, çoğur, səntur, tənbur, rübab, rud, qopuz kimi musiqi alətlərimizi elmi şəkildə araşdıraraq bu alətlərə yeni həyat vermişdir.



Məcnun Kərimovun xatirələrindən:

Alətlər üzərində iş heç də asan getmirdi. Onlardan bir çoxu haqqında mənbələrdə verilmiş məlumat tam olmurdu. Miniaturlərdə də alətlərin yalnız ümumi görünüşü verildiyindən bir çox detalların necə düzəldiyi məlum deyildi. Həmin hissələr uzunmüddətli axtarışlar, *eksperimentlər* hesabına əldə edilirdi. Bəzən hansısa ilahi qüvvə köməyə gəlirdi. Beləcə, çəngin bərpası üzərində aylarla düşündükdən sonra bir gecə onun simlərinin gövdəyə necə bərkidildiyi mənə yuxuda *əyan oldu*.

Qədim musiqi alətləri arasında məni daha çox simli musiqi alətləri cəlb edirdi. İstifadə olunan materialların müxtəlifliyi baxımından onların bərpası daha mürəkkəb idi. Alətlərin ayrı-ayrı hissələri üçün müxtəlif ağac və dəri növlərindən istifadə etmək lazım gəlirdi. Ağacın yaşının, onun alət üçün ilin hansı mövsümündə kəsilməsinin, kəsilmiş hissənin qurudulması və emalının böyük əhəmiyyəti var idi. Lazım olan ağacları tapmaq üçün çox zaman ölkənin müxtəlif bölgələrinə səfər etməli olurdum.

Çətinliklə əldə edilən digər material alətlərin simləri üçün lazım olan ipək sap və qoyun bağırsağı idi.

Yadımdadır, bir dəfə qoyun bağırsağı əldə etmək üçün Bakı *ət kombinatına* üz tutdum. Qarıçıya gəlişimin məqsədini bildirdikdə o, şübhə ilə mənə nəzər salıb bir başqa adamı çağırırdı. Bu şəxsə bağırsağın musiqi alətlərinə sim düzəltmək üçün lazım olduğunu bildirdim. Deyəsən, o da məndən şübhələndiyindən bağırsağın, az qala, *strateji* məhsul olduğunu, kənara bir qram belə çıxarmağa icazə verilmədiyini söylədi. Əlacsız qalıb kombinatın direktoru ilə görüşmək istədiyimi bildirdim. Məni onun yanına apardılar.

Direktor məndən bir qədər yaşlı idi. Nə istədiyimi soruşdu. Mən dedim:

– Bilirsiniz, mən qədim musiqi alətlərinin bərpası ilə məşğulam...

Mən qədimdə Azərbaycanda mövcud olmuş musiqi alətlərindən, onları yenidən yaratmağın vacibliyindən, bu işin nə qədər çətin olduğundan danışmağa başladım. Direktor mənə diqqətlə qulaq asırdı. Ancaq onun dediklərimə münasibətini heç cür başa düşə bilmirdim: ya danışdıqlarım onu çox maraqlandırırdı, ya da o mənim ağıldan bir qədər kəm olduğumu zənn edirdi. Hər halda, iyirmi-iyirmi beş dəqiqə ərzində direktor mənim sözümlü kəsmədən səbirlə dinlədikdən sonra soruşdu:

– Sizin dedikləriniz çox maraqlıdır. Siz çox böyük işlə məşğul olursunuz. Ancaq mən başa düşmədim, sizə nə köməyim dəyə bilər. Bəlkə...

O, əlini cibinə saldı. Deyəsən, pul çıxarmaq istəyirdi. Mən yalnız indi anladım ki, bayaqdan əsas xahişimdən başqa hər şeydən danışmışam. Tez dilləndim:

– Məsələ burasındadır ki, qədim alətlərin simləri, əsasən, qoyun bağırsağından düzəldilir. Mənə qoyun bağırsağı lazımdır. İşçiləriniz dedilər ki, bunu yalnız siz həll edə bilərsiniz.

Kişi əsəbi şəkildə yerindən qalxıb var-gəl etməyə başladı.

– Elə belə də dedilər, hə? Yalnız mən həll edə bilərəm?!

O, katibəyə kimi isə çağırmağı tapşırırdı. Birazdan bağırsağı strateji məhsul kimi **qələmə verən** şəxs otağa daxil oldu. Direktor mənə işarə edib zəhmlə soruşdu:

– Sən bilirsən, bu kişi kimdir?

İşçi bir qədər əzilib-büzüldü:

– Yox, bağışlayın, tanımadım.

– Tanımazsan da! Millətin mədəniyyəti üçün çalışanları tanımazsan. Bağırsağ nədir ki, bu incəsənət adamına qiymirsən? Get, bağırsağın hansı yerindən istəyirsən, nə qədər istəyirsən, ver. Bundan sonra da bu kişi nə **istəsə**, əliboş qaytarma.

Beləliklə, bu problem də həll olundu. Məlum oldu ki, kombinatda bağırsağı xüsusi texnologiya ilə yuyur və qurudurlar. Mənim bir aya gördüyüm iş burada bir neçə dəqiqəyə başa çatırdı. O əhvalatdan sonra kombinatın direktorunu **görməsəm** də, onu həmişə minnətdarlıq hissi ilə xatırlayıram.

Məcnun Kərimovun “Azərbaycan musiqi alətləri” kitabından

Söz ehtiyatı

① Lüğətdən istifadə edərək “eksperiment”, “əyan olmaq”, “kombinat”, “strateji” sözlərinin mənalərini izah edin.

② “Qələmə vermək” ifadəsini izah edin.

Nə anladın?

3 Cümlələri davam etdirin.

1. Qədim musiqi alətlərini bərpa etmək asan olmur, çünki
2. Simli musiqi alətlərinin bərpası daha çətin, çünki

Düşün və cavab ver

4 “Strateji məhsul” nə deməkdir?

5 Qapıçı və onun çağırdığı adam nə üçün musiqişünasdən şübhələndilər?

6 Məndən müəllifin öz işinə vurğunluğunu göstərən məqamları seçin.

7 Oxuduğunuz mətnin tipini və tərkib hissələrini müəyyən edin. Onu aşağıdakı mətnlə müqayisə edin.

Məndən tez-tez soruşurdular: “Unudulmuş musiqi alətlərini yenidən yaratmaqda məqsədin nədir?” Heç vaxt bu suala dürüst cavab verə bilməmişəm. Mənə elə gəlirdi ki, sual düzgün verilmir və ya düzgün ünvanlanmır. Özü üçün rəsm çəkən, şeir yazan adamdan gördüyü işin məqsədini necə soruşmaq olar?! **Desəm** ki, bu işə başlayanda pul qazanmaq istəmişəm, gülünc çıxar. Azərbaycan musiqi mədəniyyətini zənginləşdirmək istədiyimi iddia etsəm, səmimilikdən uzaq olaram. Mən, sadəcə olaraq, bu alətləri olduğu kimi görmək, onları səsləndirmək istəmişəm. Bir sözlə, işə başlayanda məqsəd yox, maraq var idi.

Hər bir musiqi alətinin yaradılması bir zirvənin fəthinə bənzəyir. Mənə elə gəlir ki, alpinist yalnız zirvəni fəth etdiyi an xoşbəxt olur. Mən də alətin son simini bağlayıb onda ilk notları səsləndirəndə sanki qanad açıb uçmaq istəyirdim. Sonra içimdə bir boşluq yaranırdı. Yalnız növbəti alətin yaradılmasına başlayanda bu boşluğu doldururdum.

Yaradıcılıq

8 Qruplarla iş. Hər hansı simli musiqi alətini təsvir edən mətn yazın. Təsvir etdiyiniz alətləri müqayisə edin: oxşar və fərqli cəhətlərini göstərin.

Dil qaydaları

9 Mətnlərdə göy rənglə verilmiş feillərə diqqət yetirin. Bu feillər vasitəsilə hərəkətin icrası:

- A) əmr edilir B) şərt kimi qoyulur C) vacib sayılır

Feilin şərt şəkli hərəkətin müəyyən şərt daxilində icra olunacağını bildirir, feilin kökünə və ya başlangıç formasına $-sa^2$ şəkilçisi artırmaqla düzəlir: *çalış-sa-m, dağıl-sa, gör-sə-k, bil-sə-niz* və s.

Cümlədə şərt şəklində işlənmiş feildən sonra vergül qoyulmalıdır. Məsələn: *Hava yaxşı olsa, gəzməyə gedərik.*

10 Şərt şəklində olan feilləri tapın və hansı şəxsə aid olduğunu deyin.

1. Əziyyət çəkib yaxşılıq etsən, əziyyət keçər, yaxşılıq qalar.
Pislik edib ləzzət çəksən, ləzzət gedər, pislik qalar. (Nəsirəddin Tusi)
2. Bacarsan, hamının yükünü sən çək,
İnsana ən böyük şərəfdir əmək.
Sən də əldən düşüb yorulsan əgər,
Sənin də yükünü bütün el çəkər. (Nizami Gəncəvi)
3. Namərdi bir gördüm, bir də görsəm, namərdəm. (Atalar sözü)
4. Dağ başında qara bax,
Üstün alan sara bax,
Aləm cənnətə dönsə,
Mənə xoşdur Qarabağ. (Bayatı)

11 Şeir parçalarındakı eyni feilləri tapın və onlar arasındakı qrammatik fərqləri izah edin.

Məndə sığar iki cahan, mən bu cahana sığmazam.

(İmadəddin Nəsimi)

Məni candan usandırdı, cəfadan yar usanmazmı?

Fələklər yandı ahimdən, muradım şəmi yanmazmı?

(Məhəmməd Füzuli)

12 Cümlələri elə dəyişin ki, altından xətt çəkilmiş feillər şərt şəklində olsun.

1. O gələcək, hamı sevinəcək.
2. Gün çıxacaq, hava isinəcək.
3. Şagird vurma cədvəlini bilməlidir ki, misalları tez həll etsin.
4. Məktəbdə müharibə veteranları ilə görüş keçiriləsidir. Atam da oraya gedəcək.

(ÜMUMİLƏŞDİRİCİ TƏKRAR)

① Bu bölmədə incəsənətin hansı növləri haqqında danışıldı? Hansı incəsənət xadimləri haqqında məlumat aldınız?

② Xüsusiyyətlərin feilin hansı şəkillərinə aid olduğunu söyləyin.

1. $-sa^2$ şəkilçisi artırmaqla düzəlir.
2. İnkarı yalnız “deyil” sözü ilə düzəlir.
3. Bu şəkildə işlənən feil özündən sonra vergül tələb edir.
4. $-mal^2$ şəkilçisi ilə düzəlir.
5. Gələcək zaman məzmunu daşıyır.
6. $-a^2$ ($-ya^2$) şəkilçisi ilə düzəlir.
7. Əsas əlaməti zaman şəkilçisidir.
8. İnkarı həm $-ma^2$ şəkilçisi, həm də “deyil” sözü ilə düzəlir.
9. Xüsusi şəkilçisi yoxdur.
10. İkinci şəxsin təkində heç bir şəkilçi qəbul etmir.

③ Feilləri quruluşuna görə qruplaşdırın.

çıxdı, gözləyir, həlak oldu, deyib-gülürdü, xoşlayırsan, kəsüb-barışırıq, səbir et, vuruşdu, bildirmişdir, satacaq, tamamladı, istehza etmək, çalışırsan, soruş, oxuya bilir, fikirləşdim, bəyəndilər

④ Aşağıdakı bayatını tələffüz qaydalarına uyğun oxuyun.

Dərd yaxamı tanıyır,
Dərdə salıb sına yır.
Ovçu vurub sinəmdən,
Dəymə, yaram qanayır.

⑤ “Tənbel deyər: ver, yeyim, ört, yatım, gözlə, canım çıxmasın” atalar sözündə əmr şəklində olan neçə feil var?

⑥ “Gələsınız” və “gələsınız” feilləri arasında fərqi izah edin.

⑦ Durğu işarələrini artırmaqla şeiri dəftərinizə köçürün.

Qaytarsan o sözləri sözsüz bir lal olarsan
Qaytarsan o yerşi yerindəcə qalarsan
Qaytarsan o gülüşü hırıldamazsan daha
Qaytar qaytar onları qaytar qoyma sabaha (Əli Kərim)

Nümunədə işlənmiş feillər hansı şəkillərdədir?

Feilləri kök və şəkilçiyə ayırın.



BÖLMƏ

5

HİK MƏT XƏZİNƏSİ



Həyat ana təbiətin bizə bəxş etdiyi qeyri-adi hədiyyə, qiymətli daşdır. Biz bu daşı o qədər cilalamalıyıq ki, onun parıltısı yolumuza işıq salsın.

Alfred Nobel

BƏS ZINQIROVU KİM ASACAQ?

Neçə gün idi ki, Bozdağın ətəyində, tənha çınarın kölgəsində *müşavirə* gedirdi. Buraya dünyanın hər yerindən ev siçanları toplanmışdı. Onların dərdi böyük idi: kimisi yeganə oğlunu, kimisi ərini itirmişdi. Aralarında atadan, anadan yetim qalan cavanlar da vardı. Hamısının ürəyi yaralı idi.

Yığıncağı uzunbiğli, yaşlı bir siçan açdı:

– Mənim əzizlərim, hamınıza məlumdur, niyə **bura** yığışmışıq. Əgər belə getsə, kökümüz tamam kəsilə bilər. Artıq buna dözmək olmaz. Birləşməli və ümumi düşməyə qarşı əlbir olub tədbir görməliyik.

Siçan danışığına ara verdi. Əyləşənləri süzdü və gördü ki, hamının ürəyindən xəbər verib. Onu dinləyənlərin qəzəbdən gözləri qızıb. Bu saat ölümə də göndərsən, gedərlər.

Yığışanların arasından biri qabağa çıxdı, dal ayaqları üstünə qalxıb tükü tükülmüş belini, qarnını qaşdı, elə bil nə günə düşdüyünü göstərirdi.

– Mən anayam, – deyə sözə başladı. – Amma bala üzünə həsrət qalmışam. Onları **əziyyətlə** böyüdürəm, boya-başa çatdıranda əlimdən alırlar. Bu pişiklər sinəmizə dağ çəkir, **srağagün** sonbeşiyimi gözümün qabağında yedilər.

Siçan səsini kəsib hiçqırdı. Sədr də qəhərləndi, oturanların da çoxunun əlində dəsmal var idi.

Ana siçan sözünə davam etdi:

– O gün balamla gəzirdim. Birdən pələng kimi bir pişik üstümüzmə atıldı, balama elə bir pəncə ilişdirdi ki, *tifil* yumaq kimi göyə qalxıb yerə dəydi. İstədim özümü qabağa atım, balamı xilas edim, amma pişiyin üstümə yeridiyini görüb qaçdım, özümü yuvaya **güclə** saldım. Oradan baxanda... – Siçan **yenə** qəhərləndi. – Pişik birdəfəlik öldürsə, yaxşı idi, balamın da canı qurtardı, mənim də. Amma elə eləmədi. Yazıq tiffillə oynamağa başladı. Onu buraxdı, **sonra** yenə tutdu. Bax beləcə, gözümün qabağında oynatdı, oynatdı, sonra da boğub yedi.

Ona qulaq asanlar qəzəbləndilər.

– Buna dözmək olmaz!

– Pişiklərə ölüm!

– Onların kökünü kəsmək lazımdır!



Hamı ayağa qalxdı. Siçanların ağsaqqalı *izdihamı* sakitləşdirmək istədi:
– Mənim əzizlərim, pişiyi öldürmək bizim işimiz deyil, ona gücümüz çatmaz. Ara yerdə qırğına gedərsiniz.

– Olsun. Belə həyatdan ölüm yaxşıdır, – bir cavan siçan hayqırdı.

– Səbir elə, oğul, acıqlı başda ağıl olmaz.

– Bəs nə edək, ağsaqqal? Əl-ayağımızı boş qoyub oturaq?

Hamı fikrə getdi. Bu dəfə ön cərgədə oturan ağsaqqal bir siçan ayağa qalxdı, müdriklərə xas **təmkinlə** dilləndi:

– Bizim pişiyə gücümüz çatmaz. Hamımızı bir-bir qırar. Amma bunun başqa çarəsi var. Biz pişiyin boynuna zınqırov asmalıyıq. O yaxınlaşanda zınqırov səşindən bilək ki, pişik gəlir. Dərhal qaçıb gizlənək.

Ortalığa sükut çökdü. Birdən yuxudan ayrılmış kimi hamı ayağa qalxıb əl çaldı. Ağsaqqal isə bu mənzərəni izləyir və **mənali-mənali** gülümsəyirdi.

Bəli, təklif bəyənilədi. Haradansa qəşəng bir zınqırov da gətirdilər. Sədr ayağa qalxdı. Zınqırovu başının üstünə qaldıraraq cingildətdi:

– Mənim əzizlərim, axır ki, dərdimizə çarə tapdıq. İndi deyən görüm, bu zınqırovu pişiyin boynundan kim asacaq?

Heç kimdən səs çıxmırdı. Başçı zınqırovu cingildəyib bir də soruşdu:

– Hə, nə oldu, niyə dinmirsiz? Kim istəyirsə, qabağa çıxsın.

Siçanlar **əvvəlcə** bir-birinin üzünə baxdılar. Sonra bir-birini dümsüklədilər. Hər kəs öz qonşusunu qabağa itələmək istədi. Hamı dartındı. Qabaqda oturanlar dönüb ehtiyatla **geri** baxdılar və gördülər ki, heç kəs qalmayıb, hamı aradan çıxıb. Onlar da ayağa durub qaçanların dalınca yürüdürlər. Əlində zınqırov meydana tək qalan başçının səsi eşidildi:

– Bəs bu zınqırovu kim asacaq, kim?!

İsmayıl Şıxlı

Söz ehtiyatı

1) Lüğətdən istifadə edərək “müşavirə”, “tifil”, “izdiham” sözlərinin mənalılarını izah edin.

Nə anladın?

2) Siçanların müşavirəsində hansı məsələ müzakirə olunurdu?

Düşün və cavab ver

3) İfadələrin mətnə uyğun ardıcılığını müəyyənləşdirin:

- Sözdə asan, işdə çətin
- Amansız düşmən
- Ananın faciəsi
- Çıxış yolu

Yaradıcılıq

- 4) Təmsildəki obrazları insan obrazları ilə əvəz etməklə eyni mövzuda hekayə yazın.

Dil qaydaları

- 5) Mətnə göy rənglə verilmiş sözlərə sual verin. Onlar cümlədə hansı nitq hissəsi ilə bağlıdır və hansı qrammatik mənə daşıyır?

Yadda saxla!

ZƏRF HAQQINDA ÜMUMİ MƏLUMAT

Hərəkətin icrasının tərzini, zamanını, yerini, miqdarını bildirən əsas nitq hissəsinə zərf deyilir. Zərf *necə? nə cür? nə zaman? nə vaxt? haraya? (hara?) harada? haradan? nə qədər?* suallarına cavab olur.

Zərf daha çox feilə aid olur və adətən, ondan əvvəl gəlir. Məsələn: *Fərid cəbhədə qəhrəmancasına vuruşurdu. Onlar axşam qayıtdılar.*

- 6) Aşağıdakı sözlərə feil artırmaqla söz birləşmələri düzəldin.

Nümunə: cəsərlə vuruşmaq

axşam, cəsərlə, yanaşı, indi, hiyləgərcəsinə, qəsdən, həmişə, qəflətən, gec, yavaş-yavaş, dalbadal

Verilmiş sözlərdən digər nitq hissələrinə aid ola bilənləri seçin və cümlələrdə işlədin.

Nümunə: Dağların başı həmişə qarlıdır.

- 7) Aşağıdakı cümlələrdə zərfləri tapın və hansı nitq hissəsinə aid olduğunu deyiniz.

1. Respublikamız bir çox sahələrdə indi irəlidedir.
2. Çoxdan görə bilmədiyim dostlar yenə mənimlədir.
3. Şəhidlərin əziz xatirəsi daim qəlbimizdədir.
4. İdman yarışlarında məktəbimiz həmişə birincidir.
5. Yenə öz sürünü nizamla düzüb
Baş alıb gedirsən hayana, ceyran? (Səməd Vurğun)
6. Azərbaycanın şimal rayonlarında indi soyuqdur.
7. Bizim dağlar həmişə gözəldir.
8. Qərar vermək üçün hələ tezdir.
9. Əsgərlərimiz düşmənin mövqelərini bir-bir ələ keçirdilər.
10. Birdən göyün üzünü tutuldu və yağış yağmağa başladı.

ATANIN DƏRSİ

Hər şeydən şikayət edən bir qız var idi. Həyatın dözülməz olduğunu düşünürdü. Bir problem qurtarmamış başqası ilə üzləşir, hər dəfə də əsəbiləşir, bədbinliyə qapılırdı. Bəzən hətta ətrafdakılara qarşı kobudluq edirdi. Atası qızının bu vəziyyətini görüb ona dərs verməyi qərara aldı.

Qızın atası aşpaz idi. O, bir gün qızını mətbəxə apardı. Üç qab götürüb sobanın üzərinə qoydu. Su ilə doldurduqdan sonra altını yandırdı. Su qaynamağa başlayanda birinə yerkökü, o birinə yumurta, üçüncü-



sünə isə qəhvə dənələri qoydu. Qızına bir kəlmə də demədən gözləməyə başladı. Qızı heç bir şey başa düşmədiyi üçün sakitcə baxır və bu işin nə ilə qurtaracağını bilmək istəyirdi. Ancaq o qədər səbirsiz idi ki, az keçməmiş sual verməyə başladı. Atası dinmirdi. 20 dəqiqə sonra ata qabların altını söndürdü. Əvvəl yerkökünü çıxarıb bir qaba qoydu. Sonra yumurtanı çıxardı. Nəhayət, üçüncü qabdakı qəhvəni götürüb bir fincana tökdü. Üzünü qızına tutub soruşdu:

– Nə görürsən?

– Yerkökü, yumurta, qəhvə, – deyə qızı saymazyanı cavab verdi.

– Daha yaxından bax, – atası dedi. – Yerköküyə toxun.

Qız deyiləni etdi. Yerkökü yumşalmışdı.

– İndi də yumurtanı sındır.

Yumurtanın içi bərkimişdi.

– İndi də qəhvənin dadına bax.

Qızı qəhvədən bir qurtum aldı, çox gözəl dadı var idi. Qızın üzünə xoş təbəssüm yayıldı. Amma yenə də heç nə başa düşməmişdi.

– Bütün bunlar nə deməkdir, ata?

Ata belə izah etdi:

– Yerkökü, yumurta və qəhvə – hər üçü eyni təsirə məruz qaldı. Ancaq hər birinin buna münasibəti fərqli oldu. Yerkökü əvvəlcə bərk və güclü görünsə də, qaynar suyun içərisində yumşaldı, gücdən düşdü. Yumurta isə zərif idi. İçindəki maye nazik qabıqla qorunurdu. Ancaq qaynar suda maye qatılaşdı. Qəhvə isə qaynar suda həm özü dəyişdi, həm də suyu dəyişdirdi. Sən bunlardan hansısan? Həyatda bir problemlə qarşılaşdıqda necə

münasibət göstərəcəksən? Yerkökü kimi yumşalacaq, əziləcəksənmi? Yumurta kimi qatılaşacaqsanmi? Yoxsa qəhvə kimi çalışacaqsan ki, başına gələn hər bir hadisə həyatına yeni bir dad versin?

Qız atasının nə demək istədiyini artıq başa düşmüşdü.

İşləyəni: Gülarə Xudiyeva

Düşün və cavab ver

1 Sizcə, qız hansı yolu seçəcək?

2 Bəs siz çətinliyə düşəndə özünüzü necə aparırsınız? Hadisələrə münasibətinizi dəyişmək istərdinizmi?

Yaradıcılıq

3 “Atanın dərsi” hekayəsinin ideyasından çıxış edərək aşağıdakı hekayəni davam etdirin.

Üç dost var idi – Anar, Telman və Vüqar. Anar cüssəli, güclü bir oğlan idi. Hamı onun boy-buxununa həsəd aparırdı. Telman şən, zarafatçı idi. Dost-tanış onun xətrini çox istəyirdi. Vüqar isə təmkinli və bir qədər qaraqabaq idi. Hamı bir yərə yığışıb şən-lənəndə onun səsi çıxmazdı. Səsi çıxanda da dostları *zarafatla* deyərdilər: “Aaa... Vüqar, sən də buradasan?”

Bir gün dostlar meşəyə getmişdilər. *Qəfildən* şimşək çaxdı, şiddətli yağış başladı...

Dil qaydaları

4 Göy rənglə verilmiş zərflərin quruluşca növünü müəyyənləşdirin.

Yadda saxla!

SADƏ VƏ DÜZƏLTMƏ ZƏRFLƏR

Zərf quruluşca sadə, düzəltmə və mürəkkəb olur.

Sadə zərflər yalnız bir kökdən ibarət olur: *axşam, indi, cəld, yuxarı, əvvəl*.

Düzəltmə zərflər kökdən və leksik şəkilçidən ibarət olur: *zarafat-yana, qəhrəman-casına, çox-dan, yeni-dən, daxil-ən, cəsarət-lə, çap-əki, tək-lik-də, həmişə-lik, yay-da*.

-la² şəkilçisi [*-nan²*] kimi tələffüz olunur: inadla [inatnan]. Bu şəkilçi mücərrəd isimlərə artırıldıqda zərf düzəldir.

5) Zərfləri tapın və quruluşca növünü müəyyənləşdirin. Düzəltmə zərflərin hansı nitq hissəsindən əmələ gəldiyini göstərin.

1. Ərəb Reyhan keçidi kəsib rahatca oturmuşdu.
2. Koroğlu cəld sıçrayıb Qırata mindi.
3. Əkiz bacılar həmişə birlikdə gəzirdilər.
4. Nadir ayağa qalxıb təlaşla dostuna baxdı.
5. O, kəndə axşam gəlib çatdı.
6. Ətrafdakılara ötəri nəzər salaraq danışmağa başladı.
7. Biz meşəyə birgə yollandıq.

6) Altından xətt çəkilmiş sözlərə sual verib hansı nitq hissəsi olduğunu qeyd edin.

1. Xain dostdan mərd düşmən yaxşıdır.
Düşmən kəndə xaincəsinə gecə hücum etdi.
2. Əsgərlərimiz döyüşdə böyük cəsarət nümayiş etdirdilər.
Milli ordumuz düşmən üzərinə cəsarətlə hücum etdi.
3. Çox söhbətdən sonra biz sərhəddən keçmək üçün razılıq aldığımız. Biz çoxdan bu yerlərdə olmamışdıq.

Artırılmış şəkilçilər nitq hissələrinin leksik və qrammatik mənalarında hansı dəyişikliyə səbəb oldu? Hansı sözdə şəkilçi yazıldığından fərqli tələffüz olunur?

7) *-anə, -yana, -la², -ən, -casına²* şəkilçilərindən uyğun gələnini artırıb söz birləşmələrini tamamlayın və cümlələrdə işlədin.

*qəhrəman... vuruşmaq, şair... söyləmək, qəlb... sevinmək,
həsərət... baxmaq, zərəfat... demək*

8) *-da², -dan², -la²* şəkilçisi qəbul etmiş sözlərin hansı nitq hissəsinə aid olduğunu təyin edin.

1. Uşaqlar yay tətili zamanı gündə dənizə gədirdilər.
Gündə çox qalmaq ziyandır.
2. Qəfildən qapı döyüldü.
Xaricdən gələn qonaq şəhərimizi çox bəyəndi.
3. Mən kəndə **qardaşım**la getdim.
Səbinə aylıq maaşını **qənaətlə** xərcləyirdi.

Fərqləndirilmiş sözləri düzgün tələffüz edin.

XOŞBƏXTLİK

I mətn

Bir dəfə Xoşbəxtlik meşə ilə gedir. Qəfildən bir quyuya düşür. Oturub ağlamağa başlayır. Birdən yaxından insan ayağının səsinə eşidib onu köməyə çağırır:

– Ey xeyirxah insan, çıxar məni buradan.

– Əvəzində nə verəcəksən? – deyən insan soruşur.

– Nə istəyirsən?

– Dənizə görünüşü olan, dəbdəbəli, böyük və gözəl bir ev istəyirəm.

Xoşbəxtlik onun istəyini yerinə yetirir və insan sevincək onu quyuda qoyub qaçır.

Xoşbəxtlik yenə **hönkür-hönkür** ağlayır. Yenə də səs eşidib haraylayır:

– Ey xeyirxah insan, çıxar məni buradan.

– Əvəzində nə verəcəksən? – deyən bu insan da soruşur.

– Nə istəyirsən?

– Ən bahalı markadan olan gözəl maşın istəyirəm.

Xoşbəxtlik ikinci insanın da istədiyini ona verir. Ancaq o da sevinərək qaçıb gedir və Xoşbəxtliyi quyudan çıxarmağı unudur.

Tamam ümidini itirdiyi bir vaxtda Xoşbəxtlik görür ki, cavan bir oğlan yuxarıdan **üzüaşağı** baxır. Ağlamağını kəsib deyir:

– Ey xeyirxah insan, çıxar məni buradan, xahiş edirəm.

Oğlan onu quyudan çıxarıb yoluna davam edir. Xoşbəxtlik onun dalınca qaçaraq soruşur:

– Ey insan, mənə etdiyən köməyin əvəzində nə istəyirsən?

– Mənə heç nə lazım deyil, – deyən oğlan cavab verir.

Xoşbəxtlik bundan sonra onun dalınca gedir və heç vaxt ondan ayrılmır.



Düşün və cavab ver

1) Cavan oğlanın xoşbəxtlik qazanmasına səbəb nə oldu?

2) Mətnə çıxış edərək cavan oğlan haqqında fikirləri əsaslandırın.

- Təmənnasızdır, çünki
- Gözütoxdur, çünki

II mətn

Qədim zamanlarda özünü çox bədbəxt hiss edən bir şahzadə yaşayırdı. Atası oğlunun **günbəgün** əridiyini görüb dünyanın hər yerindən həkimlər dəvət edirdi. Lakin heç kim şahzadəyə kömək edə bilmirdi.

Bir gün şahzadə eşitdi ki, qonşu şəhərdə müdrik bir qoca yaşayır. Atasından icazə alıb onun yanına getdi.

Qoca rəngi solmuş, üz-gözündən kədər yağan oğlana baxıb dedi:

– Səni sağaltmağın bircə yolu var: gərək xoşbəxt adamın köynəyini geyəsən.

Şahzadə xoşbəxt adam tapmaq üçün səyahətə çıxdı. *Ən qüdrətli hökmdarların, ən varlı adamların, ən güclü pəhləvanların köynəklərini geyindi.* Amma xoşbəxt olmadı. Görünür, onlar tam xoşbəxt deyildilər.

Nəhayət, şəhərin kənarında yer şumlayan bir kəndli ilə rastlaşdı. Kəndli elə şən mahnılar oxuyur, elə ürəkdən gülürdü ki, sanki heç dərdi yoxdu. Şahzadə ondan soruşdu:

– Sən xoşbəxtsən?
– Bəli, – deyə kəndli cavab verdi.
– Bəs sən həyatda daha nə işə istəyirsən?

– Xeyr, heç nə istəmirəm.

Şahzadə çox sevindi:

– Onda köynəyini mənə sat.

Kəndli cavab verdi:

– Köynəyimi? Axı mənim heç köynəyim yoxdur!



Nə anladın?

3 Uyğunluğu müəyyən edin.

A. Mətnədə sualın cavabı var.

B. Mətnədə sualın cavabı yoxdur.

C. Mətnədə sualın cavabı yoxdur, amma təxmin etmək olar.

- | | | | |
|--|---|---|---|
| 1. Şahzadə nə üçün özünü bədbəxt hesab edirdi? | A | B | C |
| 2. Şahzadənin atası kim idi? | A | B | C |
| 3. Kəndli nə üçün köynəyini şahzadəyə satmadı? | A | B | C |

Düşün və cavab ver

4 Mətnədə fərqləndirilmiş cümləni bir daha oxuyun. Sizcə, nə üçün şahzadə bu adamların xoşbəxt olduğunu düşünürdü?

5 Birinci mətndəki cavan oğlanla ikinci mətndəki kəndlini müqayisə edin. Onları nə birləşdirir?

Yaradıcılıq

6 “Mən xoşbəxtliyi nədə görürəm” mövzusunda esse yazın.

Dil qaydaları

7 Mətnlərdə göy rənglə verilmiş zərflərin quruluşunu və yazılışındakı fərqləri müəyyənləşdirin.

Yadda saxla!

MÜRƏKKƏB ZƏRFLƏR VƏ ONLARIN YAZILIŞI

Mürəkkəb zərflər iki sözün birləşməsindən yaranır, bitişik, defislə və ayrı yazılır.

Bitişik yazılan zərflər: *dilucu, birbaşa, üzüyuxarı, atüstü, gözaltı, üzbəüz, taybatay, ilbəl, sözbəsöz.*

Defislə yazılan zərflər: *tez-tez, başdan-başa, gec-tez, dizin-dizin, birə-beş.*

Ayrı yazılan zərflər: *hər gün, hər an, bu an, bu gün, bu saat, ilk dəfə, bir az, bir qədər, bir dəfə* və s.

8 Sütunlardakı uyğun gələn sözləri birləşdirməklə mürəkkəb zərflər düzəldin.

göz	addım	az	üst
üzü	dəfə	alt	koranə
addım	yuxarı	ara	maz
ilk	altı	kor	sıra

Mürəkkəb zərfləri orfoqrafiya normalarına uyğun yazın.

9 Hansı cümlələrdə mürəkkəb zərf işlənib?

1. Səhərə yaxın yağış kəsdi.
2. Uşaq rəngbərəng şəkillərə maraqla baxırdı.
3. Sərginin iştirakçıları günbəgün çoxalırdı.
4. Mən dostumla üzbəüz dayanıb söhbət edirdim.
5. Ana əyilib qızının üzündən yavaşca öpdü.

*10 Defislə yazılan mürəkkəb sözləri yaranma yollarına görə təhlil edin.

1. Nənə asta-asta nağıl danışdı.
2. Kitablar rəfdə yan-yana düzölmüşdü.
3. O, tez-tələsik yığışib getdi.
4. Bu sirrin üstü əvvəl-axır açılacaq.
5. Mən bu barədə az-maz eşitmişdim.
6. Əlverişli hava şəraiti məhsuldarlığı birə-on artırmışdı.

HİKMƏTİN FƏZİLƏTİ

Qədim bir kitabda vardır bu xəbər,
İranda bir *həkim* varmış *mötəbər*.
Ümidi yox ikən onun sabaha
Belə bir sifariş göndərdi şaha:
“Onun üzüyünü böyük hökmdar
Ən müdrik adama versin yadigar”.
Şah bu vəsiyyəti icra edərkən
Ehtiyat edirdi divanələrdən.
Çünki hər dövlətli, kasıb, hər *gədə*
Özünü ən müdrik bilir dünyada.
Nəhayət, hamını çağırtdırdı şah,
Onları *mətləbdən* eylədi *agah*.
Dedi: “Üç suala istərəm cavab,
Kim daha düz desə, olsun *intixab*.
Əvvəl: ən xeyirli nədir, müxtəsər?”
Tamahkar olanlar dedilər ki, *zər!*
Müşavir olanlar dedilər: “*Xərac!*”
Tacirlər dedilər: “*Şadlıq və rəvac!*”
Şah dedi: “*Uzaqdır bunlar mətləbdən*”.
Orada bir qoca durmuşdu, həmən
Söylədi: “Hər şeydən xeyirli – hünər!
Hünərsiz heç bir şey olmaz müyəssər”.
Şah qəbul eylədi, soruşdu yenə:
“Dünyada hər şeydən yaxşı, deyin, nə?”
Yüksəldi müxtəlif səslər saraydan:
“Şahın razılığı... şadlıq... firavan”.
Yenə də o kasıb dedi bu sözü:
“Hər şeydən yaxşıdır yaxşılıq özü,
Çünki yaxşı sifət olarsa səndə,
“*Afərin*” söyləyər dost da, düşmən də”.
Şah dedi: “Ən lazım nədir insana?”
Yenə də çox fikir çıxdı meydana.
Şah isə o şəxsə edirdi diqqət,
Dedi: “Ən lazımlı şeydir həqiqət.
Həqiqət olmasa, olmaz intizam.
Dünya həqiqətlə dolanır *müdam*”.
Şah qalxıb qocaya eylədi təzim,
Üzüyü hörmətlə eylədi təqdim.



Əmr etdi, saraydan getməsin bir an
Ki, alsın hər işdə məsləhət ondan.
Nəhayət, oldu o, şahın vəziri,
Ölkəni düzəltdi onun tədbiri.
Nə yaxşı olardı, hər ölkədə, ah,
Olaydı belə bir vəzir ilə şah.
Ey Qüdsi, hikmətdən varsa xəbərin,
Yaxşı adamlarda olsun nəzərin.

Abbasqulu ağa Bakıxanov

Söz ehtiyatı

1. Lüğətdən istifadə edərək “fəzilət”, “həkim”, “mötəbər”, “gədə”, “mətləb”, “agah etmək”, “intixab etmək”, “zər”, “xərac”, “rəvac”, “müdam” sözlərinin mənalarını izah edin.

Düşün və cavab ver

2. Şah həkimin vəsiyyətini yerinə yetirmək üçün nə etdi?
3. Müdrik qocanın cavablarına münasibətinizi bildirin.
4. Son beytdə müəllif “Ey Qüdsi” deməklə kimə müraciət edir?

Yaradıcılıq

5. Abbasqulu ağa Bakıxanov haqqında araşdırma aparıb yazılı təqdimat hazırlayın.

Dil qaydaları

6. Göy rənglə verilmiş cümlədə düzgün söz sırasını müəyyənləşdirin.
7. Nöqtələrin yerinə uyğun zərfləri artırmaqla cümlələri dəftərinizə köçürün.

*birdən-birə, üzüaşağı, taybatay, gündən-günə, başdan-başa,
bir qədər, üzüyuxarı*

1. Şəhərimiz ... gözəlləşir.
 2. Göyün üzünü ... qara buludlar aldı.
 3. Ovçu dağ cığırı ilə ... qalxırdı.
 4. Külək qapını ... açdı.
 5. Qoca ... dincəlib yoluna davam etdi.
 6. Meydan ... gül-çiçəklə bəzənmişdi.
 7. Gur şələlə qayalardan ... axırdı.
8. Altından xətt çəkilməmiş sözləri orfoqrafik normalara uyğun yazmaqla cümlələri dəftərinizə köçürün.
1. Uşaq günbə-gün deyil, saatba-saat böyüyürdü.
 2. Uğurlarımızın sayı birəbeş artmışdı.
 3. O, yoldaşı ilə dil ucu salamlaşdı.
 4. Məktəbimizdə bugün məzunlarla görüş keçirildi.

9. Verilmiş zərfləri quruluşa növünə görə qruplaşdırın.

bir gün, cəld, içəri, bərkdən, şəxsən, birlikdə, cəsərlə,
əvvəl, indi, sakitcə, həmişə, ağır-ağır, için-için,
birdən-birə, lal-dinməz

MÜKƏMMƏL ZƏRBƏ

Bir gəncin heç bir işi axıracan görməyə səbri çatmırdı, hansı işə başlayırdısa, yarıda qoyurdu. Nəhayət, atası onu məşhur döyüş ustasının məktəbinə qoydu. O ümid edirdi ki, burada oğlunun iradəsi möhkəmlənəcək.



Bir qədər keçdi, gənc oğlan məşqlərdən bezib ustaya müraciət etdi:

– Usta, eyni hərəkəti dəfələrlə təkrar etmək nəyə lazımdır? Əsl döyüş məharətinə yiyələnmək vaxtı deyilmi?

Müəllim etiraz etmədi və oğlana daha böyük şagirdlərin hərəkətlərini öyrənməyə icazə verdi.

Oğlan həvəslə çoxlu yeni döyüş üsulları ilə tanış oldu.

Bir dəfə usta oğlana bağlı zərf verdi. Tapşırırdı ki, evə çatsın, sonra açıb məktubu oxusun. Yolda oğlan məşq edən bir qocaya rast gəldi. Qoca yorulmadan əli ilə eyni zərbəni təkrar edirdi.

– Ey qoca, – deyə gənc səsləndi. – Bəsdir məşq etdin. Sən onsuz da heç uşağa da qalib gələ bilməzsən.

Qoca isə cavabında onu döyüşə çağırırdı. Oğlan on dəfə qocaya hücum edib zərbə endirməyə çalışdı və hər dəfə qoca onu eyni zərbə ilə yerə sərdi. Bu, qocanın bayaqdan məşq etdiyi həmin zərbə idi. Sonuncu zərbədən nokaut vəziyyətinə düşən oğlan özünə gələndə qoca dedi:

– Mən səni birinci zərbədən öldürə bilərdim, amma sən hələ gənc və axmaqsan. Öz yolunla get.

Pərt olmuş oğlan evə çatan kimi zərfi açıb ustanın məktubunu oxudu. Orada yazılmışdı: “Mükəmməl öyrənilmiş bir zərbə yüz yarımçıq öyrənilmiş zərbədən yaxşıdır”.

Söz ehtiyatı

1) Lüğətdən istifadə edərək “nokaut” sözünün mənasını izah edin.

2) Mətnə altından xətt çəkilmiş sözlərə uyğun gələn mənaları seçin.

- | | |
|-------------|-------------------------------------|
| 1) çatmırdı | A) Müəyyən sayə, həddə yetişmək |
| 2) çatan | B) Başə düşmək, dərk etmək |
| | C) Kifayət etmək, bəs olmaq, yetmək |
| | Ç) Qovuşmaq, yetişmək, birləşmək |
| | D) Nəzərdə tutulan yerə yetişmək |

Düşün və cavab ver

3) Sizcə, ata nə üçün hesab edirdi ki, döyüş sənətini öyrənmək iradəni möhkəmləndirir?

4) Mətnin ideyasına uyğun gəlməyən atalar sözünü seçin. Seçiminizi əsaslandırın.

- A) Az olsun, yaxşı olsun.
- B) Az aşım, ağrımaz başım.
- C) Səbir acıdır, meyvəsi şirin.
- Ç) Dad yarımçıq əlindən.
- D) Səbir edən muradına yetişər.

5) Nizami Gəncəvinin aşağıdakı kəlamı ilə mətn arasındakı ideya yaxınlığını müəyyən edin.

Bir elm öyrənmək istədikdə sən
Çalış ki, hər şeyi kamil biləsən.
Kamil bir palançı olsa da insan,
Yaxşıdır yarımçıq papaqçılıqdan.

Dil qaydaları

6) Mətnə göy rənglə verilmiş sözlərə sual verin. Bu sözlər hərəkəti hansı cəhətlərdən izah edir?

Yadda saxla!

ZƏRFİN MƏNA NÖVLƏRİ

Hərəkəti hansı cəhətdən izah etməsindən asılı olaraq zərflərin müxtəlif məna növləri vardır:

1. **Tərzi-hərəkət zərfləri** hərəkətin necə icra olunduğunu bildirir: *təaccüblə, yavaşca, qəfildən* və s.

2. **Zaman zərfləri** hərəkətin icra olunduğu zamanı bildirir: *indi, bayaq, dünən, bildir, səhər, axşam, gecə, gündüz, səhər-axşam, gec-tez, əvvəl, sonra* və s.

3. **Yer zərfləri** hərəkətin icra olunduğu yeri bildirir: *irəli, geri, içəri, aşağı, yuxarı, sağa, sola, ora-bura, irəli-geri, üzüaşağı* və s.

4. **Kəmiyyət zərfləri** hərəkətin kəmiyyətini və dərəcəsini bildirir: *az, çox, xeyli, azca, azacıq, dəfələrlə, az-az, az-maz, azdan-çoxdan* və s.

7) Cümlələri oxuyun, zərfləri seçin və sualları cavablandırın.

1. Bir xeyli getmişdilər ki, Rövşən Qıratın başını çəkdi.
2. Sahil güclə görünürdü.
3. Uzaqdan bir atlı gəlirdi.
4. Dan yeri yenicə ağarmağa başlamışdı.

Hansı zərf:

Hərəkətin necə icra olunduğunu bildirir?

Hərəkətin nə zaman icra olunduğunu bildirir?

Hərəkətin harada icra olunduğunu bildirir?

Hərəkətin kəmiyyətini bildirir?

8) Cümlələrdəki zərfləri tapın və onların hansı növə aid olduğunu müəyyən edin.

1. Şimal tərəfdən qəflətən güclü külək başladı.
2. Qaranquşlar alçaqdan uçaraq ora-bura vurnuxurdular.
3. Hər kəsin dediyinə kor-koranə inanmaq cahillikdir.
4. Kəndə çatmağa azca qalmış məşinimizin yanacağı qurtardı.
5. Axşamdan başlayan yağış səhər kəsdi.

*** 9) Verilmiş mətdə zərfin hansı mənə növü işlənməyib?**

Sən əvvəlcə ağ suya girib çimərsən, sonra qara su ilə başını yuyub bir az da qaşına, kirpiyinə, qırmızı sudan da yanağına sürtərsən. Sonra xəlvətə bütün sümükləri torbaya yığıb gətirərsən mənim yanıma. Qorxma, qardaşın indi də keçi cildinə düşəcək.

*** 10) Dördündən biri mənə növünə görə fərqlidir.**

- | | | | |
|--------------|------------|-------------|------------|
| 1. A) öteri | B) içəri | C) geri | Ç) irəli |
| 2. A) ruhən | B) qismən | C) qəflətən | Ç) daxilən |
| 3. A) ucadan | B) bərkdən | C) çoxdan | Ç) birdən |
| 4. A) azca | B) bəzən | C) daim | Ç) arabir |

11) Verilmiş zərfləri mənə növünə və quruluşuna görə qruplaşdıraraq yazın.

dürüst, uzun-uzadı, daim, birə-min, xeyli, sərrast, üzüaşağı,
hərdən, ağayana, ara-sıra, ora, sözarası, tamamilə,
birlikdə, az-çox, üz-üzə, çoxdan, az, atüstü,
dəfələrlə, içəri, bildir, səhərçağı

MÜƏLLİMİN VƏZİFƏSİ

Bir dəfə tələbələr müəllimdən onun əsas vəzifəsinin nə olduğunu soruşdular. Müəllim dedi:

– **Sabah** siz bunu biləcəksiniz.

Tələbələr ertəsi gün vaxtlarını yerli camaatın Ölməz dağ adlandırdığı dağın ətəyində keçirməyi planlaşdırmışdılar.

Sabah açılan kimi yola çıxan tələbələr günorta vaxtı yorulmuş və çox acmış halda dağın ətəyinə çatdılar. Müəllimin gətirdiyi düyü və duzlu tərəvəzdən doyunca yeyən tələbələr bir qədər sonra bərk susadılar.



Özləri ilə gətirdikləri su qurtardığına görə içməli su axtarmağa başladılar. Lakin tələbələr bu yerləri yaxşı tanımadıqlarından bulaq tapa bilmədilər.

Müəllim əliboş geri qayıdan tələbələrini yaxınlaşıb bulağın yerini dedi.

Bulaqdan müəllim üçün də su gətirən tələbələr onun yanında ağzınacan dolu kuzəni görəndə təəccübləndilər:

– Müəllim, bəs niyə sizdə su olduğu halda bizə vermədiniz?

– Mən öz vəzifəmi yerinə yetirirdim, – deyə müəllim cavab verdi. – Əvvəlcə mən sizdə susuzluq yaratdım, o isə sizi bulaq axtarmağa məcbur etdi. **Bax beləcə**, mən sizdə bilik qazanmaq yanğısı yaradıram. Sonra su tapmaqdan əlinizi tamam üzəndə mən bulağın yerini deməklə sizi ruhdan düşməyə qoymadım. Özümlə daha çox su götürməklə isə mən sizə sübut etdim ki, işinizi ehtiyatlı tutmalısınız, təsadüfün, ya unutqanlıqın sizin planlarınıza təsir göstərməsinə imkan verməməlisiniz...

– Deməli, müəllimin əsas vəzifəsi yanğı yaratmaq, ruhdan düşməyə qoymamaq və düzgün nümunə göstərməkdən ibarətdir?

– Yox, – deyə müəllim cavab verdi, – müəllimin əsas vəzifəsi tələbədə insanlıq və mərhəmət tərbiyə etməkdir, – o gülümsündü və davam etdi: – Elə mənim üçün gətirdiyiniz su sübut edir ki, hələlik mən öz əsas vəzifəmi düzgün yerinə yetirirəm.

Düşün və cavab ver

1 Müəllimin dediklərinə əsasən öyrətmənin mərhələlərinin ardıcılığını müəyyən edin.

- düzgün yol göstərmək
- nümunə göstərmək
- biliyə həvəs oyatmaq

2) Məndə altından xətt çəkilmiş “bax beləcə” ifadəsini kontekstə görə əvəz etmək olar:

- A) qoyulmuş suala ən tez cavab verəni mükafatlandırmaqla
- B) aranızda rəqabət yaratmaqla
- C) problemi həll etmək istəyi yaratmaqla
- Ç) suala düzgün cavab verə bilməyə nə kömək etməklə
- D) sizi bilərəkdən səhv istiqamətə yönəltməklə

3) Məndəki əsas fikri təsdiq edən kəlamları seçin.

- 1. Hər oxuyan Molla Pənah olmaz.
- 2. Alim olmaq asandır, adam olmaq çətin.
- 3. Müəllim insanları aydınlığa çıxaran işığa bənzəyir. (V.Hüqo)
- 4. Tələbənin zəif tərəflərini bilmədən ona nəyisə öyrətmək mümkün deyil. (C.Nikkolini)
- 5. Elm ancaq xoşniyyətli insanların əlində olanda fayda verir. (Sokrat)
- 6. Sən şair olmaya bilərsən, amma vətəndaş olmağa borclusan. (N.Nekrasov)

Dil qaydaları

4) Məndə göy rənglə verilmiş sözlərə sual verin. Nə üçün eyni söz müxtəlif suallara cavab verir?

Yadda saxla!

ZƏRF VƏ DİGƏR NİTQ HİSSƏLƏRİ

Dilimizdə elə sözlər var ki, cümlədəki yerindən asılı olaraq həm zərf, həm də digər nitq hissəsi (isim, sifət və ya say) ola bilər.

Axşam (nə? – isim) düşür, hamı evə tələsir.

Axşam (nə vaxt? – zərf) maraqlı kitab oxudum.

Gözəl (necə? – sifət) mənzərə uşaqlıq illərini onun yadına saldı.

Ayaz gözəl (necə? – zərf) bilirdi ki, bu iş alınmayacaq.

Az (nə qədər? – say) adam tapılar ki, bunu bilməsin.

Az (nə qədər? – zərf) danış, amma mənalı danış.

5) Altından xətt çəkilmiş sözlərə sual verin. Zərf, yoxsa isim olduğunu müəyyənləşdirin.

- 1. Səhər məktəbə getməliyəm.
- 2. Kəndimizin səhəri əsrarəngiz olur.
- 3. Hadisə gəcə baş verdiyindən hamı bundan xəbərsiz idi.
- 4. Aylı-ulduzlu bir gəcə idi.
- 5. Axşamın xeyrindənsə, səhərin şəri yaxşıdır.
- 6. Axşam hamı süfrə başına yığışdı.

***6 Atalar sözlərində sifət kimi verilmiş sözləri zərf kimi işlətməklə cümlələr qurun.**

1. Tək ağacdən bağ olmaz.
2. Doğru söz acı olar, nəticəsi şirin.
3. Əyri bacadən tüstü düz çıxar.

7 Verilmiş sözləri əvvəl sifət, sonra zərf məqamında işlədin.

açıq, aydın, gözəl, təmiz, cəld

8 Nümunələrdə $-da^2$ və $-dan^2$ şəkilçiləri ilə düzəlmiş sözlərə sual verərək hansı nitq hissəsinə aid olduğunu müəyyənləşdirin.

Əziziyəm, gündə mən,
Kölgədə sən, gündə mən.
İldə qurban bir olar,
Sənə qurban gündə mən. (Bayatı)

Gəlirdim kənddən,
Səs gəldi bərkdən.
Ağzı sümükdən,
Saqqalı ətdən. (Tapmaca)

Mən yayı çox sevirəm,
Göy üzü təmiz olur.
Yayda çox sevdiklərim
Çay olur, dəniz olur. (Zeynal Cabbarzadə)

9 Altından xətt çəkilmiş sözlərin hansının zərf, hansının say olduğunu müəyyənləşdirin. Fikrinizi əsaslandırın.

1. Çalış, çox danışma, az danış, az din,
Qoy az sözlərinlə dünya bəzənsin. (Nizami Gəncəvi)
2. Çox qarışqa bir şiri öldürər.
3. Yolun kənarındakı çinar ağacının kölgəsində xeyli gözlədi.
4. İçəridə xeyli adam var idi.

10 Nöqtələrin yerinə $-la^2$, $-cil^4$, $-yana$, $-lr^4$ şəkilçilərini qoymaqla sifət və zərf düzəldin.

1. Dostum çox zarafat... oğlandır.
2. Dostum çox vaxt sözünü zarafat... deyir.
3. Dünən marağ... filmə baxdım.
4. Dünənki filmə marağ... baxdım.

SƏSSİZ DƏRS

Qədimdə müdrik bir ustad yaşayırdı. Tələbələrə pulsuz-parasız dərs deyir, onların kamil insan kimi yetişməsi üçün əlindən gələni edirdi.

Günlərin bir günü ustad fikir verdi ki, tələbələrindən biri çoxdandır, dərsə gəlmir. Bir ay da gözlədi, tələbədən xəbər



çıxmadı. Ustad qərara gəldi ki, tələbəsini ziyarət etsin. Axşam məktəbdən çıxıb tələbənin evinə yollandı. Qış mövsümü idi, tələbəsi evdə tək idi. Ustadını qapının ağzında qarşılayan tələbə: “Xoş gəlmisiniz!” – deyib müəllimini içəri dəvət etdi.

Otaqdakı böyük sobanın içindəki odunlar *çatırtı* ilə yanırdı. Ustadın gəlişinin səbəbini təxmin edən tələbə sobanın qarşısında yer rahatladı. Onlar bir müddət səssiz oturdular. Tələbə gözləyirdi ki, ustad nə vaxt öyüdnəsihətə başlayacaq, onun məktəbə gəlməməsinin səbəbini soruşacaq. Lakin ustad sükut içində sobadakı alova baxırdı. Sanki otaqda ondan başqa heç kim yoxmuş kimi sobadakı odunların alovun təsirindən min bir rəngə düşməsinə tamaşa edirdi.

Tələbə bu sükuta dözməyib:

– Gedim, çay gətirim, – dedi və ayağa qalxdı.

Ustad bir söz demədi. Eləcə, alova baxmağa davam etdi. Tələbə çay gətirmək üçün otaqdan çıxdı.

Birazdan tələbə iki fincan çayla qayıtdı. Birini ustadının qarşısına, birini də öz qarşısına qoyub səssizcə gözləməyə başladı. Hərdən altdan-altdan ustadına nəzər salıb düşünürdü: “Əgər o, çaya əl vürməyə, deməli, məndən əməlli-başlı inciyib”.

Ustad nə tələbəsinə, nə də çaya *məhəl qoyurdu*. O, maşanı əlinə alıb sobadan iri bir köz götürdü. Közü sobanın yanındakı daşın üstünə qoydu. Yalnız bundan sonra əlini fincana uzadıb çaydan bir qurtum içdi. Tələbə dərinədən nəfəs alıb özü də çay içməyə başladı.

Tələbə iki il ustadın yanında dərs almışdı. Məktəbin ağıllı, çalışqan tələbələrindən biri sayılırdı. O bilirdi ki, ustad danışmırsa, bunun bir səbəbi var. Gözləmək lazımdır. Tələbə danışmağa birinci başlamamalıdır.

Axı o nə deyər bilər? Desin ki, üç aydır, başqa ölkəyə ticarətə getmiş atasından bir xəbər yoxdur? Daim intizar içində olduğundan dərsə həvəsi qalmadığını söyləsin? Bunları niyə desin? Axı müəllim heç nə soruşmur.

Ustadın kənara qoyduğu közün işartısı sönməkdə idi. Ustad çay içə-içə gah sobadakı alova, gah da kənara qoyduğu közə baxırdı. Nəhayət, bayaqdan istilik və işıq saçan köz tamamilə sönüb qara-boz rəngli kömürə çevrildi. Ustad onu əli ilə ehmalca götürüb ora-burasına baxdı. Üstündəki külü üfürüb yenidən sobaya atdı. Bir qədər gözlədi. Kömür yenidən alovlandı, qıpqırmızı qızarıb istilik verməyə başladı.

Ustad fincandan son qurtumu içib ayağa qalxmaq üçün sağ əlini yerə dayadı. Tələbə cəld qalxıb ona kömək etdi. Onlar qapıya tərəf yönəldilər. Birdən ustad ayaq saxlayıb geri çevrildi və bir daha sobaya baxdı. Onun nəzərləri bayaq sobaya atdığı kömürə zillənmişdi. Bunu hiss edən tələbə də diqqətlə sobada alışıb-közərən kömürə baxdı və birdən hər şeyi başa düşdü. Qapının ağzında ustadını yola salarkən onun əlindən öpüb dedi:

– Gəlişinizin səbəbini başa düşdüm, ustad. Bu dərsləriniz üçün Sizə minnətdaram. Söz verirəm ki, bundan sonra dərslərinizi buraxmayacağam.

İşləyəni: *Dilruba Cəfərova*

Söz ehtiyatı

1) Lüğətdən istifadə edərək “çatırtı” sözünün və “məhəl qoymamaq” ifadəsinin mənalarını izah edin.

Nə anladın?

2) Mətdən ustad haqqında deyilənləri təsdiq edən məqamları seçin.
1. Xeyirxahdır. 2. Qayğıkeşdir. 3. Müdrikdir.

Düşün və cavab ver

3) Sizcə, ocaq və kömür nəyə işarədir? Ustad kömürün ocaqdan kənarında söndüyünü göstərməklə tələbəsinə nə demək istəyirdi?

4) Əsərin ideyasını aşağıdakı şeir parçasının məzmunu ilə müqayisə edin.
Yaşamaq yanmaqdır, yanasan gərək,
Həyatın mənası yalnız ondadır.
Şam əgər yanmırsa, yaşamır demək,
Onun da həyatı yanmağındadır. (*Bəxtiyar Vahabzadə*)

5) Düzgün fikri seçin və əsaslandırın.

- A) Ustad susmaqla müdriqliyini göstərdi.
- B) Ustad susmaqla laqeydliyini göstərdi.

6) «Atanın dərsi» və «Səssiz dərs» mətnlərini müqayisə edin. Oxşar və fərqli tərəflərini müəyyənləşdirin.

SİLİNMƏZ DOSTLUQ

İki səmimi dost **birlikdə** səyahətə çıxır. Yolboyu söhbət edə-edə dağlardan, meşələrdən, çaylardan keçirlər. Gəlib bir dəniz sahilinə çıxırlar. Bu zaman dostlardan birinin sözü o birini əsəbiləşdirir. O da hirsini cilovlaya bilməyib ona bir **şillə vurur**.

Durduğu yerdə **şillə yeyən** dost heç nə demir. **Aşağı** əyilib yerdən bir çubuq götürür və qumun üstünə yazır: “Bu gün ən yaxşı dostum mənə şillə vurdu”.

Dostlar yollarına davam edirlər. İsti olduğu üçün əyinlərini soyunub suya baş vururlar. Bu zaman **şillə alan** gənc boğulmağa başlayır. Dostu özünü yetirib onu xilas edir. Sahilə çıxdıqdan sonra o, bıçaqla yaxınlıqdakı qayanın üstündə bu sözləri cızır: “Bu gün ən yaxşı dostum məni ölümdən xilas etdi”.

Axşam düşür. Dostlar ocaq qalayıb ətrafında oturlar. **Xeyli** susduqdan sonra xilaskar dost dillənir:

– Dostum, sənə şillə vurduğuma görə çox peşmanam. Ancaq sən məni bir sirdən agah elə. De görüm, nəyə görə sənə şillə vuranda bunu qumun üstünə yazdın, amma dənizdə xilas edəndə daşın üstünə həkk elədin?

Dostu gülümsəyir, amma cavab vermir.

Bir neçə gün sonra səyahətdən qayıdan dostlar həmin qayanın yanından keçirlər və üzərindəki yazını görürlər. Amma qum üstündəki yazıya rast gəlmirlər; onu əsən küləklər silib aparmışdı.

Yazıların müəllifi yenə gülümsəyərək dostunun üzünə baxır və oğünkü sualının cavabını verir.

Söz ehtiyatı

1 Altından xətt çəkilmiş ifadələrdən hansı məcazi mənada işlənmişdir?

Düşün və cavab ver

2 Sizcə, yazıların müəllifi dostunun sualına necə cavab verir?

Yaradıcılıq

3 “Mənim dostum” mövzusunda təsviri, nəqli və ya mühakimə xarakterli mətn yazın.

Dil qaydaları

4 Göy rənglə verilmiş zərflərin mənə növünü müəyyənləşdirin.



(ÜMUMİLƏŞDİRİCİ TƏKRAR)

1) Aşağıdakı kəlamı bölmədəki hansı mətnlərə aid etmək olar? Fikrinizi əsaslandırın.

Əgər nəyisə əməllə sübut etmək mümkündürsə, ona söz sərf etmək lazım deyil. (Ezop)

2) Zərflərin yazılışında hansı səhvlərə yol verildiyini müəyyənləşdirin.

1. Məqalədən sonra qəzetin qiyməti birə min artdı.
2. İngilis dilində biz də azmaz başa düşürük.
3. Bu fikir onu azçox sakitləşdirdi.
4. Kərəm lal, dinməz dayandı.
5. Bugün məktəbin həyatında kiçik şənlik keçiriləcək.
6. Səlim onun dediklərini sözbə-söz təkrar edirdi.

3) Dördündən biri quruluşuna və ya mənə növünə görə fərqlidir.

- | | | | |
|-----------------|--------------|----------------|--------------|
| 1. A) cəld | B) dürüst | C) daxilən | Ç) səlis |
| 2. A) irəli | B) üzüaşağı | C) aşağı | Ç) bura |
| 3. A) hərdənbir | B) addımbaşı | C) axşamtərəfi | Ç) səhərçağı |
| 4. A) sürətlə | B) daxilən | C) çoxdan | Ç) çəpəki |
| 5. A) tamamilə | B) dəfələrlə | C) sürətlə | Ç) qismən |
| 6. A) yuxarı | B) xeyli | C) geri | Ç) bura |
| 7. A) bayaq | B) dünən | C) axşam | Ç) bəri |

4) Düzəltmə zərfləri kök və şəkilçiyə ayırın. Əmələ gəldiyi nitq hissəsinə görə qruplaşdırın.

ağayana, yoldaşcasına, şairanə, zahirən, birdən, çoxdan, gündə, namusla, astadan, hərdən

5) Tələffüz formasında verilmiş sözləri düzgün yazın və hansı nitq hissəsi olduğunu müəyyənləşdirin.

1. Ananın [həyəcannan] ürəyi əsdi.
2. Ana [həyəcannan] oğlunu səslədi.
3. Stolun üstündə [qələmnən] başqa heç nə yox idi.
4. Stolun üstündə [qələmnən] çəkilməmiş bir şəkil var idi.
5. [Sevincinnən] gözləri dolmuşdu.
6. Lalə qazandığı mükafat haqqında [sevincnən] danışdı.



BÖLMƏ

6

QƏDİM DÜNYA

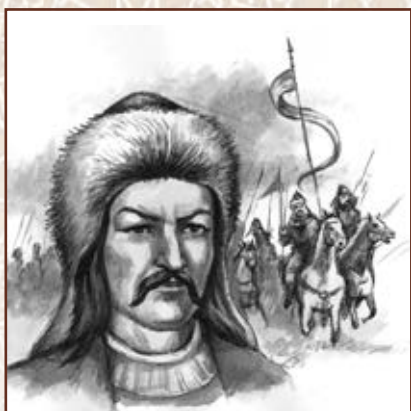

Tarix üçün insanın əməyi və fəaliyyəti onun özündən daha vacibdir; insan həyatdan köçüb gedir, yaratdıqları isə gələcək nəsillər üçün qalır.

Maksim Qorki

AZIX MAĞARASI

Azərbaycan qədim tarixi abidələrlə zəngin bir ölkədir. Bu abidələrin bir çoxu arxeoloji qazıntılar nəticəsində aşkar edilmişdir.

Uzun müddət tarixçilərimizi bir məsələ düşündürmüşdür: Azərbaycan ərazisində insanlar nə vaxtdan məskunlaşmağa başlamışlar?

XX əsrin ortalarına qədər ölkəmizin ərazisində aparılan arxeoloji kəşfiyyat işləri zamanı xalqımızın qədim keçmişinə aid minlərlə maddi mədəniyyət abidəsi tapılmışdı. Bu abidələrin hamısı Daş dövründən sonrakı dövrlərə aid idi. Lakin Azərbaycanın təbii-coğrafi şəraiti burada daha qədim insan məskənlərinin olması barədə ehtimallara əsas verirdi.



1. Tarix fənnindən öyrəndiklərinizə əsasən bu ehtimalların doğru olduğunu sübut etməyə çalışın.

Nəhayət, 1956-cı ildə Məmmədəli Hüseynovun rəhbərliyi altında "Paleolit" arxeoloji ekspedisiyası təşkil olundu. Bu ekspedisiya 1956-1958-ci illərdə Qazax rayonu ərazisində yerləşən Damcılı mağarasında arxeoloji qazıntı işləri apardı. Burada yüzlərlə daş alət – qaşov, bıçaq, ox ucluqları, biz və s. tapıldı. Beləliklə, bu ərazidə Orta *Paleolit* dövrünə aid insan məskəni aşkar edildi.

1960-cı ildə Məmmədəli Hüseynovun başçılıq etdiyi arxeoloji ekspedisiya Qarabağ ərazisində tədqiqat işlərinə başladı. Kəşfiyyat işləri Qarabağın Quruçay və Köndələnçay vadilərində və ona yaxın ərazilərdə

aparılmışdı. Arxeoloji tədqiqatlar zamanı Azix mağarasında daha bir qədim insan düşərgəsi qeydə alındı.

"Azix" sözü qədim türk dilində ayı deməkdir. Bu mağara Füzuli şəhərindən 14 km aralıda Quruçayın sol sahilində, dəniz səviyyəsindən 900 metr yüksəklikdə yerləşir. Mağaranın müxtəlif tərəflərdən bir neçə girişi var. Buradakı salonlar bir-biri ilə dar keçidlər vasitəsilə birləşir.



Azıx mağarasında qazıntı işləri çox çətin şəraitdə aparılırdı. Arxeoloqlar mağaranın bütün çıxışlarına aparan keçidləri bərpa etməli oldular. Artıq bu zaman alimlər qədim əşyalar tapırdılar. Salonlarda isə ocaq izləri və daş alətlər aşkar edildi. Sonralar dünyanın adlı-sanlı tarixçiləri bu tapıntıları “arxeologiya tarixinin ən möhtəşəm kəşfləri” adlandırmışlar.

Arxeoloqlar mağarada müxtəlif qədim heyvanların sümüklərini tapdılar. Tapıntılar arasında 45 növ heyvan sümüyü müəyyənləşdirildi. İbtidai daş alətlərin sivri ucundan onların məhz ov üçün nəzərdə tutulduğu bəlli olurdu. Qaya üzərində sivri daşla cızılmış rəsmlərdə müxtəlif heyvanlar, ov səhnələri və s. təsvir olunmuşdu.

Qazıntı zamanı üzə çıxan qatlarda yeni-yeni maddi abidələr kəşf edilirdi. Təxminən 20 il ərzində ümumi qalınlığı 14 metr olan on təbəqə aşkarlandı. Onlardan ən dərinini Alt Paleolit dövrünə aiddir.

Azıx mağarasındakı tədqiqat işlərində ilk vaxtlar yalnız arxeoloqlar iştirak edirdilər. Lakin sonralar düşərgədə aşkar olunmuş maddi mədəniyyət qalıqlarının zənginliyi burada kompleks şəkildə qazıntı işlərinin aparılmasını zəruri etdi. Azıx paleolit düşərgəsində *paleontoloqlar*, *geoloqlar* və digər elm sahələrinin mütəxəssisləri də tədqiqat işləri aparmağa başladılar.

Azıx mağarasının tapıntıları arasında ən məşhuru və dəyərlisi qədim insanın alt çənə sümüyünün fraqmentidir. Bu tapıntı Azıx paleolit düşərgəsinin elmi əhəmiyyətini və şöhrətini daha da artırdı və arxeologiya elminə “azixantrop” (Azıx adamı) termini ilə daxil oldu. Elmi tədqiqat işləri nəticəsində müəyyən edildi ki, tapılmış ibtidai insan çənəsi 350-400 min il bundan əvvəl yaşamış 18-22 yaşlı qadının çənəsidir. Alimlərin fikrincə, bu çənə sümüyü qədimliyinə görə dünyada tapılmış insan qalıqları arasında dördüncü yerdədir. Qafqaz və Yaxın Şərqdə isə azixantropun çənə sümüyü ən qədim tapıntı hesab olunur. Hal-hazırda həmin çənə sümüyü qiymətli eksponat kimi Azərbaycan Tarixi Muzeyinin xüsusi fondunda saxlanılır.

Erməni qəsbkarları Qarabağı işğal etdikdən sonra Azıx mağarasında qanunsuz arxeoloji qazıntı işləri aparılmış, bir çox qiymətli tapıntılar xaricə daşınmışdır. Amma 2020-ci il sentyabrın 27-də başlanan Vətən müharibəsində mağaranın yerləşdiyi Azıx kəndi *müzəffər* ordumuz tərəfindən azad olundu. Çox keçməz ki, Azərbaycan alimləri araşdırmalarını bərpa edərək dünya elminə yeni töhfələrini verərlər.

Afaq Məmmədhusəyn

Söz ehtiyatı

2 Lügətdən istifadə edərək “qaşov”, “paleolit”, “paleontoloq”, “geoloq”, “müzəffər” sözlərinin mənalərini izah edin.

Nə anladın?

3 Mətnəndən çıxış edərək aşağıdakı fikirləri əsaslandırın.

1. Paleolit dövrü üç mərhələdən ibarətdir.
2. Qafqazda və Yaxın Şərqdə yaşamış ən qədim insan azıxantropdur.

Düşün və cavab ver

4 Mətnə əsasən Azıx adamının məşğuliyyət növünü müəyyənəldirin.

- A) əkinçilik B) ovçuluq C) heyvandarlıq

5 İndiyədək öyrəndiklərinizə əsasən tarixi, arxeoloji, yazılı abidələrə aid misallar göstərin.

Dil qaydaları

6 Mətnin birinci cümləsinə diqqət yetirin. Bu cümlənin bitkin fikir ifadə etməsində hansı sözlərin rolu daha böyükdür?

Yadda saxla!

CÜMLƏNİN QRAMMATİK ƏSASI

Cümlə bir-biri ilə məna və qrammatik cəhətdən bağlı olan sözlər və birləşmələrdən təşkil olunur. Bu sözlər və birləşmələr **cümlə üzvü** adlanır.

Cümlə üzvləri iki qrupa bölünür:

- 1) Baş üzvlər: *mübtəda və xəbər*;
- 2) İkinci dərəcəli üzvlər: *tamamlıq, təyin, zərflik*.

Anar dünən maraqlı filmə baxdı.

(mübtəda) (zərflik) (təyin) (tamamlıq) (xəbər)

Cümlənin yaranmasında və bitmiş fikir ifadə etməsində əsas rolu baş üzvlər oynayır. Onlar məna və qrammatik cəhətdən cümlənin əsasını təşkil edir.

7 Cümlələrin qrammatik əsasını təşkil edən sözləri seçib yazın.

1. Qardaşım Eldar maraqlı kitab oxuyur.
2. Qədim insanlar mağaralarda yaşayırdılar.
3. Balaca uşaqlar fəvvarəyə maraqla baxırdılar.
4. Şiddətli külək ağacın yarpaqlarını tökmüşdü.

8 Nöqtələrin yerinə sözlər artırmaqla atalar sözlərini bərpa edin. Artırdığınız sözün hansı cümlə üzvü olduğunu müəyyən edin.

1. Tək əldən ... çıxmaz.
2. ... ayaq tutar, yeriməz.
3. ... igidin yaraşığdır.
4. Örtülü bazar dostluğu
5. ... basdığı kəsməz.
6. Böyük olan yerdə kiçik

MİSİR EHRAMLARI

Dünyanın yeddi möcüzəsindən müasir dövrümüzdə qədər gəlib çıxmış yeganə abidə Misir ehramlarıdır.

Qədim Misirdə ölkəni idarə edən fironları dəfn etmək üçün ehramlar tikirdilər. Bu ehramlar pilləvari piramida şəklində olurdu. Hər bir ehram yalnız bir fironun dəfn olunması üçün nəzərdə tutulurdu. Deyilənə görə, fironun ruhunun ilahların yanına pillələrlə qalxa bilməsi üçün piramidanı pilləli etmişlər.



Ehramlara Misirin müxtəlif yerlərində rast gəlmək olar. Lakin ən böyük və məşhur ehramlar müasir Misirin paytaxtı Qahirə yaxınlığındakı Cizədə yerləşir. Bu ehramların çox maraqlı və *müəmmalı* yaranma tarixi vardır.

Misirin ən məşhur və ən böyük ehramı Xeops ehramıdır. Məhz bu ehram dünyanın yeddi möcüzəsindən biri sayılır.

Xeops ehramı Miladdan əvvəl XXVI əsrdə firon Xeopsun şərəfinə tikilmişdir. Onun inşasına 20 il vaxt sərf olunduğu güman edilir. Tarix elminin atası sayılan Herodot yazırdı ki, Xeops ehramının tikintisində 100 000 qul çalışmışdır. Piramidanın hündürlüyü 140 metr, özündə hər tərəfinin uzunluğu 230 metrdir. Üçbucaq formalı tərəflərinin ümumi sahəsi isə 85500 kvadrat metrdir. Bu ehram qədim dünyanın ən böyük tikilisi sayılır.



1. Verilmiş məlumatlardan istifadə etməklə Xeops ehramının özülünün sahəsini və perimetrini tapın.
2. Sonuncu abzasda işlənmiş sayları sözlə ifadə edib dəftərinizə köçürün. Hansı sayda rəqəmlərin sayı sözlərin sayından üç dəfə çoxdur?

Ehram daş *bloklardan* tikilmişdir. Hər blokun çəkisi orta hesabla 2,5 ton, ən ağırı isə 15 tondur. Hesablamalara görə, Xeops ehramının ümumi çəkisi 6,25 mln tona bərabərdir.

Bu ağırlıqda daşları necə yonmuş, necə daşımışlar? Yüqaldıran kranlar olmadan onları ehramın yuxarı hissələrinə necə qaldırmışlar? Alimlər bu suallara indiyə qədər birmənalı cavab tapa bilməmişlər. Bəzilərinin fikrincə, qədim Misirdə elm və texnika, xüsusilə həndəsə, astronomiya və fizika

yüksək inkişaf mərhələsinə çatmışdı. Bununla yanaşı, qədim Misir fironlarının və kahinlərinin yad planetdən gəlməsi ilə bağlı fikirlər də mövcuddur.

Əvvəllər elə hesab olunurdu ki, ehramların tikintisində yalnız qul əməyindən istifadə olunmuşdur. Lakin sonradan arxeoloqlar Cizə yaxınlığında qədimdə mövcud olmuş kiçik bir qəsəbə aşkar etdilər. Məlum oldu ki, bu, muzdlu inşaatçılar və sənətkarlar qəsəbəsidir. Görünür, qədim Misirdə, doğrudan da, inşaatçılıq sənəti yüksək səviyyədə imiş.

Ehramın içində çoxlu miqdarda labirintşəkilli dəhlizlər, salonlar var. Bu-roya ehramın şimal tərəfində, 15 metr yüksəklikdə yerləşən girişdən daxil olmaq mümkündür. Vəfat edən fironu qiymətli əşyaları ilə birlikdə salonların birində saxlayırdılar. Onun bədəni *mumiyalanırdı*. Mumiya meyitin xeyli müddət çürümədən qalmasına imkan verirdi. Bir çoxları fironun qızıl əşyalarını oğurlamaq üçün cənazənin saxlanıldığı otağı tapmağa cəhd edirdi. Lakin bu heç də asan deyildi. Otağın yerini dəqiq bilməyən hər kəs ehrama daxil olarkən labirintə düşür, həftələrlə, aylarla buradan çıxıb bilməyib acından ölürdü.

Misir ehramları və orada saxlanılan mumiya ilə bağlı müəmmalar zaman-zaman bütün dünya ictimaiyyətinin diqqətini özünə cəlb etmişdir.

1984-cü ildə firon Xefrenin tabutu çoxsaylı turistlərin müşahidəsi altında ehramdan çıxarıldı. Bu zaman qəribə bir hadisə baş verdi. Tədqiqatçılar və turistlər öskürəkdən boğulur, ayaq üstə dayana bilmirdilər. Hesab olunur ki, məşhur şir-insan heykəli olan Sfinks də məhz bu fironun əmri ilə tikilmişdir. Sonradan özünə gələn turistlər bir ağızdan deyirdilər ki, mumiyanın saxlandığı otağa keçdikdə nəfəs yolları qıcıqlanmış, gözləri yaşarmış, qəfil zəifləmişlər. Ehrama giriş elə həmin gün bağlanmış, mütəxəssislər içəridə araşdırmalara başlamışdılar. Lakin tədqiqatlar heç bir nəticə verməmişdir.



3. Sonuncu abzasda hansı cümlə yerində deyil?

Daha bir qəribə hadisə Mikerin ehramı ilə bağlı baş vermişdi. Fironun cənazəsi ehramdan çıxarılıb İngiltərəyə yollansa da, onun oraya gedib çatması mümkün olmamışdı. Cənazəni aparən gəmi dənizdə batmışdı. Deyilənə görə, Mikerin ehramının lənəti elə güclü idi ki, onun içində uzun müddət qalan insanlar tezliklə müəmmalı şəkildə vəfat edirdilər.

Ən müəmmalı hadisələr isə 1922-ci ildə Tutaxamonun ehramı aşkar olunduqdan sonra baş vermişdir. Bu tapıntı arxeologiya elmi tarixində ən böyük hadisələrdən biri hesab olunurdu. Lakin ekspedisiya qrupunun rəhbəri Hovard Karter və ona maddi dəstək verən *lord* Karnarvon tədqiqat prosesində həkimlərin təyin edə bilmədiyi naməlum bir xəstəlikdən öldülər.

Növbəti bir neçə il ərzində Tutanxamon ehramını tədqiq edən daha iyirmi iki nəfər səbəbi bilinməyən xəstəlikdən öldü.

Sonralar Tutanxamon ehramının tədqiqatı zamanı divarda heroqliflərlə həkk olunmuş bir yazı aşkar olundu:

“Fironun rahatlığını pozan hər kəsi tezliklə ölüm gözləyir!”

Bütün bunlar göstərir ki, müasir elmin inkişaf səviyyəsi nə qədər yüksək olsa da, hələ ki qədim dünyanın bütün sirlərini açmağa imkan vermir. Bu müəmmalar hələ də öz tədqiqatçılarını gözləyir.

Svetlana Quliyeva

Söz ehtiyatı

4 Lüğətdən istifadə edərək “ehram”, “müəmmalı”, “blok”, “mumiya” və “lord” sözlərinin mənalərini izah edin.

Nə anladın?

5 Mətnə hansı suala cavab yoxdur?

- A) Misir piramidaları nə üçün pilləlidir?
- B) Misir piramidalarının içindəki labirentlər nəyə xidmət edir?
- C) Firon Xefrenin ehramı açılarkən baş vermiş hadisənin səbəbi nə idi?
- Ç) Firon Mikerin cənazəsi nə üçün İngiltərəyə gedib çata bilməmişdi?

Yaradıcılıq

6 Ümumi tarix fənnindən Misir dövləti haqqında öyrəndiklərinizə əsasən təqdimat hazırlayın.

7 Digər altı möcüzə haqqında məlumat toplayaraq təqdimat hazırlayın.

Dil qaydaları

8 Frazoloji birləşmələri xəbər vəzifəsində işlətməklə cümlələri tamamlayın.

qəlbinə dəymək, sevincindən yerə-göyə sığmamaq, ağzına su alıb oturmaq, canına üşütmə düşmək, gözünün kökü saralmaq

1. Hamının sözünü kəsən Əli indi
2. Həkim adı gələndə uşağın qorxudan
3. Oğlunun yolunu gözləməkdən ananın
4. Səməd heç vaxt heç kimin
5. O, riyaziyyat olimpiadasında qalib gəldiyini biləndə

METE XAQAN

Çinin şimal sərhədləri boyu 2500 km uzunluğunda, 4 m enində və 10 m hündürlüyündə qala divarları ucalır. “Böyük Çin səddi” adlanan bu divarlar “dünyanın 8-ci möcüzəsi” adına iddia edən möhtəşəm abidələrdən biridir. O, Miladdan öncə III əsrdə qonşuluqda yaşayan hun tayfalarından müdafiə olunmaq üçün tikdirilmişdi. Bu türkdilli tayfaların çinlilərlə müharibəsi əsrlərlə davam etmişdir. Çin tarixçisi Sima Syan yazır ki, hunlar gah güclənib *yekdil*, vahid *səltənət* yaratmış, gah zəifləyib ayrı-ayrı xanlıqlara parçalanmışlar.



* * *

Miladdan öncə 238-ci il idi. Hun dövləti xeyli zəifləmişdi, Çin imperiyasına, hətta digər qonşularına xərac verməli olurdu. Hun xaqanı Buminin oğlu Mete dünyaya belə bir vaxtda gəldi. O zaman Buminin heç yuxusuna da girməzdi ki, Mete böyüyüb qonşularından, hətta böyük Çin imperiyasının özündən xərac alacaq.

Sonradan Buminin başqa qadından bir oğlu da oldu. Bumin nədənsə Meteni deyil, kiçik oğlunu taxt-tacın varisi etmək istəyirdi. Xaqan Meteni düşmən tayfasına *girov* göndərib eyni zamanda həmin tayfa üzərinə hücumu hazırlaşdı. Bununla da, Bumin öz oğlunun ölümünə imza atdı. Lakin bunu hiss edən Mete əsirlikdən qaçıb at belində doğma yurduna qayıtdı. Oğlunun gəldiyini görən Bumin ona on min atlı bağışlayıb uzaq əyalətlərdən birinə *vali* göndərdi.



1. Nə üçün atanın hərəkəti oğlunun ölümünə səbəb ola bilərdi?

İllər keçdi. Böyük döyüş təcrübəsi toplamış Mete hun döyüşçülərinin cəsur və ağıllı sərkərdəsinə, xalqın sevimlisinə çevrildi. O razı ola bilməzdi ki, qəddar atası taxt-tacı iradəsiz və qorxaq oğluna versin. Odur ki Mete hakimiyyəti öz əlinə alıb Hun səltənətində nizam-intizamı və döyüş ruhunu bərpa etdi.

Mete az bir zamanda Xəzər sahillərindən Sibirə qədər əraziləri tutdu. Şərhin ən güclü, *mütəşəkkil*, döyüşkən ordusunu və qanunlara söykənən dövlətini yaratdı. İndi Metenin hədəfi Çin dövləti idi...

* * *

Müharibəyə birinci olaraq Çin imperatoru Lyu Banq başladı. O, sərkərdə Xan Sin başda olmaqla qoşunlarını hunlara qarşı göndərdi. **Xan Sin** hunların döyüş *rəşadət*inə və qələbə *əzminə* bələd idi. Buna görə də ordunu əbəs yerə qırğına vermək istəmədi. O, tez bir zamanda təslim olub hunlara xidmət etməyə razılıq verdi. Bu xəbəri eşidən Çin imperatoru qəzəblənib böyük qoşunla hunlara qarşı hücumu keçdi.

Miladdan öncə 202-ci ilin şaxtalı qış ayları idi. Sibir çöllərinin sonsuz düzənlərində acı **küləklər** vıyıldaırdı. Qoşunların ön dəstələri üz-üzə gələndə gözlənilməz bir hadisə baş verdi. Hunların qara atlı süvariləri günbatana tərəf dönüb ağır-ağır uzaqlaşmağa başladılar. Bu xəbər Lyu Banqa çatanda o, hunları təqib etməyi əmr etdi.

Mete niyə geri çəkildi? Heç kim bilmirdi. Dahi ona görə dahidir ki, Tanrı ən gərgin anlarda ən doğru qərarı onların ürəyinə pıçıldadır.

Lyu Banq başda olmaqla Çin ordusu hunları təqib edə-edə Pinçen vilayətinə gəlib çıxdı. Birdən xəbər gəldi ki, uzaqdan hunlar görünürlər. Sonra başqa bir *cinahdan* da eyni xəbər gətirdilər. Üç yüz minlik ac, yorğun Çin ordusu özünə gəlməmiş Metenin ildırımsürətli süvariləri düşmən düşərgəsini üzük qaşı kimi mühasirəyə aldılar. Lakin onlar heç kimə toxunmurdular. Sadəcə, Çin əsgərlərini daim gərginlikdə saxlayaraq taqətdən düşmələrini gözləyirdilər. Mete bir nəfəri də qurban vermədən qələbə çalmağ taktikasını seçmişdi. Beləliklə, Çin döyüşçüləri hər an hücum təhlükəsi altında yeddi gün, yeddi gecə ac-susuz, yuxusuz qaldılar. Artıq Çin imperatorunu əsirlikdən, onun ordusunu isə məhv olmaqdan heç nə xilas edə bilməzdi.

Bu, Çin tarixində ən ağır fəlakət, ən acı məğlubiyyət idi. Nəhayət, imperator məktub yazıb elçi ilə Meteyə göndərdi. Bu, yalvarış məktubu idi.

Mete məktubu oxuyub fikrə getdi. Sonra çadırdan çıxıb ata mindi. Əli ilə işarə verib çinlilər üçün gündoğan tərəfdən dar keçid açılmasını əmr etdi. Yazıq görkəmli Çin əsgərləri bitib-tükənməz sıra ilə ağır-ağır keçib-getdilər.

Dünya müharibələri tarixində bu, görünməmiş bir *alicənablıq* idi. Bundan sonra Mete uzun zaman qılınca əl atmadı. Çünki ona baş əyməyən bir xalq qalmamışdı. O, Miladdan öncə 174-cü ildə vəfat etdi. Onun səltənəti düz üç yüz il – daxili çəkişmələr ölkəni dağıdana qədər yaşadı.

Əlisa Nicatın "Mete və onun Pinçen qələbəsi" əsərindən

② **Lüğətdən istifadə edərək "yekdil", "səltənət", "girov", "vali", "mütəşəkkil", "rəşadət", "əzm", "cinah" və "alicənablıq" sözlərinin məna-larını izah edin.**

Nə anladın?

3 Mətndəki məlumatlar hansı sualın cavabını tapmağa imkan verir?

1. Mete xaqan neçə il ömür sürmüşdür?
2. Mete xaqan neçə il hakimiyyət başında olmuşdur?

Düşün və cavab ver

4 Mete xaqanı xarakterizə edin. Gəldiyiniz nəticələri mətndən seçdiyiniz parçalarla əsaslandırın.

*5 Ümumi tarix fənnindən öyrəndikləriniz əsasında qədim Hun və Çin dövlətləri, Mete xaqan haqqında bildiklərinizi danışın.

Təqdimat

6 “Dünyanın 8-ci möcüzəsi” adına iddia edən digər abidələr haqqında təqdimat hazırlayın.

Dil qaydaları

7 Mətnin ikinci hissəsində göy rənglə verilmiş sözlərə sual verin. Həmin sözlər cümlədə nəyi ifadə edir?

Yadda saxla!

MÜBTƏDA NƏDİR?

Mübtəda cümlədə haqqında danışılan şəxsi, əşyanı və anlayışı bildirir. Məsələn: *Səməd işdən yorğun gəlib. Yamaclar yaşıl idi. Sükut qaribə duyğular oyadır. Oxumaq vacibdir.*

Mübtəda insan məfhumu ifadə etdikdə *kim?*, digər canlı və cansız varlıqları ifadə etdikdə *nə?*, məkan anlayışı ifadə etdikdə isə *hara?* sualına cavab olur.

Mübtəda, adətən, cümlənin əvvəlində işlənir.

8 Aşağıdakı cümlələrdə mübtədaları tapıb nə ilə ifadə olunduğunu söyləyin.

1. Dost dostu dar gündə sınayar.
2. Bilməmək eyib deyil, soruşmamaq eyibdir.
3. Kül tərəcik olmaz.
4. Yaxşılıq itməz.

9 Aşağıdakı sözləri mübtəda vəzifəsində işlədərək cümlələr qurub yazın.

Vətən, həyat, döyüşçü, yarpaq, zürafə, inam, mühəndis, şəhər

BRUT

Tarixin yaddaşında iki Brut qalmışdır. Onlardan biri, daha doğrusu, ikincisi, Roma imperatoru Yuli Sezara xəyanət etmiş və onun qətlinə iştirak etmişdir. Ona görə də o, yaddaşlarda xəyanət rəmzi kimi qalmışdır. Birinci Brut isə çox qədim zamanlarda – ikincidən 500 il əvvəl yaşamış və dünya tarixində respublika idarəçiliyinin yaradıcısı kimi iz qoymuşdur. Bu rəvayət də birinci Brut haqqındadır.



Romanın yeddinci padşahı Məğrur Tarkvini Miladdan öncə 534-cü ildə özündən əvvəlki padşahı öldürərək hakimiyyəti zorla ələ keçirmişdi. O, əhaliyə zülm edir, bir çox ağıllı və ədalətli patrisiləri qətlə yetirirdi. Onun öldürdüyü patrisilərdən birinin iki oğlu var idi. Tarkvini onlardan böyüyünü öldürüb kiçiyini sarayda nəzarət altında saxlayırdı. Bu uşaq başa düşürdü ki, padşaha qarşı öz nifrətini göstərsə, onu da atasının və böyük qardaşının *aqibəti* gözləyir. Odur ki özünü təlxək yerinə qoymuşdu. Onu “Brut” deyə çağırırdılar. Brut latın dilində “axmaq” demək idi.

Brut bir qədər böyüyüb yeniyetmə çağına çatanda Məğrur Tarkvini ondan bir təhlükə hiss etməyib öz oğulları ilə bir yerdə olmağa izin verdi.

Bir dəfə Tarkvininin oğulları Brutla birlikdə Yunanıstana, Delfa kahininin yanına getdilər. Şahzadələr kahinə bahalı hədiyyələr verdilər. Brut isə atasından qalmış çomağı hədiyyə etdi. Şahzadə qardaşlar bunu Brutun növbəti təlxəkliyi hesab edib gülüşdülər. Lakin Delfa kahini bilirdi ki, bu ağac çomağın içində qızıldan çomaq gizlədilib. O başa düşdü ki, bu çomağı hədiyyə edən *gənc*, əslində, çox ağıllı və dərrakəlidir.

Tarkvininin oğulları kahindən soruşdular ki, atalarından sonra kim padşah olacaq. Kahin cavab verdi ki, buradan qayıdıandan sonra kim öz anasını birinci öpsə, o da taxt-taca yiyələnəcək. Qardaşlar Romaya tələsdilər. Roma torpağına çatan kimi Brut özünü elə göstərdi ki, guya atdan yıxıldı. Yerə yıxılan kimi o, torpağı qucaqlayıb öpdü. Atasız-anasız qalmış Brut vətən torpağını öz anası sayırdı.

Bir müddət sonra Brut əhalini zalım Tarkviniyə qarşı qaldırdı. Tarkvininin zülmündən bezmiş xalq onu devirdi və Brutu Romanın hökmdarı seçdi.

Brut Romada yeni idarəçilik sistemi yaratdı. İndi xalq şəhərin əsas meydanı olan *forum*a yığışaraq öz hakimlərini seçirdi. Onları *konsul* adlandırırdı.

dılar. Bu söz “məsləhət verən”, “qayğısını çəkən” mənalarını verirdi. Eyni zamanda iki konsul seçirdilər ki, *təkhakimiyyətlik* olmasın. *Taleyüklü* qərarlar isə Romanın ali şurası olan *senat* tərəfindən qəbul edilirdi. Konsullar *senat* qarşısında hesabat verirdilər.

Konsullar və *senatorlar* yalnız patrisilərdən seçilə bilirdilər. Plebeylər narazı qalmasınlar deyə onların arasından *senata* iki xalq *tribunu* seçirdilər. Tribunların səsvermə hüququ yox idi, lakin *senatın* istənilən qərarına *veto* qoymaq hüququ var idi. (Latın dilində “veto” sözü qadağa deməkdir.)

Beləliklə, dünya tarixində ilk dəfə olaraq Romada *respublika* yaradıldı. Onun yaranmasında əsas rol oynayan Brutun adı isə tarixdə zülmə, *monarxiyaya* qarşı mübarizənin təcəssümü kimi qaldı. Onun yaratdığı *üsuli-idarə* ilə bağlı terminlər müasir dövrdə hələ də işlənir. Məsələn, hər hansı problemi müzakirə etmək məqsədilə təşkil edilmiş toplantı və ya internet vasitəsilə müəyyən məsələ ilə bağlı fikir mübadiləsi indi də “forum” adlanır. Hüquq elmində “veto” kəlməsi hələ də qüvvədədir. Dünya siyasətində indiyədək *veto* hüququndan istifadə olunur.

Rafiq İsmayılov

Söz ehtiyatı

1) Lüğətdən istifadə edərək “aqibət”, “forum”, “konsul”, “təkhakimiyyətlik”, “taleyüklü”, “senat”, “senator”, “tribun”, “veto”, “respublika”, “monarxiya” və “üsuli-idarə” sözlərinin mənalarını izah edin.

Nə anladın?

2) Mətnə hansı suala cavab tapmaq mümkündür?

1. İkinci Brutun Yuli Sezara xəyanət etməsinin səbəbi nə idi?
2. Tarkvininin oğulları Delfa kahininin yanına niyə getmişdilər?
3. Nə üçün konsul və senatorlar plebeylər arasından seçilə bilməzdi?

Düşün və cavab ver

3) Tarkvininin Bruta qarşı münasibətini necə qiymətləndirirsiniz?

4) Mətnə çıxış edərək Brutun Tarkviniyə qarşı üsyan qaldırmaqda haqlı olduğunu əsaslandırın.

5) Sizcə, nə üçün Brut təkhakimiyyətliliyin olmasını istəmirdi?

Yaradıcılıq

*6) Bu mətnə və ümumi tarix fənnindən öyrəndikləriniz əsasında Qədim Roma dövlətində idarəçilik sistemi haqqında təqdimat hazırlayın.

Dil qaydaları

- 7 Mətnə göy rənglə verilmiş mübtədalara diqqət yetirin. Onlar hansı nitq hissələri ilə ifadə olunmuşdur? Sizcə, nə üçün “gənc” sözü sifət olmasına baxmayaraq, bu cümlədə *kim?* sualına cavab verir?

Yadda saxla!

MÜBTƏDANIN İFADƏ VASİTƏLƏRİ

Mübtədə əsas nitq hissələri və söz birləşmələri ilə ifadə olunur:

Narın yağış (isim) ara vermirdi.

O, (əvəzlik) yarışa hazırdır.

Öyrənmək (məsdər) heç vaxt gec deyil.

Cavan (sifət) bu xəbərə xeyli sevindi.

Beşincilər (say) yarışda qalib gəldilər.

Vətən eşqi (söz birləşməsi) daim qəlbimizdə sönməz bir ataşdır.

8 Mübtədaları tapıb ifadə vasitələrini göstərin.

1. Həyətdəki alma ağacları çiçək açmışdı.
2. Körpə anasına baxıb gülümsəyirdi.
3. Bu gün birincilər hamıdan çox sevinirdilər.
4. Susmaq ən yaxşı cavabdır.
5. Gənc memar hazırladığı layihəni müsabiqəyə təqdim etdi.
6. O, imtahanı uğurla verərək ali məktəbə daxil oldu.
7. Aşağı çox qaranlıq idi.

9 Verilmiş əvəzlilikləri uyğun cümlələrdə mübtədə kimi işlədin.

hər şey, hər kəs, kim, kimsə, özüm, heç kim, özün

1. Sualın cavabını ... bilmirdi.
2. Bu məsələni ... həll etməlisən.
3. ... birdən-birə yadına düşdü.
4. Müəllimlik peşəsini ... seçmişəm.
5. Şad xəbəri sənə ... çatdırdı?
6. Vətən qarşısında borcunu ... verməlidir.
7. Qapının ağzında ... dayanmışdı.

10 Hansı atalar sözlərində “böyük”, “kiçik” və “qoca” sözləri mübtədə vəzifəsində işlənmişdir?

1. Böyük başını kiçik işə qatma.
2. Böyük danışar, kiçik götürər.
3. Qoca evin dirəyidir.
4. Qoca tülkü tora düşməz.

MARAFON QAÇIŞININ TARİXİ

Dörd ildən bir keçirilən beynəlxalq Olimpiya oyunlarına daxil olan yüngül atletika yarışlarından biri də **Marafon qaçışıdır**. Bu yarış idman azarkeşləri tərəfindən çox **sevilir**. Ona görə də yüngül atletika üzrə yarışlar məhz Marafon qaçışı ilə **bitir**.

Olimpiya yarışları ilk dəfə Qədim Yunanıstanda Miladdan çox-çox əvvəl keçirilmişdir. Müasir Olimpiya oyunlarına o dövrdə mövcud olan bir çox idman növləri də **daxildir**. Marafon qaçışının tarixi Qədim Yunanıstanla bağlı olsa da, o zaman belə idman növü olmamışdır. Marafon qaçışının yaranması çox maraqlı tarixi hadisə ilə **bağlıdır**.

Böyük qüdrətə və gücə malik olan Əhəmənilər dövlətinin hökmdarı I Dara öz dövlətinin sərhədlərini genişləndirmək üçün qonşu dövlətlərə hücumlar edirdi. Onun Əhəmənilər dövlətinin tərkibinə qatmaq istədiyi ölkələrdən biri də Yunanıstan idi. Miladdan öncə 499-cu ildə I Dara yunan torpaqlarına hücumu keçdi. Əhəməni ordusu bir sıra şəhərləri özünə tabe etdi. Nəhayət, I Daranın ordusu Yunanıstanın Marafon şəhərinə yaxınlaşıb döyüşə hazırlaşmağa başladı. Afina şəhər başçısı da öz ordusunu həmin yerə göndərdi.

Yunanıstanla İran arasında ən böyük döyüşlərdən biri sayılan Marafon döyüşü e.ə. 490-cı il sentyabrın 12-də baş verdi. Uzun çəkən döyüşdə afinalılar qalib gəldilər.

Məşhur rəvayətə görə, qələbədən sonra Fidippid adlı döyüşçü həmyerlilərinə qələbə xəbərini çatdırmaq üçün qaça-qaça doğma şəhərinə tərəf yollanır. Fidippid Marafon şəhərindən Afinaya qədər dayanmadan qaçır və şəhərə gəlib çatan kimi: "Sevinin, afinalılar, biz qalib gəldik!" – deyərək ölür. Bununla da, o öz adını tarixə həkk edir.

1896-cı ildə Beynəlxalq Olimpiya Komitəsi tərəfindən yeni yarış növü – Marafon qaçışı məhz bu döyüşçünün fədakarlığı şərəfinə *təsis* olunmuşdu.

Məlumdur ki, Afina ilə Marafon şəhərləri arasındakı məsafə təxminən 40 km-dir. Bəs nəyə görə müasir dövrdə Marafon qaçışı zamanı idmançılar 42 km 195 m məsafəni qət edirlər?



1896-cı ildə Afinada keçirilən ilk beynəlxalq Olimpiya oyunlarında marafon *atletləri* məhz 40 km, yəni vaxtilə Fidippidin qət etdiyi məsafəni qaçmışdılar. Lakin sonradan bu məsafə düz altı dəfə dəyişdirilmişdir. Bu dəyişikliklərə səbəb, ilk növbədə, Olimpiya oyunlarının fərqli ölkələrdə keçirilməsi idi. Oyunlara ev sahibliyi edən ölkə özü lazım bildiyi məsafəni seçirdi. Bu rəqəm 40 km ilə 42 km 750 m arasında dəyişirdi.

1921-ci ildə Beynəlxalq Yüngül Atletika Federasiyası tərəfindən verilən qərara əsasən, Marafon qaçışı üçün məsafənin vahid *standartı* qəbul edildi. Həmin standart bu günədək dəyişməz qalır. Bu marafon məsafəsinin yaranma tarixi də maraqlıdır.

1908-ci ildə London Olimpiadasında Marafon qaçışının başlanğıc nöqtəsi olaraq Vindzor sarayının önündən keçən küçə seçildi. Bu, kral ailəsinin yarışı saraydan izləyə bilməsi üçün idi. Kral ailəsinin bəzi üzvləri isə “Vayt Siti” idman meydançasında onlar üçün ayrılmış *lojada* olacaqdılar. Ona görə də qaçış həmin lojanın önündə bitməli idi. Vindzor sarayından idman meydançasına qədər olan məsafəni ölçdükdə məlum oldu ki, marafonçular 42 km 195 m məsafəni qət etməlidirlər.

Həmin il marafonçuların qət etdiyi məsafə sonradan Marafon qaçışının beynəlxalq standartına çevrildi.

O vaxtdan bəri bu qayda yalnız bir dəfə – 2004-cü ildə Afinada keçirilən Olimpiya oyunları zamanı pozulmuşdur. Adı tarixə düşmüş afinalı döyüşçünün xatirəsinə hörmət əlaməti olaraq marafonçular 42 km 195 m deyil, 40 km məsafəni qət etmişlər.

Svetlana Quliyeva

Söz ehtiyatı

1 Lüğətdən istifadə edərək “atletika”, “təsis”, “atlet”, “standart”, “loja” sözlərinin mənalərini izah edin.

Nə anladın?

2 Marafon döyüşündən neçə il sonra Marafon qaçışı Olimpiya idman növü kimi təsis olundu? Sillogizm qurmaqla cavabınızı əsaslandırın.

Düşün və cavab ver

3 Sizcə, nə üçün Fidippidin hərəkəti fədakarlıq hesab edilir?

4 Marafon qaçışı məsafəsinin ayrı-ayrı ölkələrdə müxtəlif olması nə ilə əlaqədar ola bilər?

Dil qaydaları

- 5 Mətnə göy rənglə verilmiş sözlərə sual verin. Həmin sözlər cümlədə danışılan haqqında hansı məlumatları verir?

Yadda saxla!

XƏBƏR – HƏRƏKƏT VƏ MƏLUMAT

Xəbər cümlədə haqqında danışılanın hərəkəti, adı, müxtəlif xüsusiyyətləri barədə məlumat verir. Xəbərin sualları müxtəlif olur: *nə edir? kimdir? nədir? haradadır? necədir? neçədir? hansıdır?* və s.

Bu cümlə üzvü feil, isim, sifət, say, zərf, əvəzlik, ismi və feili birləşmələrlə ifadə olunur. İfadə vasitələrindən asılı olaraq xəbər iki növə ayrılır: *feili xəbər, ismi xəbər*. Feili xəbər hərəkət, ismi xəbər hökm bildirir. Məsələn: Əhməd **danışır**. Yarışda qalib gələn **Əhməddir**. Bakı çox **gözəldir**.

Xəbər, əsasən, cümlənin sonunda işlənir.

- 6 Suallar verməklə xəbərin ifadə vasitələrini müəyyənləşdirin.

1. Dağın başında bir maral durmuşdu.
2. Arif mənim ən yaxın dostumdur.
3. Kəndimizin havası çox təmizdir.
4. O, həmişəki kimi irəlidedir.
5. Səndən tələb etdiyim yalnız budur.
6. Nərgizin atası neft mühəndisidir.
7. Ən böyük arzumuz qaytardığımız torpaqları dirçəltməkdir.

- 7 Nöqtələrin yerinə verilmiş sözləri xəbər kimi işlətməklə dostluq haqqında atalar sözlərini bərpa edin.

tanımaq, az, çox, üzə demək, qalib gəlmək, arxa olmaq, sirr saxlamaq, axtarmaq, qorumaq

1. Dost dostu
2. Dost dostu dar gündə
3. Dost dostun eybini
4. Dost min isə ..., düşmən bir isə
5. Dostluq həmişə
6. Dostun yoxsa, ..., tapdın,
7. Dost dostdan

- 8 Xəbəri müxtəlif suallara cavab verən cümlələr qurub yazın.

AFİNA VƏ ARAXNA

Yunanıstanın paytaxtı Afina yunan ilahələrindən biri olan Afinanın şərəfinə **adlandırılmışdır**. Əfsanəyə görə, bu şəhərə dəniz ilahı Poseydon da öz adını **vermək istəyirdi**. Belə olduqda ilahların hakimiyyəti ilə yarış **təşkil olundu**. Afina və Poseydon şəhərə sahiblik etmək üçün öz qüdrətlərini göstərməli idilər.

Əvvəlcə Poseydon gəldi və akropola – şəhərin ən yüksək yerinə öz üçdişli nizəsini sancdı. Həmin yerdən dəniz suyu fışqırdı. Sonra Afina gəlib nizəsini yerə vurdu və həmin yerdən o dəqiqə bir zeytun ağacı çıxdı. Hakimlər məsləhətləşib Afinanı qalib elan etdilər. O vaxtdan bu şəhər Afina adlanır.



1. Oxuduğunuz hissədən üç əsas məlumatı təqdim edin.

Yunanıstanın qonşuluğunda yerləşən Lidiyada Araxna adlı bir qız yaşayırdı. O, toxuculuqda ustalığı ilə **ad çıxarmışdı**. Lidiyadan və Yunanıstandan qızlar, hətta ilahələr gəlib onun əl işlərinə heyranlıqla tamaşa edirdilər. Araxna duman kimi yüngül, hava kimi şəffaf saplardan gözəl parçalar toxuyur və öyünürdü ki, toxuculuqda onun tayı-bərabəri yoxdur.

Bir dəfə Araxna dedi:

– Qoy Afina özü mənimlə yarışa **gəlsin**. Mən ona **qalib gələm**.

Afina həm də sənət və peşə ilahəsi sayılırdı. O, Araxnanın çağırışını eşitdi. Ağsaçlı, əliçəlikli qarı qişafəsində onun qarşısına çıxdı:

– Araxna, gəl sən mənim məsləhətimə qulaq as, öz sənətində ancaq insanlarla bəhsə gir, ilahəni yarışa çağırma.

Araxna toxuduğu zərif parçanı əlindən yerə qoydu. Onun gözləri qəzəblə parladi. Qız acıqla qarıya cavab verdi:

– Sən nə danışırsan, qarı?! Qocalıq aqlını əlindən alıb. Belə nəsihətləri get öz gəlinlərinə və qızlarına ver. Mən isə nə etdiyimi bilirəm.

– Qocalıq təkəcə gücsüzlük demək deyil, Araxna. Qocalıq həm də böyük təcrübə, müdrilik deməkdir. *Təvazökar* ol, *itaət* göstər, ilahəyə yalvar ki, *təkəbbürlü* sözlərinə görə günahından keçsin. O, səhvini anlayıb üzr istəyənləri bağışlayır.

– Yox, qarı, mən dediyimdən dönmərəm. Görürsən, Afina qorxusundan gəlmir. Deməli, mənimlə yarışa girməkdən çəkinir.

Afina gördü ki, sözləri lovğa qıza təsir etmir. O öz görkəmini aldı və qəzəblə dilləndi:

– Mən buradayam, Araxna.

Araxnanın işlərinə tamaşa edən qızlar, qadınlar gözəl Afinanın qarşısında təzim etdilər, onu alqışladılar. Təkcə Araxna halını pozmadı. Hər səhər hər günəş üfüqdə görünəndə göyün üzünü necə al rəngə boyanırsa, Afinanın da üzünü qəzəbdən o rəngə düşdü.

İnsanla ilahə arasında yarış başlandı. Afina ağ parça üzərində möhtəşəm Afina akropolunu və şəhərə hökmranlıq üstündə özünün Poseydonla yarışını təsvir edən səhnələrdən ibarət parça toxudu. Parçanın küncələrində isə itaətkarlıqdan boyun qaçıran insanların ilahlar tərəfindən cəzalandırılması təsvir olunmuşdu. Sənət və müdriklik ilahəsi Afina bütün bunları zeytun yarpaqlarından hörülmüş çələnglə çərçivəyə aldı.

Araxna isə öz parçasında ilahların adı insan ehtiraslarına uyduğunu əks etdirən həyat səhnələri təsvir etdi. Parçanın kənarlarını sarmaşıq və çiçək dəstələri ilə haşiyələdi. Araxnanın əl işi çox mükəmməl alınmışdı, gözəlliyinə görə Afinanın işindən geri qalmırdı, amma onun toxuduğu səhnələrdə ilahlara ehtiram yox idi, əksinə, istehza hiss olunurdu. Bu, Afinanı dəhşətli dərəcədə qəzəbləndirdi. O, Araxnanın parçasını əlindən alıb cırdı və üzünə çırpdı.

Araxna bu biabırçılığa tab gətirmədi, iplərdən kəndir toxuyub özünü asdı. Afinanın qıza rəhmi gəldi, onu ölümdən qurtardı və dedi:

– Yaşa, itaət göstərmək istəməyən təkəbbürlü qız! Amma sən ömrün boyu ipdən asılı qalacaqsan və ömrün boyu toxuyacaqsan. Bu cəzanı sənənin bütün nəslin də çəkəcək.

Afina sehrli bitkinin şirəsini Araxnanın üstünə çilədi. Həmin anda Araxna kiçildi, saçları töküldü və o, hörümçəyə çevrildi. O vaxtdan hörümçək – Araxna ipdən asılı qalıb və dinclik bilmədən toxuyur.

Arif Əliyev

Söz ehtiyatı

2) Lüğətdən istifadə edərək “təvazökar”, “itaət”, “təkəbbürlü” sözlərinin mənalarını izah edin.

Düşün və cavab ver

3) Sizcə, nə üçün Afina Araxnanı dərhal cəzalandırmadı, əvvəlcə qarı qiyafəsinə girərək onu niyyətindən daşındırmaq istədi?

4) Afina və Araxna obrazlarına münasibətinizi bildirin.

Yaradıcılıq

5) Yunan mifologiyasında öz əksini tapmış ilahlar haqqında təqdimat hazırlayın.

Dil qaydaları

6) Mətnə göy rənglə verilmiş xəbərlərin nə ilə ifadə olunduğuna diqqət yetirin.

Yadda saxla!

FEİLİ XƏBƏR

Feili xəbər feilin müxtəlif şəkilləri ilə ifadə olunur. Məsələn:

*Uşaqlar, gəlin işiq gələn tərəfə **gedək**.*

*Pəhləvan vəziyyəti belə görüb **dikəldi**.*

*Bu mərhələdən sonra daha **diqqətli olmalıyıq**.*

Feili xəbər frazeoloji birləşmələrlə də ifadə olunur. Məsələn: *Ana bərk **təşvişə düşdü**. Ovçu dağlardan qalxan dumana baxıb dərindən **köks ötürdü**.*

7) Xəbərləri tapın, feilin hansı şəkilləri ilə ifadə olunduğunu deyın.

1. Hər işdə birinci olmağa çalış.
2. Komandamız yarışda mütləq qalib gəlməlidir.
3. Kaş bütün uşaqlar xoşbəxt ola.
4. Əsgərlər hərbi parada hazırlaşdılar.
5. Sabah muzeyə ekskursiyaya gedəsiyik.
6. Mən yayda kəndə gedəcəyəm.

8) Nöqtələrin yerinə *etmək, olmaq, başlamaq, istəmək, bilmək* feillərini artırmaqla xəbərləri bərpa edin.

1. O, məğlubiyyətlə razılaşa
2. İnsan hər zaman çətinliyə hazır
3. Əli bu məsələni mütləq həll
4. Gecə düşsə də, uşaq yatmaq
5. Aşıq sazını kökləyib çalmağa

9) Hansı cümlənin xəbəri frazeoloji birləşmə ilə ifadə olunmayıb?

- A) O, səxavətli olduğu üçün hamıya əl tutur.
- B) Bütün günü bağda işləyən uşaq əldən düşmüşdü.
- C) Qardaşım qonaqla görüşmək üçün əlini uzatdı.
- Ç) Anam bayramqabağı evlərə əl gəzdirdi.

TARİXDƏ YANLIŞLIQLAR

Bir yazıçıdan soruşurlar: “Necə bilirsiniz, tarixin gedişini kim daha çox dəyişib: Makedoniyalı İsgəndər, yoxsa Sezar?” Yazıçı cavab verir: “Bəşəriyyət mövcud olandan bəri tarixin gedişini tarixçilər qədər heç kim dəyişməyib”.

Bizim tarix haqqında bilik və təsəvvürlərimizdə “ağ lakələr”lə yanaşı, səhvlər də **az deyil**. Burada *baxış bucağından*, tarixi faktların bir nəsilə digər nəslə nə dərəcədə dəqiq və təhrif olunmadan çatdırılmasından çox şey **asılıdır**. Tarixi hadisələrlə bağlı yanlış bilik və məlumatların formalaşmasında yalnız tarixçilərin deyil, yazıçıların da “günahı” **var**. Onlar tarixi şəxsiyyətlər haqqında yazarkən bəzən faktlardan çox, öz şəxsi mülahizələrinə yer vermişlər. Zamanın tələbi, yazıçının tarixi şəxsiyyətə münasibəti də yanlışlıqların ortaya çıxmasında az rol oynamır.

Böyük ingilis şairi Vilyam Şekspirin “Yuli Sezar” faciəsi Miladdan öncə I əsrdə yaşamış Roma imperatoru Qay Yuli Sezara həsr olunmuşdur. Əsərdə Sezarın ölüm səhnəsi də təsvir olunur. İmperator özünə dost sandığı senator Mark Brutu *sui-qəsdçilər* arasında görüb ona deyir: “Brut, sən də?!” Bu ifadə bir çox dillərdə zərbi-məsələ çevrilmişdir. Yaxın adamın düşmən tərəfə keçdiyini görəndə bu məsələdən istifadə olunur. Məhz bu məsələ görə də Brut yaddaşlarda xəyanət rəmzi kimi qalmışdır.

Beləliklə, biz bu sözləri tarixi həqiqət kimi qəbul edirik. Lakin Sezarın tərcümeyi-halını ilk olaraq qələmə almış Roma tarixçisi Qay Svetoni bildirir ki, Sezar elə birinci bıçaq zərbəsindən sonra yalnız dərindən köks ötürə bilmişdi və heç nə deməmişdi. Düzdür, Svetoni əlavə edir ki, bəzi şayiələrə görə, Sezar üstünə yeriyan Bruta: “Sən də, övladım?” – deyə müraciət etmişdi, amma onun adını çəkməmişdi. Lakin tarixçilər indiyədək bu şayiəni təsdiq edən bir mənbə tapmamışlar. Belə çıxır ki, “Brut, sən də?!” ifadəsi Şekspirin şair *təxəyyülünün* məhsuludur.

* * *

Yəqin ki, filmlərdə *qladiator* döyüşlərini görmüsünüz. Düşməninə məğlub edən qladiator qılıncını və ya nizəsini onun sinəsinə dayayıb döyüşü izləyən imperatora baxır. Tamaşaçılar bağıraraq baş barmaqlarını yuxarı

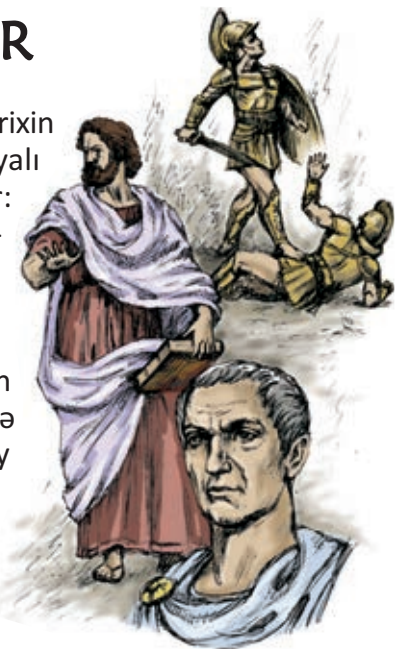

qaldırır (“Həyat!”) və ya aşağı yönəldirlər (“Ölüm!”). Nəhayət, imperator bu jestlərdən biri ilə məğlub qladiatorun taleyini həll edir. Qalib qladiator onun çıxardığı hökmə tabe olaraq düşmənini öldürür və ya sağ buraxır.

Əslində isə, qladiator döyüşünün tamaşaçıları, eləcə də son qərar verən Roma imperatoru qladiatora ölüm hökmü çıxararkən heç vaxt baş barmağı aşağı endirməyiblər. Ümumiyyətlə, romalılarda baş barmağı aşağı tutmaq kimi bir jest olmayıb. Əgər məğlub qladiatora ölüm hökmü kəsirdilərsə, baş barmaq qınından çıxarılmış qılınc kimi yuxarı qalxırdı. Əgər qladiatora həyat bağışlanırdısa, baş barmaq qınına salınmış qılınc kimi ovucun içində gizlədilirdi. Hətta latın dilində belə bir ifadə də var: “Mərhmət ovuca salınmış baş barmaqla göstərilir”.

Arif Əliyev

Söz ehtiyatı

- 1 Lüğətdən istifadə edərək “sui-qəsd”, “təxəyyül”, “qladiator” sözlərinin mənalarını izah edin.

Nə anladın?

- 2 Hansı şəkil qladiator döyüşü tamaşaçılarının “həyat” jestini ifadə edir?

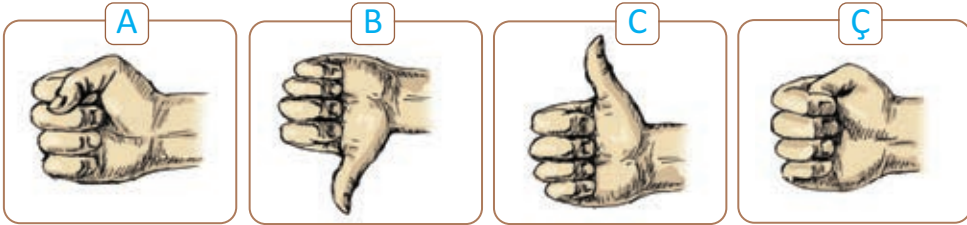

Düşün və cavab ver

- 3 Birinci abzasda yazıçının sözlərini necə izah edərdiniz?
- 4 İkinci abzasda “ağ ləkə”, “baxış bucağı” ifadələrini izah etməyə çalışın.
- 5 Mətnin son cümləsindəki latın aforizmini izah edin.
- 6 Qədim Romada “ölüm” mənası verən jest müasir dövrümüzə hansı mənaya uyğun gəlir?

Yaradıcılıq

- 7 Mətnin sonluq hissəsini yazın.

Dil qaydaları

8 Mətnə göy hərflərlə verilmiş xəbərlərin nə ilə ifadə olunduğuna diqqət yetirin.

Yadda saxla!

İSMİ XƏBƏR

Xəbərlilik şəkilçisi qəbul etmiş adlar (isim, sifət, say, əvəzlilik və zərflər) cümlədə ismi xəbər olur. Bu sözlər cümlədə təsdiq bildirir, onların inkarını bildirmək üçün *deyil* sözündən istifadə olunur. Bu zaman xəbərlilik şəkilçiləri *deyil* sözünə artırılır. Məsələn: *Mən şagirdəm – Mən şagird deyiləm. Sən birincisən – Sən birinci deyilsən.*

İsmi xəbərlər söz birləşmələri, məsdər, feili sifətlə də ifadə oluna bilər. Məsələn: *Gələcəkdə müəllim olmaq Əlinin arzusudur. Məqsədlim yarışda qalib gəlməkdir. Qonaqların çoxu xaricdən gələnlərdir.*

Var, yox, lazım, gərək, mümkün, bəs sözləri də suala cavab vermədən dilimizdə müstəqil ismi xəbər kimi işləyə bilər. Məsələn: *Süfrədə cürbəcür yeməklər var idi. Sənin bu xalq üçün etdiklərinin sayı-hesabı yoxdur. Sizi işə qəbul etməyimiz mümkün deyil.*

9 İsmi xəbərlərə sual verib ifadə vasitələrini müəyyənləşdirin.

1. Dağların havası da, bulaqları da çox soyuqdur.
2. Evin yaraşığı uşaqdır, süfrənin yaraşığı qonaqdır.
3. Konsertdə çıxış edənlərin siyahısında siz birincisiniz.
4. Müsabiqədə qalib gələn yenə də bizik.
5. Hər bir şagirdin əsas vəzifəsi yaxşı oxumaqdır.

10 Nöqtələrin yerinə *var, yox, lazım, mümkün, bəs* sözlərini yazın.

1. Problemi tezliklə həll etmək
2. Mənim bu işdən heç xəbərim
3. Qonaqlıq üçün bu qədər ərzaq
4. Dayanın, sizə vacib sözüm
5. Xahişinizin yerinə yetirilməsi

11 İsmi xəbərli cümlələri seçib yazın.

1. Uşaqların ən böyük arzusu tez böyüməkdir.
2. Şəhərimiz gündən-günə böyüyür.
3. Vətən uğrunda canından keçənlər unudulmurlar.
4. Ən böyük dərd unudulmaqdır.

12 İnkər bildirən ismi xəbərli 5 cümlə qurub yazın.

DİNOZAVRLAR

Müasir dövrdə dinozavrlar uşaqların sevimli film qəhrəmanlarından biridir. Balacaların nəvazişlə “Dino” adlandırdığı bu **heyvanlar** cizgi filmlərində, adətən, xeyirxah qəhrəman kimi **təsvir olunur**. Lakin milyon illər əvvələ qayıtsaq, yəqin ki, heç kim bu qorxunc canlı ilə üz-üzə gəlmək istəməzdi.

Təxminən 225 milyon il əvvəl Yer kürəsində yaranmış və 160 milyon il ərzində yaşamış dinozavrlar planetimizdə mövcud olmuş ən böyük canlılar idi. Həmin dövrdə **insanlar** hələ **mövcud deyildilər**. O zamanlar planetimizdəki heyvanlar və bitkilər də indikilərdən çox fərqlənirdi. Yer kürəsində sürünənlər “ağalığ” edirdi. Onların böyük hissəsini dinozavrlar təşkil edirdi. Bu nəhəng sürünənlərin bəziləri bitkilərlə qidalanan təhlükəsiz dinozavrlar, digərləri isə qorxunc yırtıcılar idi.

Dinozavrlar dövrümüzə **gəlib çatmayıblar**. Alimlər onların zahiri görünüşünü və ölçülərini planetin müxtəlif yerlərində tapılmış sümüklərə əsasən təyin etmişlər.

Dinozavrların qalıqları ilk dəfə İngiltərə ərazisində 1815-ci ildə **tapılmışdır**. Alimlər bu qalıqların nəhəng bir heyvana aid olduğunu heyretində müəyyən etmişdilər. O dövrdə insanlar Yer kürəsində nə vaxtsa bu böyüklükdə heyvanların mövcud olduğundan xəbərsiz idilər. Daha sonra 1826-cı ildə başqa bir ingilis alimi naməlum nəhəng heyvana məxsus olan sümüklər tapdı. Nəhayət, 1842-ci ildə daha bir dinozavr qalıqları tapan ingilis bioloqu Riçard Ouen hər üç tapıntı arasında oxşarlığı müəyyən edərək onların eyni canlı növünə aid olduğunu sübut etdi. O, naməlum heyvanın skeletini qismən bərpa etdi və ona “dinozavr” adı verdi. “Dino” yunanca qorxunc, “zavr” isə kərtənkələ deməkdir. Bu ad elmdə qəbul olundu. Sonradan bu fəsilədən olan bir çox heyvanların da qalıqları tapıldı: anxizavr, izizavr, karnotavr, anteoavr və başqaları. Bununla belə, “dinozavr” adı həmin heyvan *fəsiləsinin* ümumi adı kimi qəbul olundu.

Dinozavrların sümükləri milyon illərlə üst-üstə qalaqlanmış torpaq laylarının altından, qayaların arasından tapılır. Paleontoloqlar tapılmış di-



nozavr sümüklərini birləşdirərək skeleti bərpa edir, sonra üzərinə dəri çəkərək bu qədim heyvanın görünüşünü əldə etməyə çalışırlar. Bu işdə onlara kərtənkələ skeletinin quruluşu kömək edir. Çünki dinozavrlar da kərtənkələlər kimi sürünənlər olduğu üçün onların skelet quruluşu çox oxşardır. Bu oxşarlığı ilk dəfə aşkar edən də Riçard Ouen olmuşdur. 1858-ci ildə ABŞ ərazisində tapılan dinozavr qalıqları isə bu heyvanların iki arxa ayaq üstə gəzdiklərini sübuta yetirdi.

Dinozavrların qalıqları bütün qitə və materiklərdə tapılmışdır. Bu o deməkdir ki, dinozavrlar planetin bütün hissələrində məskunlaşmışdılar. Tapılmış qalıqlar sübut edir ki, dinozavrlar müxtəlif skelet quruluşuna və ölçüyə malik olmuşlar. Hinduşka ölçüsündə olan dinozavrlarla yanaşı, dördmərtəbəli ev hündürlüyündə, on-on iki fil ağırlığında dinozavrlar da olmuşdur. Onların arasında quruda hərəkət edən, uçan və suda yaşayanlar var idi.

Paleontoloqlar dinozavrların mindən çox növünü aşkar etdilər. Bu tədqiqatlar hələ də davam etdiyinə görə onların yeni növlərinin aşkar olunacağı istisna deyil.

Əvvəllər alimlər dinozavrların məməlilər sinfinə aid olduğunu, yəni bəlasını *bətnində* bəsləyərək dünyaya gətirdiyini düşünürdülər. Lakin 1859-cu ildə Fransa ərazisində dinozavrlara məxsus yumurtalar tapıldı. Beləliklə, dinozavrların yumurta qoyaraq çoxaldığı məlum oldu. 1995-ci ildə isə Çin ərazisində dinozavr yumurtalarının kütləvi şəkildə basdırıldığı yer tapıldı. İndiyədək tapılmış dinozavr yumurtaları arasında ən böyüyü də məhz burada aşkar edilmişdir. Həmin yumurtanın uzunluğu 45 sm-ə bərabər idi.

Bəs necə oldu ki, dinozavrların nəsli kəsildi? Alimlərin fikrincə, buna səbəb Yer planetində baş verən iqlim dəyişikliyi olmuşdur. Bu dəyişiklik zamanı dinozavrların qidasını təşkil edən bir çox bitkilərin və heyvanların məhv olması dinozavrların özlərinin də məhvinə gətirib çıxarmışdır.

Müasir dövrdə texnikanın güclü inkişafı dinozavrlarla bağlı araşdırmalarda yeni nailiyyətlərin əldə olunmasına inamı artırır.

Svetlana Quliyeva

Söz ehtiyatı

- 1) Lügətdən istifadə edərək “fəsilə”, “bətn” sözlərinin mənalarını izah edin.
- 2) Mətnə altından xətt çəkilmiş “istisna deyil” ifadəsini hansı sözlə əvəz etmək olar?

Düşün və cavab ver

3) Dinozavrlar haqqında aşağıdakı fikirləri mətnə istinad edərək təsdiq və ya inkar edin.

1. Dinozavrların qalıqları ilk dəfə İngiltərə ərazisində tapılmışdır.
2. Dinozavr qalıqları ilk dəfə 1826-cı ildə tapılmışdır.
3. “Dinozavr” adını Riçard Ouen təklif edib.
4. Dinozavr qalıqları bütün materiklərdə tapılmışdır.
5. Dinozavrlar balasını bətnində bəsləyərək dünyaya gətirirdilər.
6. Dinozavrlar sürünənlər fəsiləsinə aiddir.
7. Ən böyük dinozavr yumurtası Fransa ərazisində tapılıb.
8. Dinozavr heyvan fəsiləsinin adıdır.

Yaradıcılıq

4) Dinozavrlar haqqında müxtəlif mənbələrdən məlumat toplayaraq təqdimat hazırlayın.

Dil qaydaları

5) Mətnə göy rənglə verilmiş mübtədə və xəbərlərin neçənci şəxsə aid olduğunu müəyyənləşdirin.

Yadda saxla!

XƏBƏRİN MÜBTƏDA İLƏ UZLAŞMASI

Xəbərlər mübtədə ilə, adətən, şəxsə və kəmiyyətə görə uzlaşır. Məsələn: **Mən kitab oxumağı çox sevirəm. Qızlar mahnı oxuya-oxuya bulağa gedirdilər.**

III şəxsin cəmində xəbər mübtədə ilə bəzən kəmiyyətə görə uzlaşmaya da bilir. Bununla bağlı aşağıdakı qaydaları bilmək lazımdır:

1) III şəxsin cəmində mübtədə insan anlayışı ifadə etdikdə xəbər, əsasən, cəmdə olur. Məsələn: **Şagirdlər sərgidəki eksponatlara diqqətlə baxırdılar.**

2) Heyvan və quş adları bildirən mübtədə cəmdə olduqda xəbər həm cəmdə, həm də təkdə ola bilir. Məsələn: **Quşlar uçuşurdu. Quşlar uçuşurdular.**

3) Mübtədə cansız varlıqları bildirən sözlərlə ifadə olunduqda xəbər, əsasən, təkdə olur. Məsələn: **Küləyin təsirindən yarpaqlar yerə töküldü. Gözümüzün önündə gündən-günə yeni binalar ucalırdı.**

6 Verilmiş cümlələrdə mübtəda ilə xəbərin kəmiyyətə görə uzlaşıb-uzlaşmadığını müəyyən edin.

1. Qarışqalar yuvalarına yem daşıyırdılar.
2. Bülbüllər bağda səs-səsə vermişdi.
3. Yaz gəldi, ağaclar çiçəkləndi.
4. Şagirdlər səhər tezdən məktəbə tələsirdilər.
5. Aylar, illər bir-birini əvəz edir.

7 Sütunlarda verilmiş mübtəda və xəbərləri kəmiyyətə görə uzlaşdırın.

camaat	—————>	toplaşmaq
sürü	—————>	otlamaq
yağışlar	—————>	başlamaq
günlər	—————>	qısalmaq
nümayəndələr	—————>	görüşmək

8 Bayatların hansı misralarında mübtəda ilə xəbər arasında uzlaşma pozulmuşdur?

Sular gələr, göl dolar, Şaxta vurur, gül solar.	İldırım çaxar, gedər, Su gəlib axar, gedər.
Mərd igidin balası Özü kimi mərd olar.	Dostlar dar gündə gələr, Bivəfa baxar, gedər.

9 Buraxılmış səhvləri düzəltməklə mətni köçürün.

Kəndin səhərləri gözəl olurlar. Hər səhər oyananda quşların cəh-cəhi insanları valeh edirlər. Ətrafa tamaşa edərkən görürsən ki, kəpənəklər rəqs edir, qarışqalar yuvalarına yem daşıyır, quşlar o ağacdən bu ağaca hoppanırlar.

Budur, çobanın qabağına qatıb apardığı sürü yaşıl düzlərə dağılırlar. Çoban itləri səs-səsə verib sanki sürünü qoruduqlarını nümayiş etdirirlər.

Yaxında qıjıltı ilə axan çayın səsi eşidilir. Çay kənarında açılan güllər fərəhlə ətrafa boylanırlar. Həşəratlar isə bu gözəllikdən dadmağa tələsirlər.

Yazın gəlişi ilə yağışlar yağmağa başlayırlar. Yağış damcıları ağacların yarpaqlarını, evlərin damlarını döyəcəkdir. Çöldə işləyən kəndlilər daldalanacaq axtarır, bulaq başına gələn qızlar evə tələsirlər.

ÜMUMİLƏŞDİRİCİ TƏKRAR

1 Bölmədəki mətnlərin siyahısını Qədim Dünya ilə bağlı hadisələrin xronologiyasına uyğun olaraq tərtib edin.

2 Hansı mətni siyahıya daxil edə bilmədiniz? Nə üçün?

3 Doğru, yoxsa yanlış?

1. Mübtədə feillə ifadə oluna bilməz.
2. İsimləşən sifət və saylar mübtədə ola bilər.
3. İsmi xəbər ad və əlamət bildirir.
4. Feili xəbər məsdərlə ifadə oluna bilər.
5. Feili xəbər frazeoloji birləşmə ilə ifadə oluna bilər.
6. Xəbər və mübtədə şəxsə görə həmişə uzlaşır.
7. Xəbər və mübtədə kəmiyyətə görə həmişə uzlaşır.

4 Cümlələrdəki mübtədaların ifadə vasitələrini müəyyənləşdirin.

1. Kitab bilik mənbəyidir.
2. Gənclər bizim gələcəyimizdir.
3. Onbirincilər buraxılış imtahanlarına hazırlaşırlar.
4. Bulaq suyu, dağ havası hər bir dərddin dərmanıdır.
5. Düşünmək yalnız insana məxsus xüsusiyyətdir.
6. Dostunun köməyinə hamıdan əvvəl o gəlmişdi.
7. Qocalara hörmət etmək hər bir gəncin borcudur.

5 Cümlələri oxuyun. İsmi və feili xəbərləri müəyyənləşdirin.

1. Nümayəndələr içərisində mən də var idim.
2. Qədim xalçalarımız sərgidə nümayiş etdirildi.
3. Azərbaycanın təbiəti füsunkardır.
4. Qarabağ atları bütün dünyada məşhurdur.
5. Muğam sənətini yaşadan gənclərimiz çoxdur.

6 Şeir parçasında mübtədə ilə uzlaşmayan xəbərləri göstərin.

Quş qanadla uçar, insan diləklə.
Yatır hər ürəkdə min-min arzular.
Tutub əlimizdən ucaldır bizi
Arzular, arzular, şirin arzular.

(Bəxtiyar Vahabzadə)

SÖZLÜK

agah etmək – *f.* xəbərdar etmək, bildirmək.

aqibət – *is.* son, axır, nəticə, nəhayət.

alicənablıq – *is.* nəciblik, nəcabət, mərdlik, safqəlblilik; alicənab hərəkət.

altruizm – *is.* başqasının naminə təmənnəsiz olaraq öz mənafeyini qurban verməkdən ibarət əxlaqi prinsip.

analiz – *is.* tamın tərkib hissələrinin tədqiqi, təhlil.

analoji – *sif.* oxşar, bənzər, uyğun.

asiman – *is.* göy, səma.

atlet – *is.* atletika ilə məşğul olan idmançı.

atletika – *is.* qüvvət və çeviklik tələb edən gimnastik hərəkətlər.

bətn – *is.* qarın.

blok – *is.* iri kərpiclər şəklində olan süni tikinti daşı.

blokada – *is.* mühasirə; mühasirəyə alma.

boğaz – *is.* dənizin iki quru arasındakı dar hissəsi.

bölük – *is.* piyada və bəzi xüsusi qoşun hissələrində batalyon tərkibinə daxil olan əsgəri hissə; rota.

burun – *is.* qurunun dənizin içinə girən dağlıq, qayalıq hissəsi.

cahil – *sif.* oxumamış, savadsız, avam, nadan.

cila – *is.* parıltı, parlaqlıq.

cinah – *is.* tərəf, qol (orduda).

çatırtı – *is.* taxta, odun kimi bərk şeylər yanarkən çıxan səs.

dəftərxana – *is.* bir idarənin sənədlərlə məşğul olan şöbəsi.

dispetçer – *is.* nəqliyyatın hərəkətini, yaxud müəssisənin işinin gedişini bir mərkəzi məntəqədən idarə edən işçi.

divanə – *sif.* aqlını itirmiş, dəli.

dövri-qədim – *is.* qədim dövr.

ebonit – *is.* rezin qatışıqlarından alınan bərk maddə.

ehram – *is.* Qədim Misirdə: fironların nəhəng məqbərəsi, sərdabəsi, piramida.

ekspedisiya – *is.* müəyyən məqsəd üçün qrup halında edilən səyahət, səfər.

eksperiment – *is.* elmi təcrübə, təcrübə, sınaq.

ekstremist – *is.* siyasətdə ifrat tədbirlər tərəfdarı.

emosional – *sif.* həyəcan ifadə edən, həyəcanla dolu olan, həyəcanlı.

əczaçı – *is.* aptekdə dərman hazırlayan mütəxəssis.

ədəb-ərkan – *is.* ədəb, tərbiyə, əxlaq, nəzakət qaydaları.

ədviyyat – *is.* xüsusi dad, xoş iy, bəzən də rəng vermək üçün xörəyə və şirniyyata qatılan darçın, hil, sarıkök, mixək və s. kimi maddələrin ümumi adı.

əqidə – *is.* insanın mühit, həyat və ümumiyyətlə, varlıq haqqındakı düşüncə və inamı; etiqad, məslək.

əyan olmaq – *f.* bəlli olmaq, aşkar olmaq, aydın olmaq.

əzm – *is.* qəti niyyət, qəti qərar.

festival – *is.* incəsənətin hər hansı növünü nümayiş etdirən bayram, müsabiqə.

fə dai – *is.* ümumi bir iş yolunda, məslək uğrunda təhlükəli işlərə qoşulub canından keçməyə hazır olan şəxs.

fəsilə – *is.* quruluşca oxşar, mənşəcə bir-birinə yaxın bir neçə heyvan və ya bitki cinsinin əmələ gətirdiyi qrup.

fəzilət – *is.* dəyər, qiymət, məziyyət.

firon – *is.* Qədim Misir padşahlarına verilən ad.

flaqman – *is.* böyük hərbi gəmi birləşməsinin komandanı, habelə həmin gəmi birləşməsi komandanının olduğu gəmi.

forum – *is.* Qədim Romada: şəhərin ictimai həyatının mərkəzləşdiyi yer; meydan.

funksiya – *is.* vəzifə, fəaliyyət dairəsi.

geologiya – *is.* yerin quruluşu, tərkibi, tarixi, yerdə üzvi həyatın tarixi və faydalı qazıntıların yerdəyişməsi haqqında elm.

geoloq – *is.* geologiya mütəxəssisi.

gəda – *is.* aşağı təbəqədən olan adam, kişi.

gilavar – *is.* cənub və cənub-şərqdən əsən külək.

girov – *is.* tələblərinin yerinə yetirilməsini təmin etmək məqsədilə saxlanılan adam.

heroqlif – *is.* bəzi dillərdə səs və ya məfhum bildirən yazı işarəsi.

həkim – *is.* klassik ədəbiyyatda: alim, filosof.

hilal – *is.* təzə çıxmış bir-iki günlük ay; aypara.

huri – *is.* cənnət mələyi.

hüzur – *is.* ön, qabaq.

xaqan – *is.* qədim türk və monqol hökmdarlarına verilən ad, titul.

xələf – *is.* sonradan gələn, birinin yerinə keçən, onu əvəz edən adam.

xələt – *is.* bəxşiş, hədiyyə.

xərac – *is.* vergi, bac.

xəzri – *is.* Abşeron yarımadasında şimaldan əsən şiddətli külək.

xiffət – *is.* fikir, dərd, qəm, qüسسə.

ixtiyar – *sif.* qoca, yaşlı.

intixab olunmaq – *f.* seçilmək.

itaət – *is.* tabe olma, boyun əymə, sözə qulaq asma, göstərişə əməl etmə.

izdiham – *is.* tünlük, çox qələbəlik, basırıq; böyük insan kütləsi.

kayut – *is.* gəmilərdə sərnəşinlər və ya komanda heyətinə mənsub şəxslər üçün ayrıca otaq.

kətil – *is.* söykənəcəyi olmayan sadə stul.

kitabə – *is.* qəbir daşları üzərində həkk edilmiş yazı.

klavesin – *is.* orta əsrlərdə Avropada geniş yayılmış klavişli musiqi aləti.

kolleksioner – *is.* eynitipli əşyalar toplayan adam.

kolleksiya – *is.* elmi, bədii və tarixi əhəmiyyəti olan şeylərin müəyyən sistem üzrə düzülmüş toplusu.

kombinat – *is.* bir neçə sahəni birləşdirən iri sənaye müəssisəsi.

komendant – *is.* qalada və s.-də qoşuna, nizam-intizama nəzarət və başçılıq edən zabit.

kompliment – *is.* xoş söz, tərifli ifadə.

- konsul** – *is.* Qədim Romada respublika dövründə səsvermə yolu ilə seçilən yüksək vəzifəli şəxsin titulu.
- krater** – *is.* vulkan püskürməsi zamanı onun zirvəsində yaranan qıf və ya fincan formalı çökəklik.
- kupe** – *is.* vaqonda bir neçə sərnəşin üçün ayrıca bölmə, otaq.
- kurqan** – *is.* Orta Asiya və Sibirdəki qədim türk məzarlarına verilən ad.
- qalaktika** – *is.* bütün göy cisimlərinin daxil olduğu nəhəng astro-nomik sistem.
- qaşov** – *is.* heyvanların tozunu, çirkinə qaşayıb təmizləmək üçün dəmirdən düzəldilmiş dişli alət.
- qərinə** – *is.* 33 illik dövr, əsrin üçdə biri.
- qiyafə** – *is.* 1. paltar, geyim, üst-baş; 2. bir adamın zahiri görünüşü, surəti; görkəm.
- qladiator** – *is.* Qədim Romada: sirkərdə bir-biri ilə və ya vəhşi heyvanlarla vuruşmaq üçün qullardan, əsirlərdən, yaxud məhkum edilmiş adamlardan hazırlanan pəhləvan.
- linqvist** – *is.* dilçi alim.
- loja** – *is.* tamaşa zalında bir neçə adamın oturması üçün ayrılmış xüsusi yer.
- lord** – *is.* İngiltərədə nəslən keçən yüksək zadəgan titulu və bu titulu daşıyan şəxs.
- marşrut** – *is.* bir yerdən başqa yerə getmək üçün dayanacaq yerləri göstərilməklə qabaqcadan müəyyən olunmuş yol.
- meriya** – *is.* icra hakimiyyəti, bələdiyyə şurası.
- məhəccər** – *is.* eyvanın, pilləkənin, körpünün kənarına çəkilən qoruyucu hasar; sürəhi.
- məhəl qoymamaq** – *f.* maraqlanmamaq, fikir verməmək.
- mətləb** – *is.* işin mahiyyəti, məğzi; məsələ.
- məzun** – *is.* hər hansı bir təhsil müəssisəsini bitirmiş şəxs.
- mifologiya** – *is.* miflər, mifik rəvayətlər toplusu, əsatir.
- miniatür** – *is.* zərif işlənmiş kiçik rəsm, şəkil.
- miniatürçü** – *is.* miniatür rəssamı.

misl – *is.* bənzər, oxşar, tay.

missiya – *is.* vəzifə, borc.

molbert – *is.* rəssamın işləməsi üçün üzünə kətan çəkilmiş çərçivəni saxlayan dayaq; rəssam dəzgahı.

monarxiya – *is.* dövlətin başında bir nəfərin – padşahın durduğu idarə üsulu, habelə bu üsulla idarə olunan dövlət.

mozaika – *is.* sement və ya mastika təbəqəsi üzərinə yapışdırılmış əlvan şüşə, mərmər, mina, daş və s. parçalardan düzəldilmiş şəkil və ya naxış.

mötəbər – *sif.* hörmətli, xatiri sayılan, sözü keçən, tanınmış, nüfuzlu.

mumiya – *is.* balzamlanma vasitəsilə çürüməkdən qorunmuş insan cəsədi.

mumiyalamaq – *f.* çürüməmək üçün mumiya çəkmək.

müdam – *zərf.* daim, həmişə, fasiləsiz, aramsız.

müəmmalı – *sif.* aydın olmayan, başa düşülməyən, sirli.

münəccim – *is.* ulduzlara görə gələcəkdən xəbər verən şəxs, astroloq.

müstəmləkə – *is.* zorla tutulub istismar edilmiş, siyasi və iqtisadi istiqlaliyyətini itirmiş ölkə.

müşavir – *is.* məsləhətçi, məşvərətçi.

müşavirə – *is.* hər hansı bir məsələnin birlikdə müzakirəsi; iclas.

mütəşəkkil – *sif.* təşkil olunmuş, ciddi nizam və intizama tabe olan.

mütrüb – *is.* 1. keçmişdə musiqinin müşayiəti ilə toylarda rəqs edən oğlan (bəzən qız); 2. hərəkət və danışığında yüngül, qeyri-ciddi adam; oyunbaz.

müyəssər olmaq – *f.* mümkün olmaq, başa gəlmək, qismət olmaq.

müzəffər – *sif.* üstün gəlmiş, qələbə çalmış; qalib.

nadan – *sif.* avam, cahil, biliksiz, geridə qalmış.

narkoz – *is.* cərrahiyyə əməliyyatı zamanı xəstəni yatırtmaq, keyləşdirmək üçün istifadə edilən müəyyən dərman preparatları.

natura – *is.* üzündən şəkli çəkilən təbii, canlı nümunə, yaxud şəklini çəkmək üçün rəssamın qarşısında duran adam.

nəşir – *is.* kitab və s. nəşr edən adam.

neyro... – sinir sistemində aid mürəkkəb sözlərin tərkib hissəsi.

neyrocərrah – *is.* sinir sistemində əməliyyat aparən cərrah.

nisyə – *is.* bir şeyin nağd pul olmadan alınması və ya satılması.

nokaut – *is.* boksçunun aldığı zərbə nəticəsində huşunu itirməsi.

orbit – *is.* göy cisminin hərəkət etdiyi yol // Süni peyklərin, kosmik gəmilərin hərəkət etdiyi yol.

ovqat – *is.* əhvali-ruhiyyə, kef, əhval.

Paleolit – *is.* Daş əsrinin ən qədim dövrü.

paleontologiya – *is.* nəslə kəsilmiş ən qədim heyvan və bitkilərin tədqiqi ilə məşğul olan elm.

paleontoloq – *is.* paleontologiya mütəxəssisi.

papirus – *is.* tropik qamış bitkisi; həmin bitkinin qədim misirlilərin və başqa qədim xalqların kağız kimi istifadə etdikləri yarpağı.

parik – *is.* parçaya tikilmiş süni taxma saç.

pasiyent – *is.* həkimin yanına müalicəyə gəlmiş xəstə.

passport – *is.* sahibinin şəxsiyyətini və vətəndaşlığını təsdiq edən sənəd.

passat – *is.* tropiklə ekvator arasındakı sahələrdə əsən şimal-şərq küləyi; quru külək.

pauza – *is.* danışıq zamanı müvəqqəti dayanma, fasilə, ara vermə.

perqament – *is.* kağız icad olunana qədər üstündə yazı yazmaq üçün istifadə olunan heyvan dərisi.

perpendikulyar – *sif.* başqa bir düz xətt və ya müstəvi ilə düz bucaq təşkil edən düz xətt.

peşəkar – *is.* bir işi, məşğuliyyəti özünə peşə seçmiş adam.

peşəkəş – *is.* hədiyyə, bəxşiş.

premyera – *is.* pyes, opera, balet və s.-nin ilk tamaşası.

prinsip – *is.* hər hansı bir işdə rəhbər ideya, əsas istiqamət, gözələnilməli olan şərt.

problem – *is.* həll olunması çətin, lakin mümkün, həm də vacib olan məsələ.

reaksiya – *is.* hər hansı bir fikrə və ya hərəkətə münasibət, əks-təsir.

reanimasiya – *is.* klinik ölüm vəziyyətində olan insanın canlanması üçün tədbirlər kompleksi.

respublika – *is.* ali hakimiyyət orqanlarının xalq tərəfindən seçilən dövlət idarə forması.

reverans – *is.* əyilərək salam vermə üsulu, baş əymə.

rəşadət – *is.* igidlik, qoçaqlıq, qəhrəmanlıq.

rəvac – *sif.* müştərisi çox olan, tezsatılan.

risk – *is.* təhlükə imkanı, ola biləcək təhlükə, qorxulu iş. // yaxşı nəticələnməyə ümidi ilə hərəkət etmə, iş görmə, cəsərat etmə.

ruzigar – *is.* dövrən, zəmanə; tale, fələk.

sayğı – *is.* hörmət, ehtiram.

senat – *is.* 1. Qədim Romada: yüksək hakimiyyət orqanı; 2. ABŞ-da Konqresin baş palatası; Belçikada, Kanadada və bəzi dövlətlərdə parlament.

senator – *is.* bəzi ölkələrdə ali hakimiyyət orqanı olan senatın üzvü.

serviz – *is.* müəyyən sayda şəxs üçün xörək, çay və ya kofe ləvazimatı (qabları) komplekti.

səltənət – *is.* padşahlıq, hökmdarlıq.

siferblat – *is.* saatlarda: üzərində rəqəmlər olan lövhəcik.

snayper – *is.* mahir atıcı, sərrast nişançı.

spesifik – *sif.* özünəməxsus, yalnız özünə xas olan.

standart – *is.* bir şeyin təşkilində, qurulmasında, hazırlanmasında, həyata keçirilməsində tətbiq edilən forma, eyni tip, eyni nümunə.

status – *is.* vəziyyət, yer.

stimul – *is.* təkanverici amil, bir işə sövq edən həvəsləndirici səbəb.

strateji – *sif.* ümumi məqsədlərinin həyata keçirilməsi baxımından böyük əhəmiyyəti olan.

sui-qəsd – *is.* birinin canına qəsd etmək, birini öldürmək və ya yaralamaq qəsdində olma.

tabor – *is.* 300 nəfərdən çox şəxsi heyətdən ibarət hərbi bölmə.

taqım – *is.* 35-40 nəfərlik şəxsi heyətdən ibarət hərbi bölmə.

taleyüklü – *sif.* çox əhəmiyyətli, zəruri.

terror – *is.* öz siyasi və sinfi düşmənlərinə qarşı onları cismən məhv etməyə qədər zorakı tədbirlər siyasəti.

terrorçu – *is.* fərdi terror tərəfdarı və iştirakçısı.

tezis – *is.* müəyyən elmi məlumatların formalaşdırılmış lakonik ifadəsi.

təbəə – *is.* bir dövlətə tabe olan, onun vətəndaşı olan əhali, adam.

təcəssüm – *is.* bir şeyin maddi təzahürü, ifadəsi.

təxəyyül – *is.* bir adamı və ya bir şeyi zehində, xəyalında təsəvvürə gətirmə, canlandırma, xəyal.

təkəbbürlü – *sif.* iddialı, lovğa.

təkhakimiyyətlik – *is.* hakimiyyətin bir adamın əlində toplanması.

təlqin – *is.* hər hansı bir fikri, əqidəni, hissi qəbul etdirmək üçün birinin iradəsinə, psixikasına təsir etmə, beyninə yeritmə.

təmənnasız – *sif.* özü üçün bir məqsəd, fayda, mənfəət güdməyən.

təsbit – *is.* əvvəl deyilmiş bir fikrin, sözün düzgünlüyünü təsdiq etmə, qəbul etmə.

təsis – *is.* əsasını, binasını, təməlini qoyma; qurma, yaratma.

təvazökarlıq – *is.* şöhrətpərəstlikdən, lovğalıqdan uzaq olma; sadəlik.

tifil – *is.* aciz, yazıq, zavallı (əsasən, uşaq haqqında).

totem – *is.* bəzi xalqlarda tayfanın əcdadı və himayəçisi sayılıb sitayiş edilən heyvan (bəzən isə bitki və s.).

törə – *is.* qədim türklərdə adət, ənənə, qanun.

tribun – *is.* Qədim Romada müxtəlif vəzifəli şəxslərin adı.

truppa – *is.* teatr, sirk artistləri dəstəsi.

ulus – *is.* el, oba, yurd, kənd.

üsuli-idarə – *is.* bir ölkənin idarə üsulu, dövlət quruluşu, rejim.

vali – *is.* vilayət hakimi, bir vilayəti idarə edən vəzifəli şəxs.

vandalizm – *is.* mədəni və maddi sərvətlərin, mədəniyyət abidələrinin vəhşicəsinə məhv edilməsi.

veto – *is.* qadağan etmə, ləğv etmə.

vitse... – mürəkkəb sözlərin əvvəlində: müavin, köməkçi mənasında olan hissəcik.

yekdil – *sif.* fikri, hissi, rəyi bir olan; həmrəy.

zər – *is.* qızıl.

BURAXILIŞ MƏLUMATI

AZƏRBAYCAN DİLİ – 6

*Ümumi təhsil müəssisələrinin 6-cı sinifləri üçün
"Azərbaycan dili" (tədris dili) fənni üzrə dərslik*

Tərtibçi heyət:

Müəlliflər	<i>Rafiq İsmayılov Dilruba Cəfərova Səhibə Məmmədova</i>
Redaktorlar	<i>Aynur Rüstəмова Arzu Quliyeva Fəridə Ziyədova</i>
Rəssamlar	<i>Elçin Cabarov Şalalə Rüstəмова Səidə Eyvazova</i>
Dizayner	<i>Səbinə Vəzirova</i>
Kompüter qrafikası	<i>Leyla Bəşirova</i>
Korrektor	<i>Aysu Məmmədova</i>

Azərbaycan Respublikası Təhsil Nazirliyinin qrif nömrəsi: 2021–032

Müəlliflik hüquqları qorunur. Xüsusi icazə olmadan bu nəşri və yaxud onun hər hansı hissəsini yenidən çap etdirmək, surətini çıxarmaq, elektron informasiya vasitələri ilə yaymaq qanuna ziddir.

Hesab-nəşriyyat həcmi 19. Fiziki çap vərəqi 12. Kağız formatı 70x100 1/16.
Səhifə sayı 192. Ofset kağızı. Məktəb qarnituru. Ofset çapı.
Sifariş____. Tirajı Pulsuz. Bakı – 2021.

Əlyazmanın yığıma verildiyi və çapa imzalandığı tarix:

Çap məhsulunu nəşr edən:
"Altun kitab" MMC (Bakı, Ə.Naxçıvani küç., 63)

Çap məhsulunu istehsal edən:
"Şərq-Qərb" ASC (Bakı, Aşıq Ələsgər küç., 17)



Əziz məktəbli !

Bu dərslik sizə Azərbaycan dövləti tərəfindən bir dərs ilində istifadə üçün verilir. O, dərs ili müddətində nəzərdə tutulmuş bilikləri qazanmaq üçün sizə etibarlı dost və yardımçı olacaq.

İnanırıq ki, siz də bu dərsliyə məhəbbətlə yanaşacaq, onu zədələnmələrdən qoruyacaq, təmiz və səliqəli saxlayacaqsınız ki, növbəti dərs ilində digər məktəbli yoldaşınız ondan sizin kimi rahat istifadə edə bilsin.

Sizə təhsildə uğurlar arzulayırıq!

